

Instruktion

Dessa instruktioner skall läsas under överseende av en vuxen

1

LOSSTAGNING AV BILEN FRÅN LADDSTATIVET

Bilen är transportsäkrad i laddstativet med en skruv. Skruven måste lossas med en skruvmejsel innan bilen kan användas. Skruven nås genom att ta bort batteriluckan i botten på laddstativet. Bilen kan åter transportsäkras i laddstativet genom att skruva åt skruven.

A-B-C FREKVENNS OMKOPPLARE

Bilen har en variabel frekvens som gör det möjligt för upp till tre Pro Sport bilar att köra samtidigt utan radiointerferens. Varje bil är fabriksinställd på "A" frekvensen. För att ändra frekvens, skjut omkopplaren på bilen och sändaren till samma bokstav, antingen A, B eller C.

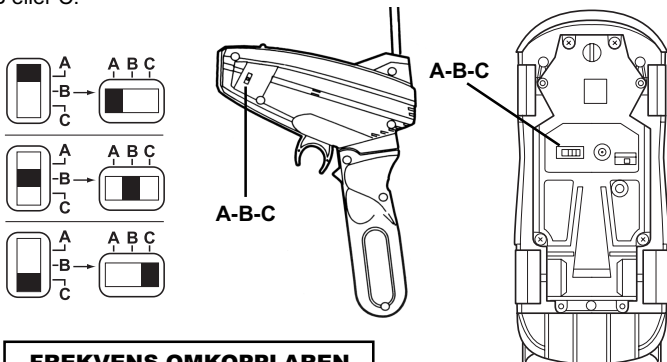

FREKVENNS OMKOPPLAREN

Var säker på att omkopplaren på bilen och sändaren är inställd på samma radiofrekvens: A-A, B-B eller C-C.

2

ANSLUTNING AV SÄNDARENS 9V TORRBATTERI

Använd alltid ett nytt 9V batteri till sändaren.

- 1 Ställ sändarens strömbrytare i läge "OFF".
- 2 Veckla ut sändaren så att handtaget klickar fast i låst läge.
- 3 Ta bort batteriluckan genom att dra den neråt och sedan lyfta ut den.
- 4 Sätt i 9V batteriet. Kontrollera först polariteten (+ och -).
- 5 Sätt tillbaka batteriluckan och skjut den på plats.

OBS: Bilen är vid leverans försedd med ett 9V torrbatteri. När batteriet är slut, ersätt det med ett likadant (helst alkaliskt) eller ett fulladdat 9V laddningsbart batteri. Tag ut batteriet ur sändaren när den inte används. Detta för att ett ev batteriläckage inte skall förstöra sändaren.

LADDSTATIVETS BATTERIER

Använd alltid nya batterier (storlek AA/R6)

- 1 Ta bort luckan för batterihållaren på undersidan av stativet. Skjut luckan åt det håll pilen märkt "OPEN" visar och lyft sedan av luckan.
- 2 Sätt i 6 st AA/R6 batterier i hållaren och kontrollera att de hamnar i rätt läge (+ och -).
- 3 Sätt tillbaka batteriluckan och skjut den på plats.

OBS: Bilen levereras med 6 st (AA/R6) alkaliska batterier. När batterierna är slut, ersätt dessa med likadana (helst alkaliska) eller fulladdade (AA/R6) laddningsbara batterier.

Blanda aldrig gamla och nya batterier och heller aldrig torrbatterier med laddningsbara batterier. Använd bara batterier med samma kapacitet. Tag batterierna ur laddstativet när det inte används. Detta för att ev batteriläckage inte skall förstöra stativet.

3

LADDNING AV BILEN

- 1 Sätt bilen (strömbrytaren i "OFF" läge) på laddstativet så att laddstiftet hamnar i ladduttaget på undersidan av bilen.
- 2 Tryck på laddknappen på laddstativet. Den röda lampan till vänster om knappen börjar lysa för att indikera att laddningen startat. Flytta inte bilen från laddstativet så länge lampan lyser.
- 3 När den röda lampan slocknar är laddningen klar.
- 4 Ta försiktigt bort bilen från laddstativet.

OBS: Bilen innehåller ett litet laddningsbart batteri (NiMH). Bilen kan laddas med strömbrytaren i läge "ON" eller "OFF". Om laddning sker med strömbrytaren i läge "ON" kommer bilens strålkastare och blinkers att blinka för att visa att laddning sker. När blinkningen upphör och den röda lampan på laddstativet släcks är bilen fulladdad. Om laddning sker med strömbrytaren i läge "ON" bör också sändarens strömbrytare vara ställd i läge "ON".

Laddningstiden är ca 2,5 minuter med strömbrytaren i läge "OFF" och ca 3 minuter i läge "ON". Laddningstiden beror också på typen av batterier i laddstativet. Bilen går att köra ca 8 minuter på varje laddning.

Ladda inte bilen om den fortfarande har mycket batteri kvar. Försök att köra tills bilen stannar och ladda sedan batteriet. På detta sätt håller bilens laddningsbara batteri längre.

LADDSTIFT
LADDUTTAG
INDIKERINGSLAMPA

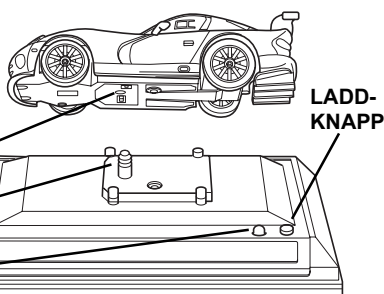
4

MANÖVRERING AV BILEN

1. Avtryckare för framåt/bakåt

Bilen manövreras framåt/bakåt genom att sätta fingret i avtryckaren. För avtryckaren åt dig och bilen går framåt och när avtryckaren förs från dig, backar bilen. Graden av acceleration och bromsning kan styras mycket fint.

2. RATTEN

Med ratten styrs bilen åt höger eller vänster. Vrid ratten åt vänster (moturs) och bilen svänger vänster och vice versa. Styrningen kan göras mycket precist.

OBS: Bilen är konstruerad med ett digitalt proportionellt system för fart och styrning som gör att hastigheten styrs av hur mycket avtryckaren flyttas och styrningen av hur mycket ratten vrids. Detta gör att bilen kan manövreras mycket noggrant.

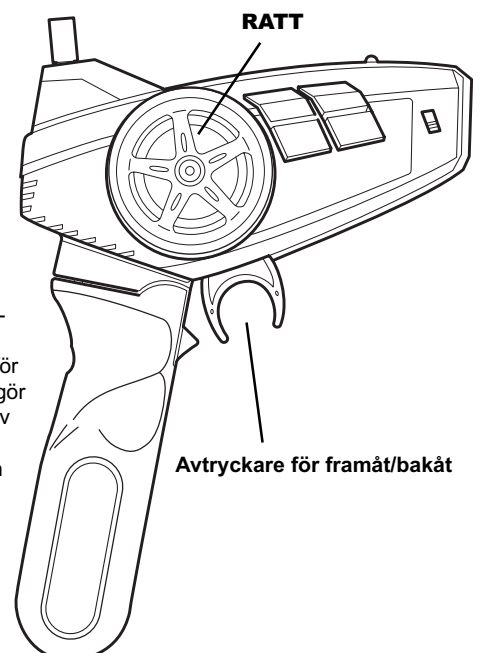

KÖRNING**Före körning skall följande göras:**

- 1 Veckla ut sändarens handtag och skruva på antennen.
- 2 Drag ut antennen till full längd.
- 3 Ställ sändarens strömbrytare i läge "ON".
- 4 Ställ bilens strömbrytare i läge "ON".

Bilen är nu färdig för körning. Vi rekommenderar att de första körningarna sker på en stor plan yta tills föraren har lärt känna bilens egenskaper.

EFTER KÖRNING**När körningen är avslutad gör som följer:**

- 1 Ställ bilens strömbrytare i läge "OFF"
- 2 Ställ sändarens strömbrytare i läge "OFF"

- 3 Skjut försiktigt ihop antennen med början från antennens bas, inte genom att trycka på antennens topp.
 - 4 Skruva av antennen och placera den i sin hållare på sändaren.
 - 5 Tryck på knappen (på handtagets övre bakre del) och vik upp handtaget mot sändaren.
- Ta ur batterierna från bilen och sändaren när de inte används.

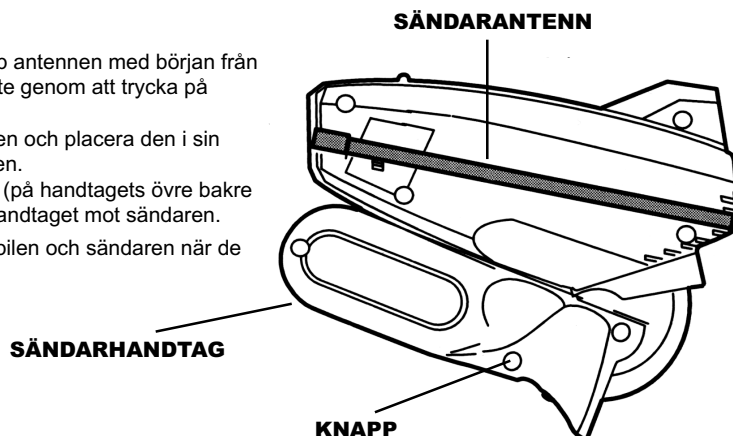
**BILENS LAMPOR**

Bilen är utrustad med lampor som styrs från sändaren.

BLINKERS

Genom att trycka på knappen "vänster blinker" slår man på/av vänster blinker. Om "vänster blinker" aktiveras när "höger blinker" är i funktion, slås "höger blinker" av och "vänster blinker" på. Knappen "höger blinker" fungerar på samma sätt fast tvärtom.

STRÅLKASTARE

Med knappen "Strålkastare" slås bilens strålkastare på/av.

VARNINGSBLINKERS

Genom att trycka på knappen "Varningsblinkers" kan funktionen slås på/av. Funktionen gör att strålkastarna och alla blinkers blinkar. Om funktionen aktiveras när strålkastarna är på, fortsätter strålkastarna att lysa men alla blinkers blinkar.

OBS: Man kan använda blinkers på samma sätt som på en riktig bil. När man skall svänga vänster aktivera vänster blinker. Sväng med ratten

åt vänster och när ratten vrids tillbaka så stängs blinkers av. Sväng till höger fungerar på samma sätt.

Strålkastare, varningsblinkers och blinkers kan fungera även när batteriet är så slut att inte motorn fungerar. Om så är fallet, placera bilen på laddstativet och ladda batteriet.

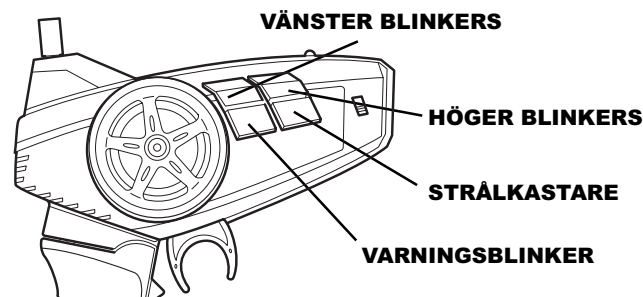
**BILEN GÅR INTE RAKT FRAM**

Om bilen inte går rakt fram när ratten står i neutralläge, kan detta justeras på trimmern som finns i framkanten på bilens undersida. Använd en skruvmejsel, mynt, gem eller liknande.

Kör bilen på ett slätt underlag när styrningen skall justeras. Om bilen drar åt höger, vrid trimmern moturs. Om bilen drar åt vänster, vrid trimmern medurs.

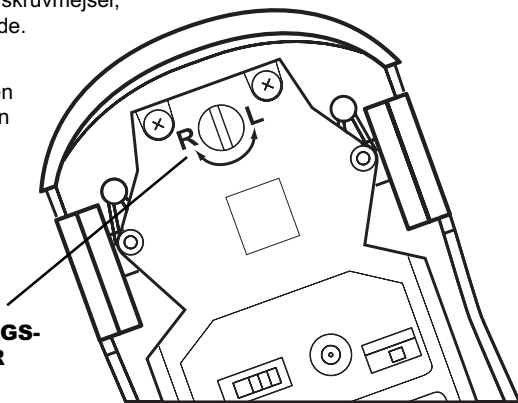
STYRNINGSTRIMMER**UNDER KÖRNING**

- Se till att bilen befinner sig inom sändarens räckvidd. Räckvidden beror på omgivningen och batteristatus men är omkring 6 meter. Hinder mellan sändare och bil minskar räckvidden.
- Bilen är försedd med en säkerhetsfunktion. Om avtryckaren eller ratten hålls i samma läge under 45 sekunder, ställer sig sändaren i "väntläge". Om detta inträffar, aktiveras sändaren om avtryckaren eller ratten manövreras och full kontroll återfås.
- Om bilen går långsamt även efter laddning, kontrollera vid fram- och bakhjulen att inga lösa föremål fastnat (tex mattludd). Tag bort det du finner. Rör inte roterande delar under gång.

FÖRVARING AV BILEN

- Ta alltid ur batterierna när bilen inte skall användas
- Förvara inte bilen nära öppen eld, element eller i direkt solljus.
- Förvara aldrig bilen nära vatten, utomhus eller i regn.
- Lämplig förvaring är den kartong bilen levererades i, med bilen transportsäkrad på laddstativet och med plasthuvan på.

SÄKERHETSFORESKRIFTER**Följ dessa enkla regler för att skydda bilen och få ut mesta möjliga nöje av anläggningen.**

- Undvik att överbelasta bilen. Kör inte på ställen som hindrar bilen eller uppför branta backar. Det kan överbelasta motor och kraftöverföring.
- Undvik att köra på ytor med löst grus eller sand. Dessa ytor ger dålig acceleration, ökad strömförbrukning och ökat slitage.
- Se till att ingen annan använder samma frekvens. Om interferenser uppträder, skifta frekvens på bilen och sändaren med "A-B-C" omkopplaren. Sända-

ren och bilen skall ha samma inställning.

- Kör aldrig på allmänna vägar eller på allmänna ställen som kan förga andra människor.
- Kör aldrig på våta ytor eller i regnväder.
- Om du kör utomhus och åska uppträder, stäng omedelbart av anläggningen och skjut ihop antennen.

Plocka inte på något sätt isär bilen eller sändaren. Fabrikanten eller återförsäljaren tar inget ansvar för delar som manipulerats.

Specifikationerna kan ändras utan meddelande.