

Digitalt proportionalt
R/C system
för bil och båt

2.4GHz

Futaba Advanced Spread Spectrum Technology



2.4GHz FASST 4PK-2.4G



Bruksanvisning

1M23N20702



Futaba®

Digitalt proportionalt R/C system

Innehållsförteckning

Säkerhetsföreskrifter6

Förutsättningar för "High Speed Mode"	6
Säkerhetsåtgärder	6
"Fail Safe" funktionen.....	7
Laddning och hantering av batterier	8

Allmän beskrivning10

Egenskaper	10
Ingående delar	12
SändarenT4PK.....	13
Benämningar.....	13
Strömbrytare för sändare och LCD fönster	14
Alarm för "glömt att stänga av sändaren".....	14
Alarm för hög spänning	14
Alarm för låg spänning	14
Manövrering av digitala trimrar.....	15
Handtagets digitala rattar	15
Mekanisk ATL justering	16
Inställning av rattens och avtryckarens fjäderspänning	16
Inställning av avtryckarens läge	17
Batteribyte	17
Laddning av HT5F1700B Batteriet.....	18
Handtag med inbyggd vibrator	19
Startfönstrets utseende	19
Låsning av "EDIT" knappar och "TRIM/DIAL"	20
Totaltid.....	20
LCD fönstrets kontrast	20
Ändring av rattens läge och anpassning för vänsterhäntha	21
Montering av nackremsöglan.....	25
Sändarens och mottagarens antenner	26
Sändarens antenn.....	26
Mottagarens benämningar	27
Länkning av mottagaren till sändaren	27
Installation av mottagaren.....	28

Installation29

Anslutning av servon och mottagare	29
Installationsföreskrifter	30

Förberedelser33

Sändaren33

Menystruktur36

Menyval36

Funktionsmenyns fönster36

Menyfönstret37

Egna menyer38

Direktval40

Listning av funktioner per meny42

Funktionslista43

Funktioner44

Typ av mottagare/"Servo Response Mode" "RXSYS"44

Typ av mottagare (C1/C2), Servo response mode (HIGH/NORMAL)

Servo Reverse "REV"45

Vändning av servonas rotationsriktning

Subtrim "SUBTR"46

Fininställning av servonas neutrallägen

Ändlägesjustering ("End Point Adjuster") "EPA"47

Ändlägesjustering

Trottel Acceleration "ACCEL"50

Funktion som ställer in trottelkurvan runt neutralläget

Funktionen "Fail Safe/Battery Fail Safe" "F/S"52

"Fail safe", "battery fail safe"

Styrning EXP "STEXP"54

Justering av kurvan för styrning

Trottel EXP "THEXP"55

Justering av trottelkurvan

Styrhastighet "STSPD"59

Justering av hastigheten på styrservot

Trottelhastighet "THSPD"61

Justering av hastigheten på trottelservot

Startfunktionen / motoravstängning "START"64

Förinställt trottelläge vid start/ motoravstängning via omkopplare

A.B.S. Funktionen "A.B.S"67

Pulserande broms

Bromsmixning "BRAKE"72

Fram- och bakhjulsbroms oberoende av varandra för 1/5 bilar.

Säkerhets-
föreskrifter

Allmän
beskrivning

Installation

Förberedelser

Menystruktur

Funktioner

Diverse

Båtmod "BOAT"	76
Båtar mm. Deaktivering av bromsfunktionen/tiltning av utombordare	
Trottelmod "THMOD"	78
Broms i neutralläge	
Förhållandet mellan trottelservots rörelse framåt/bakåt	
Idle-Up "IDLUP"	80
Förhöjd tomgång vid start av motor	
Programmerbara mixningar 1/2 "PMIX1,2"	81
Programmerbara mixningar mellan valfria kanaler	
Val av omkopplare "SWTCH"	84
Val av funktioner som skall manövreras av en omkopplare	
Val av justeringsratt "DIAL"	86
Val av funktioner som skall manövreras av digital ratt/trimmer	
Racing Timer "TIMER"	88
Uppräknande, nedräknande "Fuel down", varvräknare och intervalltimer	
Varvtidslista "LAP-L"	95
Data för alla varv (varvtid, medelvarvtid)	
Modellval "M-SEL"	96
Val av modell från minnet	
Modellnamn "NAME"	97
Namngivning av modell, inställning av användarnamn	
Modellkopiering "M-COP"	98
Kopiering av modelldata mellan minnesplatser	
Radering av modelldata "M-RES"	100
Radering av data för en modell/minnesplats	
Menytyp	101
Val av menytyp	
ESC Datalänk "MCLINK"	102
Specialfunktion för Futaba ESC (MC850C, MC601C, MC401CR)	
Systemfunktioner "SYSTEM"	106
Inställning av batterityp	
Inställning av LCD fönstrets bakgrundsljus	
Inställning av LCD fönstrets "ON" tid	
Inställning av LCD fönstrets kontrast	
Inställning av summertonen	
Inställning av LED färgen	
Inställning av startfönstrets utseende	
Inställning av körläge 2	
Inställning av alarmer för "glömd sändare"	
Inställning av 2,4GHz bandet	
Om körläge 2 (2ND COND)	

Dataöverföring "DTTRN"	110
Överföring av data från en T4PK till en annan T4PK	
Adjuster "ADJST"	112
Justeringar av trotteln och styrfunktionen	
Vibratorfunktionen "VIBRA"	114
Inställning av vibratorfunktionen	
Styrning "Dual Rate" "D/R"	115
Inställning av styrutslagen (under körning)	
Trottelns ATL funktion "ATL"	116
Inställningar för bromsläget	
Läge för kanal 3/4 "CH3", "CH4"	117
Inställning och kontroll av servoläget för kanal 3 och 4	
Servograf "SERVO"	118
Visar servonas läge grafiskt i LCD fönstret	

Diverse 119

Specifikationer	119
Tillbehör	120
Felindikeringar	122
Service.....	124

**Säkerhets-
föreskrifter**

**Allmän
beskrivning**

Installation

Förberedelser

Menystruktur

Funktioner

Diverse



Säkerhetsföreskrifter

Använd anläggningen med förnuft. Beakta alltid nedanstående säkerhetsföreskrifter.

Förutsättningar för "High Speed Mode"

OBS

När sändaren T4PK är inställd i "High Speed" mod skall följande kriterier vara uppfyllda:

Servon	:6V Futaba digitala servon (inkluderat BLS serien "brushless servos")
Mottagarbatteri	:6V NiCd/NiMH batteri
Sändarmod	:"HIGH SPEED" mod (Se sid 44)

Om ovanstående förutsättningar inte är uppfyllda är det inte säkert att anläggningen fungerar på avsett sätt. Även problem med servona kan uppträda. Futaba åtar sig inget ansvar för komponenter av andra fabrikat.

Komponenten "FSU1, Fail Safe Unit" kan inte användas. Använd sändarens "Fail Safe" funktion.

När analoga servon används skall T4PK sändaren vara inställd i NORMAL mod.

Sändarmod	:NORMAL mode (Se sid 44)
Mottagarbatteri	:6V NiCd/NiMH batteri

Enheterna fungerar inte tillsammans med sändaren i "High Speed" mod.

Digitala servon (inkluderat BLS serien "brushless servos") kan användas i "NORMAL" mod.

Säkerhetsåtgärder

Använd inte anläggningen i regn, snö eller vid dålig sikt och kör inte igenom vattenpölar. Sändare, mottagare, batterier, fartreglage och de flesta servon är inte vattentäta. Fukt som trängt in kan orsaka skador och förlust av styrförmågan.

Kör inte nära åskådare eller vägar.

Kör inte nära högspänningsledningar eller radiomaster. Kontrollera före körning att platsen är lämplig för ändamålet. Ta reda på var alla hinder finns. Kör inte om risk för att människor eller andra rörliga objekt kan korsas färdvägen. Om man tappar styrförmågan p g a interferens, komponentfel, utom synhåll eller dåliga batterier, kan det orsaka skador på dig själv eller andra samt på modellen.

Gör alltid en räckviddstest före varje användning.

Ett litet fel i R/C anläggningen räcker för att man förlorar kontakten med modellen.

Testprocedur:

Låt en kamrat ta modellen eller ställ den på ett stativ så att de servostyrda detaljerna inte har kontakt med något. Gå iväg från modellen och kontrollera att alla funktioner fungerar normalt. Om servona fladdrar eller på annat sätt inte fungerar som de skall, använd inte modellen innan felet åtgärdats.

Innan anläggningen slås på skall man alltid kontrollera att avtryckaren är i sitt neutral-läge. Slå alltid på sändaren först och mottagaren sist. När anläggningen slås av skall mottagaren slås av först och sändaren sist.

Det är viktigt att ovanstående ordningsföljd alltid följs. Annars finns risk för att du skadar dig själv, andra eller modellen.

Gör alla justeringar på radion med motorn avstängd eller den elektriska motorn urkopplad. Om motorn går eller om elmotorn är inkopplad när justeringar görs, kan motorn rusa med skador som följd.

Ta ur batterierna ur modellen när den inte används.

Om man av misstag lämnar mottagaren på kan en modell med elmotor plötsligt rusa iväg. Vid långtidsförvaring kan batterierna börja läcka och skada sändare eller modell.

Rör inte motor, elmotor, hastighetsreglage eller annan del som utvecklar värme.

Kan orsaka brännskador.

Set till att mottagaren inte utsätts för avgaser och rengöringsmedel.

Plasten kan ta skada.

Använd bara Futabas originaldelar såsom mottagare, servon mm tillsammans med anläggningen. Futaba åtar sig inget ansvar för skador som uppkommit om annat än originalreservdelar använts. Använd bara originalreservdelar som omnämnts i bruksanvisningen eller finns upptagna i katalogen.

Nybjörjare skall få instruktioner angående säkerhet och handhavande av en erfaren förare.

”FailSafe” funktionen

Innan modellen används, kontrollera funktionen.

Kontrollmetod:

Innan motorn startas skall funktionen kontrolleras.

1. Slå på sändaren och sedan mottagaren.

2. Vänta minst en minut och slå sedan av sändaren.

(Sändaren överför ”FailSafe” data en gång varje minut till mottagaren.)

3. Kontrollera att mottagaren har ställt servona i sina förbestämda lägen vid fel i mottagningen.

FailSafe funktionen gör att skador minimeras vid dålig mottagning. Om funktionen inte är programmerad på rätt sätt kan det leda till större skador. Om ”servo reverse” funktionen har ändrats, kontrollera ”FailSafe” funktionen igen.

Exempel på inställning: Trottelt på tomgång eller bromsläge.

Laddning och hantering av batterier

Det finns tre typer av laddningsbara batterier för hobbybruk. NiCd (nickel-cadmium), NiMH (nickel-metallhydrid) och de senaste LiPo (litium-polymer)/LiIon (litium-jon). NiMH typen ersätter allt mer NiCd batterier som innehåller det mycket miljöfarliga ämnet kadmium. LiPo är på stark frammarsch p g a sin höga energitäthet.

I grunden fungerar NiMH batterier ungefär lika som motsvarande av NiCd. Man skall dock inte förvara NiMH batterier helt urladdade, helst inte lägre än 1 volt/cell. De flesta NiMH batterier förlorar kapacitet (körtid) om de förvaras med lägre spänning än så.

NiMH batterier har en större självurladdningsfaktor än NiCd batterier. Tänk på att alltid ladda batterierna innan du skall använda din radiostyrda modell.

Den vanligaste orsaken till haverier är dåligt laddade/underhållna batterier!

Långsamladdning rekommenderas alltid av sändar- och mottagarbatterierna oavsett om de är av NiMH eller NiCd typ. För att räkna ut laddtiden, tag den nominella kapaciteten (räknat i mAh) och dividera med 10 (sk C/10 laddning). Det ger strömmen (mA) för 14 timmars laddning.

Vid snabbaddning rekommenderas en sk peakladdare. Dessa fungerar på så sätt att de känner av en spänningsminskning ($-\Delta V$) över batteriet när det är fulladdat och slår av laddningen. Lämna aldrig en laddare med batteri utan uppsikt. Slå alltid av laddningen om batteriet blir varmare än ca 45°C under laddningen.

Håll snabbaddning nere till ett minimum och använd den endast när det är befogat (t ex ute på fältet). Med snabbaddade batterier sätts sändarens varningslarm igång för sent och man får ut kortare användningstid (lägre kapacitet).

Elektrolyten i NiCd batterier är starkt alkalisk och kan förorsaka blindhet om den kommer i ögonen. Om man får elektrolyt i ögonen skall man omedelbart skölja ögonen med vatten och uppsöka läkare. Om elektrolyten hamnar på hud eller kläder kan brännskador uppstå. Skölj omedelbart med vatten.

NiCd batterier skall periodvis (var till varannan månad) laddas ur helt för att minimera den sk minneseffekten. Urladdning kan ske med en speciell "motionerare" eller genom att anläggningen får stå på tills batterierna är urladdade. Kontrollera hur lång tid urladdningen tar och notera eventuella avvikelser.

Li-Ion

Li-Ion batterierna laddas på ett helt annorlunda sätt än NiCd/NiMH batterierna. De laddas med en kombination av konstant spänning och konstant ström (CC-CV, Constant Current-Constant Voltage). Laddare för enbart NiCd/NiMH skall *inte* användas till Li-Ion batterier! Nyare laddare har numera ofta inställningar för alla tre typerna. Batterierna är känsliga för överladdning och använd därför bara den medföljande laddaren för laddning av sändarbatteriet.

Självladdningen är minimal i Li-Ion batterier. Laddning görs när Du kommer hem från flygfältet och batteriet kan sedan vara i flera veckor utan laddning. Batteriet förstörs om det laddas ur helt. Låt *aldrig* cellspänningen gå under 2,8V (nominella cellspänningen är 3,6 – 3,7V. **Kontrollera noga märkningen på batteriet innan laddning!**) Li-Ion batterierna behöver aldrig ”motioneras”.

Li-Po

Skillnaden mellan Li-Ion och Li-Po är hur elektrolyten är beskaffad. I Li-Ion är elektrolyten flytande (och innesluten i en bägare) och i Li-Po är den en gel. Li-Po batterierna kan därför ges helt andra former och blir mycket lätta. De båda typerna skall elektriskt behandlas på samma sätt. (Nominella cellspänningen är 3,6 – 3,7V. **Kontrollera noga märkningen på batteriet innan laddning!**) Li-Po batterierna är mer känsliga för mekanisk åverkan och hög värme. Batteriet är inneslutet i en ”plastpåse” och går det hål på höljet kan **brand inträffa!** Ladda aldrig Li-Po batterier utan uppsikt. Tag för vana att alltid ta ur batteriet ur modellen/anläggningen och placera det på ett brandsäkert underlag när batteriet skall laddas.

Li-Po används mest som mottagar/motor batteri i flygplan p g a sin höga energitäthet och därmed låga vikt.

Ladda aldrig Li-Ion/Li-Po batterier med högre ström än 1C.

För mera info, se <http://www.minicars.se/tipstricks.htm>

Alla typer av batteriter

Kasta aldrig uttjänta batterier i öppen eld. Montera inte isär batteriet och försök inte att laga ett trasigt batteri. Förbrukade batterier skall lämnas i ”batteriholk” eller lämnas in till inköpsstället. Ladda *alltid* ur batteriet innan det kasseras.

Förvara uttjänta batterier med skydd över kontakterna för att förhindra kortslutning. **Kortslutning kan förorsaka eldsvåda.**

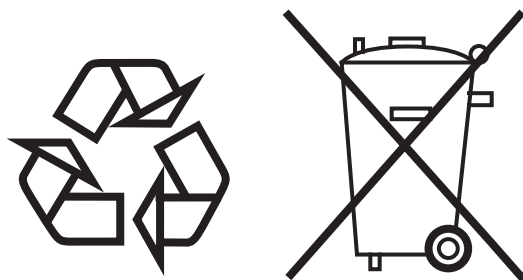

NiCd/NiMH/Li-Ion/LiPo batterier



Allmän beskrivning

Egenskaper

-2.4GHzSS (Spread Spectrum) radiosystem

Inställning av kanaler mm behövs inte. Anläggningen växlar kanaler automatiskt inom 2,4 GHz bandet. Interferens med andra anläggningar är nästan obefintlig.

-Minne för 40 modeller

Namnet på en modell kan bestå av upp till 10 alfanumeriska tecken. Det innebär att namn kan ges som är lätt att komma ihåg. Genom att kopiera en modell och göra små ändringar kan samma modell lätt ges andra egenskaper.

-Två moder för val av funktioner: Via Meny eller Direktval.

De olika inställningsfönstren kallas fram från menyfönstret. Menyfönstret finns i fyra olika nivåer (LEVEL1/LEVEL2/LEVEL3/BIGCAR).

De vanligaste funktionerna (eller viktigaste) kan programmeras på direktvalsknappar. (8 funktioner).

-Anpassningsbara menyer

Menyerna för funktioner kan anpassas efter egna önskemål. Ordningen, hur fönstret skall se ut eller att bara visa funktioner som används för en modell.

-Bromsfördelning för stora modeller (BRAKE)

Fördelningen av bromskraften mellan fram- och bakhjul kan ställas in för stora modeller (1/5GP).

-Anti-skid braking system (A.B.S)

Funktionen gör att hjulen inte låser sig vid bromsning i t ex en kurva. (Modeller med förbränningsmotor mm).

-Throttle acceleration (ACCEL)

Modeller med förbränningsmotor har en fördröjning i kopplingsfunktionen och bromsfunktionen.

TH-ACCEL funktionen minimerar den fördröjningen.

-Throttle speed (THSPD)

Plötsliga förändringar av avtryckaren och på halt underlag gör att hjulen bara spinner och modellen accelererar inte mjukt som den borde. Genom rätt inställning av "THSPD" funktionen kan trottelfunktionen göras mjuk. Funktionen spar också på batteriet.

-Start funktionen (START)

En förinställt trottelläge, mindre än fullgas, att användas vid startlinjen för att undvika hjulspinn. När avtryckaren släpps stängs funktionen av och trotteln fungerar på normalt sätt igen.

-Styrhastighet "Steering speed" (STSPD)

Om man tycker att styrningen fungerar för tvärt kan servots hastighet ställas in. (Både för utslag och återgång).

-Racing timer (TIMER)

Timern kan hålla reda på upp till 99 varvtider, total tid och medelvarvtid. Timern kan startas automatiskt via avtryckaren. Körtid och alarm med ljud kan ställas in.

T4PK sändaren har också en sk "intervall timer" som passar utmärkt vid försöksheat eller träning. Önskad varvtid och tid för bränslepåfyllning varnas med ljud. Upp- och nedräknan-

de timer finns att tillgå.

-Digitala trimrar med nollställningsfunktion

Trimmerns läge visas i LCD fönstret. Trimmerns stegning kan ställas in (fabriksinställning 1 steg).

Trimmerns läge påverkar inte trottell- och styrservots fulla utslag.

-Val av funktioner på "rattar" (DIAL)

Med denna inställning kan funktioner flyttas till olika "rattar" (digitala trimrar, handtagets rattar, knappar). Stegning och riktning kan ställas in. Trimläge för varje modell är onödigt eftersom trimrarna är digitala.

-Val av funktioner på omkopplare (SWITCH)

Med denna inställning kan funktioner flyttas till 3 olika omkopplare. Riktning kan ställas in.

-MC-Link

En specialfunktion som medger att inställningar i vissa av Futaba fartreglage kan redigeras från T4PK sändaren. (MC), MC850C, MC601C, MC410CR)

-Låsning av "EDIT" knappar och TRIM/DIAL reglage

Editknapparna och trimrar/dial reglage kan låsas för att förhindra oavsiktlig ändring.

-Rattens- och avtryckarens läge kan flyttas

Rattens läge kan ändras genom att använda en "APA, Adjustable Positioning Adapter".

"APA" adaptorns vinkel kan också ställas in.

Avtryckaren kan flyttas framåt eller bakåt.

-För vänsterhänta

Ratten kan flyttas för att passa vänsterhänta.

-Fjäderspänning

Fjäderspänningen för ratt och avtryckare kan ställas in från utsidan.

-Mekanisk ATL justering

Justera med en skruv för att minska utslaget för broms.

-Display switch

Omkopplarläge som medger programmering utan att sändaren sänder.

-Vibrator i handtaget

Vibratorn kan ge larm från timerfunktionerna och batterilarm.

-7-färgers LED indikering

LED indikatorns färg kan väljas mellan 7 färger.

Ingående delar

När förpackningen öppnats, kontrollera att inga delar fattas.

Sändare	T4PK
Mottagare	R604FS
Övrigt	Sändarbatteri NiMH HT5F1700B *Placerat i sändaren. Strömbrytare för mottagaren Adapter (APA, Adjustable Positioning Adapter) för alternativ montering av ratten Ögla för nackrem Bruksanvisning

Allmän beskrivning

- Om något fattas, eller om Du har några frågor, kontakta handlaren.

OBS

När sändaren T4PK är inställd i "High Speed" mod skall följande kriterier vara uppfyllda:

Servon	:6V Futaba digitala servon (inkluderat BLS serien "brushless servos")
Mottagarbatteri	:6V NiCd/NiMH batteri
Sändarmod	:"HIGH SPEED" mod (Se sid 44)

Om ovanstående förutsättningar inte är uppfyllda är det inte säkert att anläggningen fungerar på avsett sätt. Även problem med servona kan uppträda. Futaba åtar sig inget ansvar för komponenter av andra fabrikat.

Komponenten "FSU1, Fail Safe Unit" kan inte användas. Använd sändarens "Fail Safe" funktion.

När analoga servon används skall T4PK sändaren vara inställd i NORMAL mod.

Sändarmod	:NORMAL mode (Se sid 44)
Mottagarbatteri	:6V NiCd/NiMH batteri

Enheterna fungerar inte tillsammans med sändaren i "High Speed" mod.

Digitala servon (inkluderat BLS serien "brushless servos") kan användas i "NORMAL" mod.

Använd alltid Futabas sändare, mottagare, servon, ESC (elektroniska fartreglage), NiMH (NiCd) batterier eller andra tillbehör.

Futaba åtar sig inget ansvar för annat än Futabas originaldelar. Använd delar som omtalas i bruksanvisningen eller i katalogen.

Sändaren T4PK

Benämningar

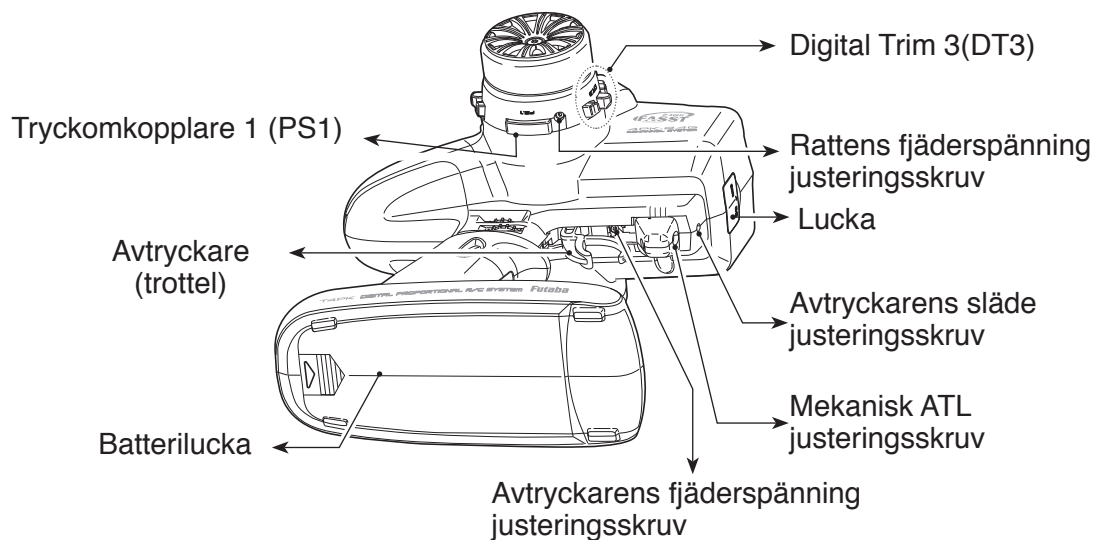
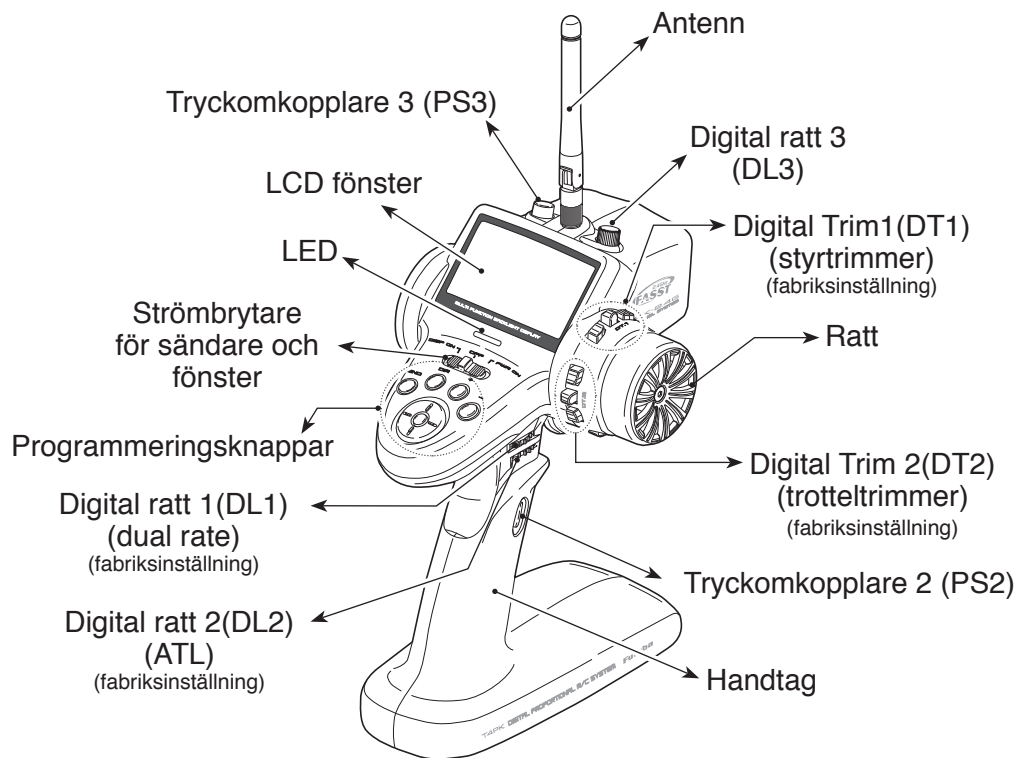

*Omkopplare, reglage och trimrar i bilden ovan visas i sina fabriksinställningar.

Viktigt när sändaren slås på och av.

Om någon programmering är gjord med "EDIT" knapparna eller trimrar, vänta minst två sekunder innan sändaren slås av. Om sändaren slås av för tidigt, hinner inte ändringarna sparas till minnet.

Strömbrytare för sändare och LCD-fönster

T4PK:s strömbrytare för radio och fönster är integrerade i samma omkopplare. I läge "PWR ON" sänder sändaren och i läge "DISP ON" kan all programmering göras utan att sändaren sänder.

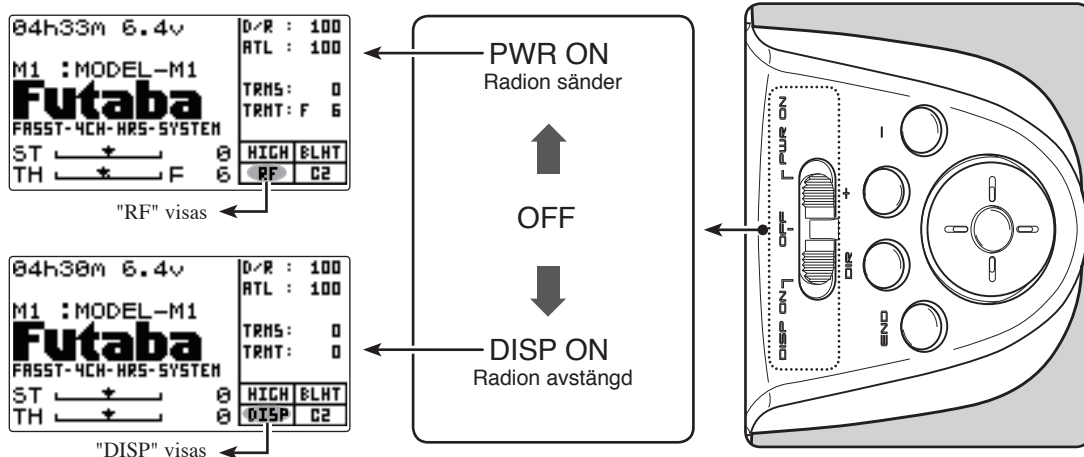

Alarm för "glömt att stänga av sändaren"

Om inte ratten, avtryckare, omkopplare eller "EDIT" knappar manövreras under en tid av 10 minuter, ljuder ett larm och texten "NOT OPERATED FOR LONG TIME" visas i fönstret.

Om något manöverdon används, återställs larmet. Om sändaren inte skall användas, stäng av den.

Funktionen kan stängas av i systemmenyn (sid 106).

```
6.2v
NOT OPERATED
FOR A LONG TIME
<< WARNING >>
```

Alarm för hög spänning

Om ett batteri med högre spänning än 8V används i T4PK, ljuder ett larm och texten "HIGH VOLTAGE" visas i fönstret.

Ta omedelbart ur batteriet eftersom det kan orsaka fel i sändaren.

```
8.1v
<<< HIGH VOLTAGE >>>
```

Alarm för låg spänning

Om sändarbatteriets spänning sjunker under 5.0V (om torrbatterier används: 4.2V) ljuder ett larm och texten "LOW BATTERY" visas i fönstret.

OBS

Om larmet för låg spänning aktiveras, avsluta körningen omedelbart och hämta modellen.

Om batteriet tar helt slut under körningen tappas kontrollen över modellen.

```
4.9v
<<< LOW BATTERY >>>
```

Manövrering av digitala trimrar

(Fabriksinställning: DT1: Styrtrim, DT2: Trotteltrim, DT3: -----)

De digitala trimrarna kan användas på två sätt:

Via spak: För spaken åt höger eller vänster (upp eller ner) Via tryckknapp: Tryck på knappen åt önskat håll. Trimrarnas aktuella lägen visas i fönstrets två undre rader. Om funktionen "Trim/Dial Lock" är aktiverad, kan trimrarna inte användas (se sid 20).

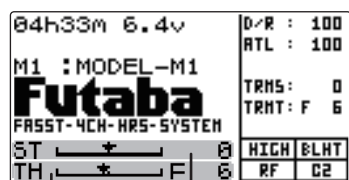
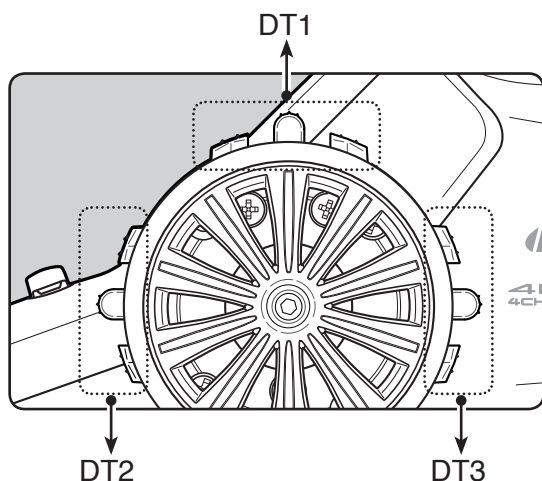

Styrtrimmens läge
Trotteltrimmens läge

- Varje trimsteg indikeras med ett ljud.
- När trimläget når sitt maxvärde ändras ljudet och servot rör sig inte längre ut. Återställ trimmern genom att samtidigt trycka in båda trimknapparna under en sekund.
- Trimerns inställning påverkar inte maximala servoutslaget. På så sätt förhindras att servona stångar när inställningar görs.

Handtagets digitala rattar

(Fabriksinställning: DL1; Styrning D/R, DL2; ATL)

Manövrera rattarna genom att vrida på dem. Aktuella värden visas i LCD fönstret. Om funktionen "Trim/Dial Lock" är aktiverad, kan rattarna inte användas (se sid 20).

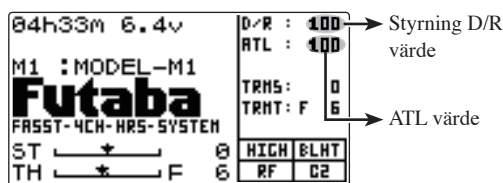
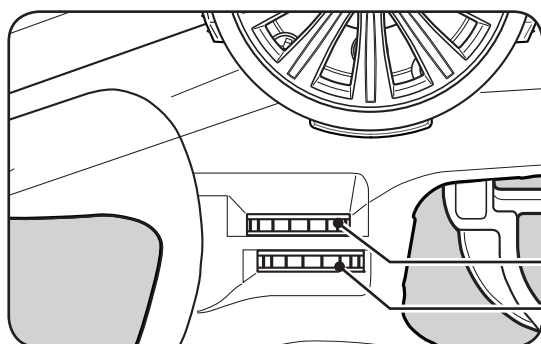

Styrning D/R värde

ATL värde

Styrning D/R DL1

ATL DL2

- Varje trimsteg indikeras med ett ljud.
- När trimvärdet nått sitt maxvärde ändras tonen och rattan går inte att vrida mer.

Mekanisk ATL justering

Justera denna skruv om utslaget för broms skall göras mindre för att passa eget önskemål.

Justering

1 Använd en 2,5 mm insexnyckel för att ställa in utslaget för broms (reverse). (Skruben flyttar avtryckarens stoppläge.)

- När skruven skruvas medurs blir avtryckarens arbetsområde mindre.

Skruv för mekanisk ATL justering

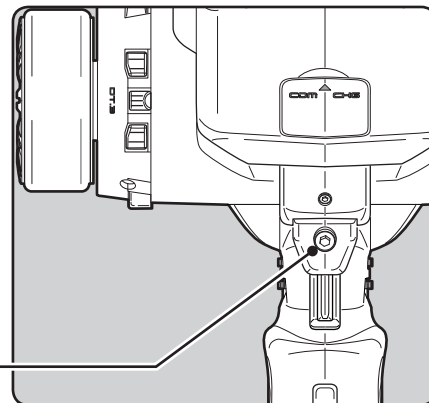

OBS:

Om något i sändarens mekanik förändrats, se till att också ändra inställning på trottelkanalen med funktionen "Adjuster" (sid 112).

Genom dessa förändringar måste för det mesta också trottelservots utslag ställas in genom programmering.

Inställning av rattens och avtryckarens fjäderspänning

Gör denna inställning om rattens eller avtryckarens fjäderspänning skall ändras.

Justering

1 För in en 1,5 mm insexnyckel i hålet och vrid på skruven.

- Fjäderspänningen är från fabrik inställd i sitt lägsta värde.
- När skruven skruvas medurs ökas fjäderspänningen.

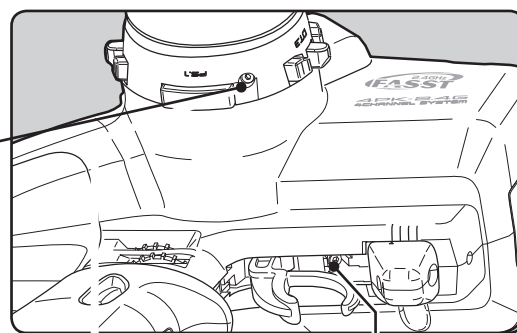

Justerskruv för rattens fjäderspänning

Justerskruv för avtryckarens fjäderspänning

OBS:

Skruben går att vrida 7 till 8 varv moturs från helt inskruvad (hårdaste fjädningen). Om skruven skruvas för mycket kan den falla ur hålet.

Inställning av avtryckarens läge

Avtryckaren kan flyttas framåt/bakåt.

Justering

- 1 Använd en 2,5 mm insexnyckel för att lossa fästskruven (moturs).
- 2 Använd en 2,5 mm insexnyckel för att justera avtryckarens läge. Se till att pilen hamnar innanför de yttre markeringarna ovanför. Om skruven skruvas medurs flyttas avtryckaren bort från handtaget.
- 3 Spänn fast avtryckaren genom att skruva skruven under punkt 1 medurs.

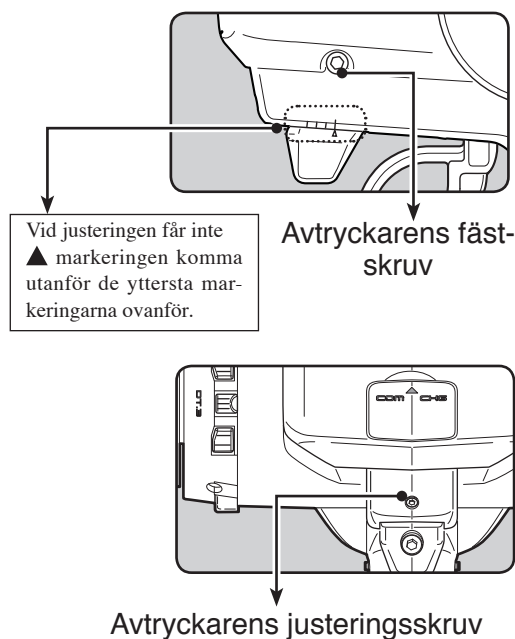

Batteribyte

NiMH batteriet är anslutet med en kontakt för att kunna bytas eller tas ur sändaren om den inte skall användas under en längre period.

- Använd alltid ett HT5F1700B batteri.

Byte

- 1 Skjut batteriluckan åt det håll som pilen visar samtidigt som ett tryck appliceras på den räfflade ytan.
- 2 Ta ur batteriet och sära på kontakten.
- 3 Anslut det nya batteriet och placera det i facket.
- 4 Avsluta bytet med att sätta tillbaka batteriluckan.

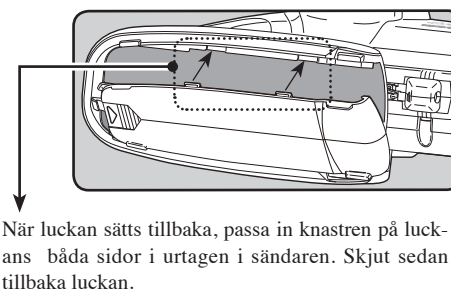
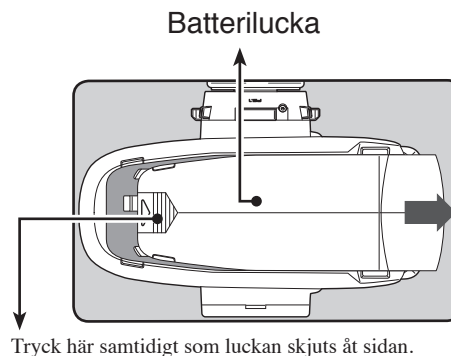

OBS

Kontrollera noga att inte luckan klämmer batteriets sladdar.

Om luckan klämmer på batteriets sladdar kan det leda till kortslutning. En kortslutning leder till stor värmeutveckling med förstörd sändare eller brand som följd.

Laddning av HT5F1700B Batteriet

Laddning

- 1 Sätt i laddkontakten i ladduttaget på sändarens baksida.
- 2 Anslut laddaren i vägguttaget.
- 3 Kontrollera att LED:en lyser.

När HT5F1700B batteriet laddas med den medföljande laddaren, tar det ca 15 timmar innan batteriet är fulladdat.

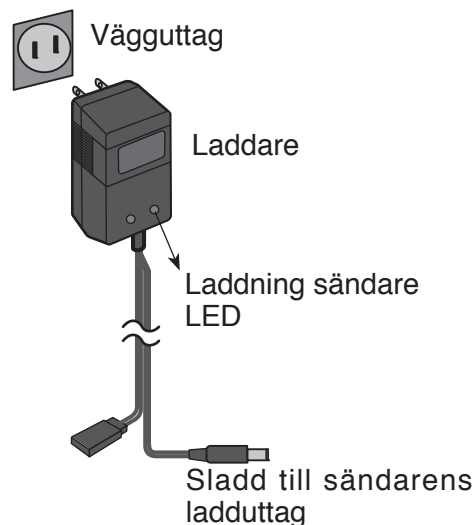

Allmän beskrivning

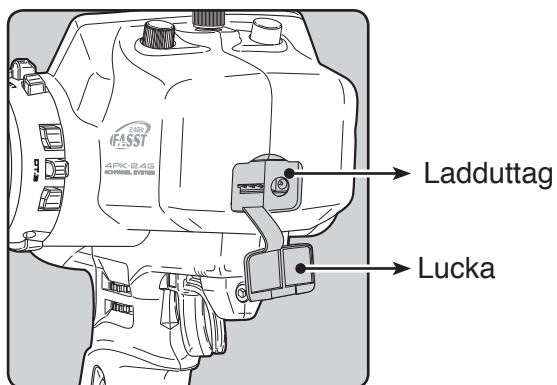

Om laddaren Futaba CR-2000 används

HT5F1700B batteriet består av 5celler. Om batteriet laddas med en Futaba CR-2000 laddare, skall laddarens RX uttag användas.

Överströmsskydd

Sändaren är försedd med ett överströmsskydd (1,7A). Om batteriet laddas med en snabbbladdare som inte är avsedd för R/C ändamål, är det inte säkert att batteriet blir fulladdat.

OBS

Anslut aldrig laddaren till ett uttag med annan än rekommenderad spänning.

Laddaren kan brinna upp och orsaka eldsvåda. Sändaren kan också förstöras.

Anslut inte laddaren med våta händer.

Man kan få en stöt.

Använd alltid den medföljande laddaren eller snabbbladdare avsedd för R/C ändamål.

Överladdning av batterier kan orsaka brännskador, eldsvådor och läckage av batteriets elektrolyt kan orsaka skador.

Försök aldrig att ladda ett torrbatteri.

Batteriet kan börja läcka och orsaka skador på sändare och omgivning.

Ta ur laddaren från vägguttaget när den inte används.

Förhindrar överhettning och olyckor.

Handtag med inbyggd vibrator

T4PK sändaren har en i handtaget inbyggd vibrator. Den kan fås att vibrera för olika händelser som tid, låg batterispänning mm. (Sid 114)

Startfönstrets utseende

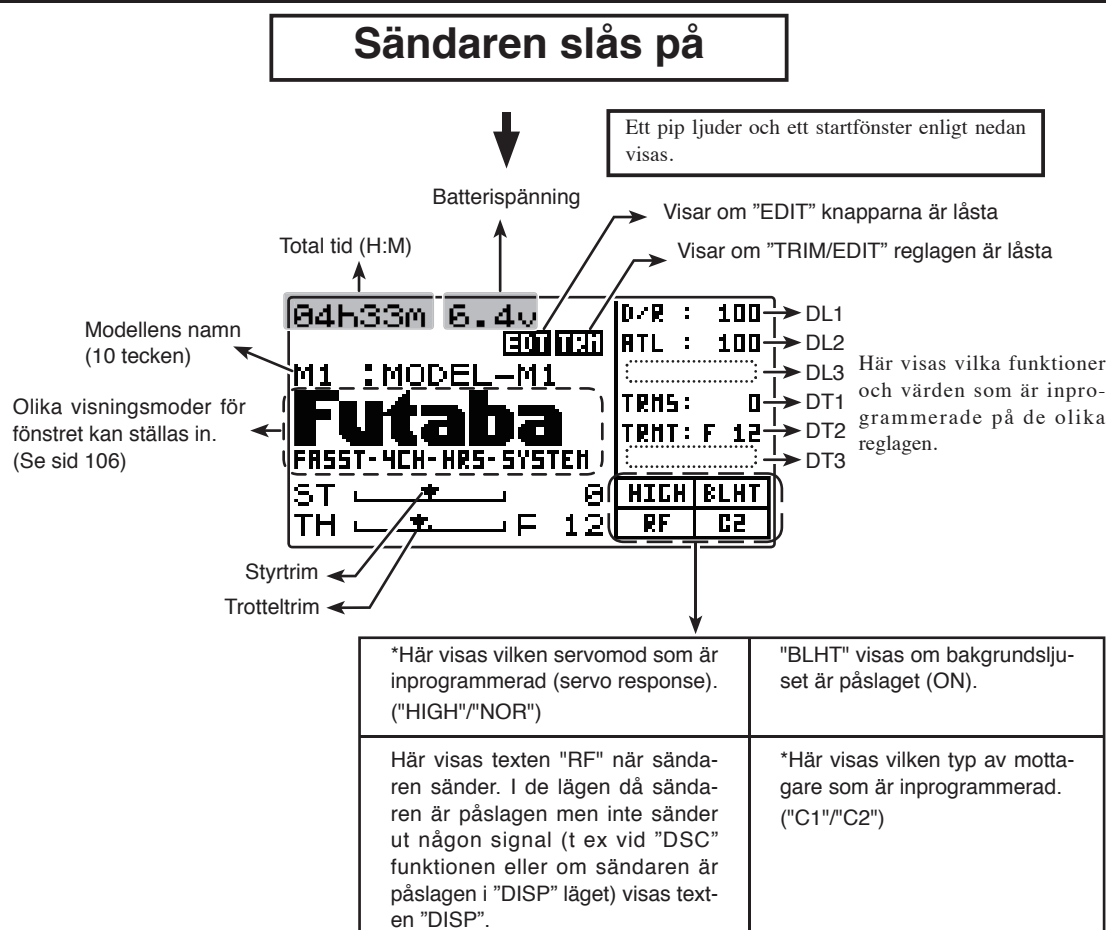

Allmän beskrivning

Strömförsörjning och visning av batterispänning

Torr batterier kan användas (vi rekommenderar alkaliska batterier) tillsammans med den extra batterilådan. Om torr batterier skall användas, ställ in "BATT-TYPE" i systemmenyn till "DRY 4CELL". När "BATT-TYP" ändras till "DRY 4CELL", kommer batterisymbolen i startfönstret att ändras till **6.1v**.

När standardbatteriet HT5F1700B används, ställ alltid in "BATT-TYP" till "NIMH 5CELL". (Se sid 106 för en närmare beskrivning av de olika batterityperna.)

Visning av ägarens namn

Om "END" knappen hålls intryckt mer än en sekund när startfönstret visas, kommer Futaba logon och ägarens namn att visas under ca två sekunder.

Låsning av "EDIT" knappar och "TRIM/DIAL"

Programmering och användning av T4PK sändaren via programmeringsknapparna (sid 13), digitala trimrar DT1, DT2, DT3 och rattarna DL1, DL2, DL3 kan låsas.

Låsning

- 1 Låsning av "EDIT" knapparna; Om (+) knappen hålls intryckt mer än en sekund när startfönstret visas, hörs ett pip och texten **EDT** visas i fönstret.
Låsning av "Trim/dial"; Om (-) knappen hålls intryckt mer än en sekund när startfönstret visas, hörs ett pip och texten **TRM** visas i fönstret.

Upplåsning

- 1 Upplåsning sker på samma sätt som ovan. (Texten **EDT** eller **TRM** försvinner från fönstret.)

Totaltid

Den totala tiden sedan senaste nollställning visas.

Totaltiden ändras inte av att andra modeller väljs.

Nollställning

- 1 I startfönstret, håll både (+) och (-) knapparna intryckta under en sekund.
* Totaltiden visas från 1 minut till 99 timmar och 59 minuter.

LCD fönstrets kontrast

LCD fönstrets kontrast går att ställa in. (För en närmare beskrivning, se sid 108.)

OBS

Ställ inte in kontrasten för ljust eller för mörkt.
Om fönstret inte går att läsa på grund av en ändring av temperatur blir det svårt att ändra på inställningar.

LCD fönstret påverkas av temperaturen

I följande fall kan LCD fönstret bli svårsläst.
- Vid varma sommar dagar eller kalla vinter dagar kan LCD fönstret läsas inomhus men vara svårsläst utomhus.
- Om kontrasten är inställd för mörkt eller för ljust, kan temperaturvariationer eller omgivningsljuset göra det svårt att läsa fönstret.

Inställning av kontrast utan att gå via menyn

- 1 Slå på sändaren.
- 2 Om fönstret är för mörkt, ändra kontrasten genom att samtidigt trycka på (-) och (JOG) knapparna. Om fönstret är för ljust, ändra kontrasten genom att samtidigt trycka på (+) och (JOG) knapparna.

Ändring av rattens läge och anpassning för vänsterhänta

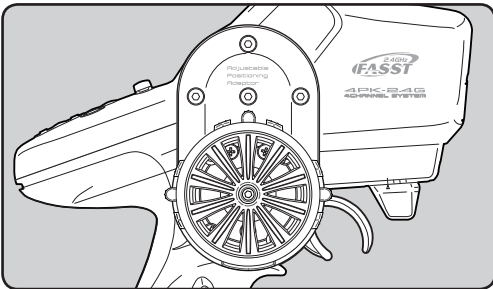

Ändring av rattens läge

Rattens läge kan förändras genom att använda sig av den medföljande APA adaptern.

(Se sid 21 för en närmare beskrivning.)

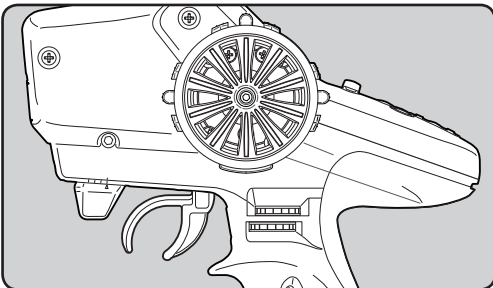

Anpassning för vänsterhänta

Rattenheten passar både på höger och vänster sida av sändaren.

(Se sid 24 för en närmare beskrivning.)

Vinkeln kan ställas in

”APA” adaptorns vinkel kan justeras vid rattenhetens montering. (För en närmare beskrivning, se följande sidor.)

Borttagning av rattenheten

- Plocka fram en 2,5 mm insexnyckel och en phillips skruvmejsel.

1 Håll fast ratten och ta bort skruven.

Skruv för ratten

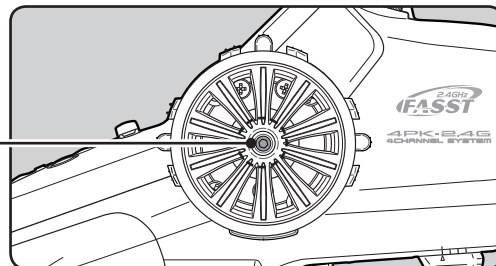

2 Dra av ratten.

Ratt

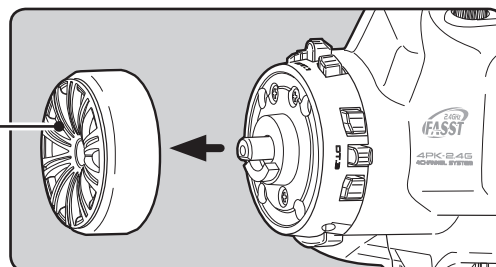

3 Ta bort de 3 skruvarna som håller rattenheten.

Rattenhetens skruvar

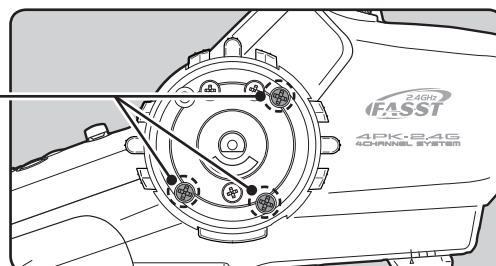

4 Ta bort rattenheten.

•Var försiktig och sträck inte kablaget.

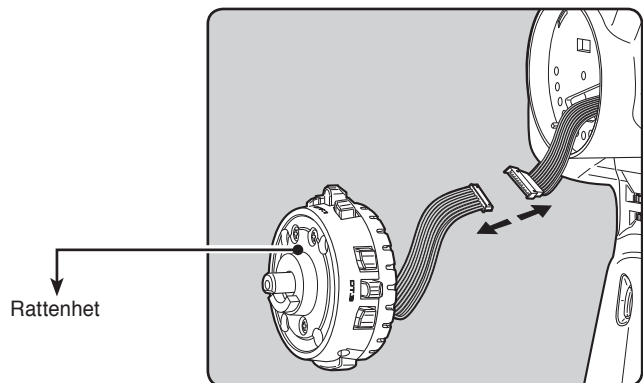
5 Lossa kontakten.**Montering av APA adaptern**

- Plocka fram en 2,5 mm insexnyckel och en phillips skruvmejsel.
- Montera den redan bortagna rattenheten:
- Längden på skruvarna för de olika enheterna skiljer sig åt. Vi monteringen av rattenheten, använd originalskruvarna.

1 Dra kablaget genom APA adaptern och anslut kontakten till rattenheten. (Kontrollera noga inpassningen av kontakten).

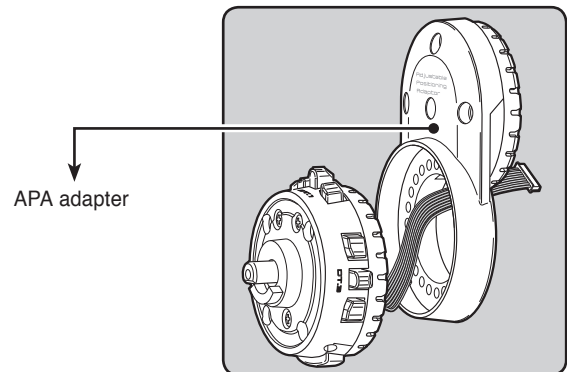

2 Skruva fast rattenheten med de 3 skruvarna.

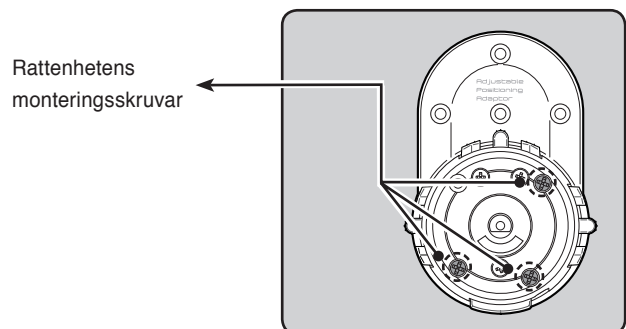

3 Anslut kontakten till rattenheten. (Kontrollera noga inpassningen av kontakten).

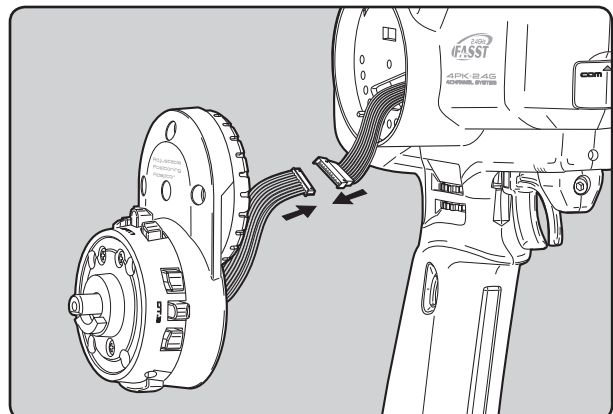

4 Dra ut kablaget så långt som möjligt från rattenheten och APA adaptern och för in överflödigt kablage i sändaren.

• Dra inte för hårt i kablaget.

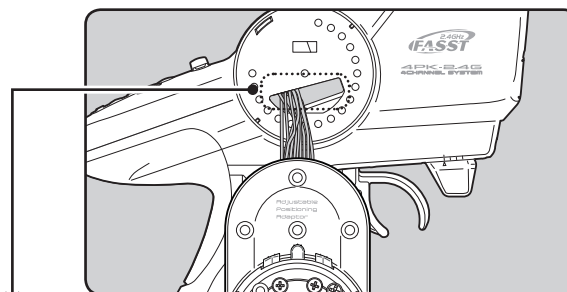
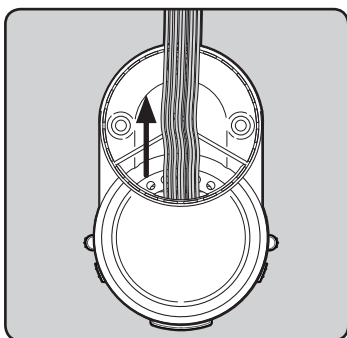

Förvara överflödigt kablage här.

5 Skruva fast den kombinerade rattenheten/ APA adaptern med de medföljande skruvarna. Skruvarna finns i en medföljande påse.

Kontrollera läget på hålen för monteringen av rattenheten/APA adaptern. Vilka hål som används beror på i vilken vinkel enheten skall monteras.

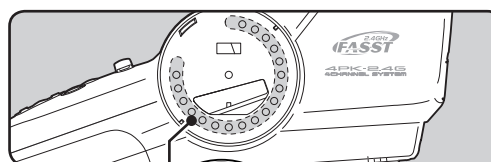

Hål för montering av rattenheten

*Bilden nedan visas som ett exempel.

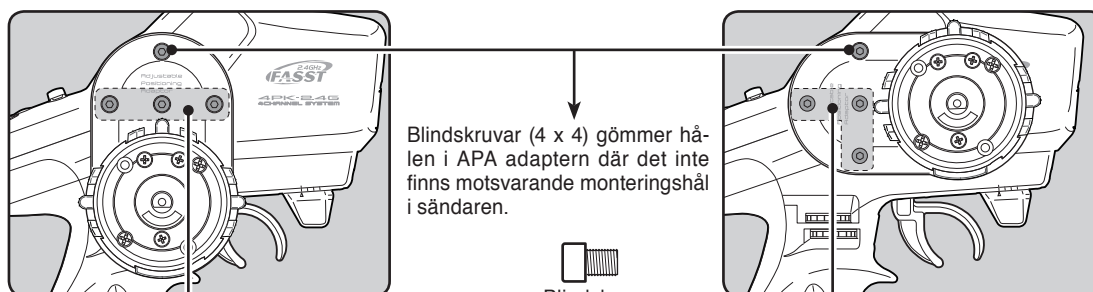

Blindsruvar (4 x 4) gömmer hålen i APA adaptern där det inte finns motsvarande monteringshål i sändaren.

Blindskruv

Använd dessa (3 x 20 självgängande) skruvar för att montera APA adaptern på sändaren.

6 Montera ratten.

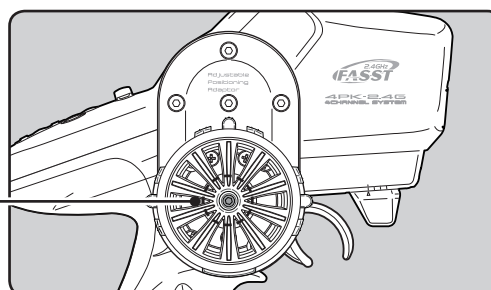

Skruv för ratten



Allmän beskrivning

Anpassning för vänsterhänta

- Plocka fram en 2,5 mm insexnyckel och en phillips skruvmejsel.
- Montera den lösa rattenheten på följande sätt:

1 Ta bort rattenhetens bakre skydd.

- Skyddet kan lätt tas bort genom att använda ett mynt eller liknande i urtaget på lockets undre del.

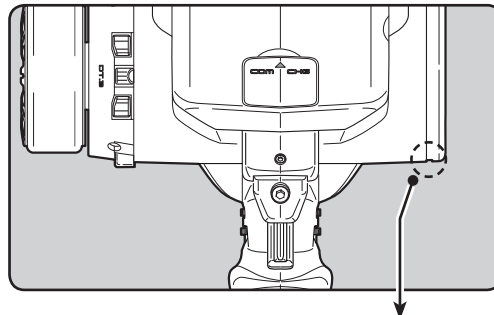

2 Peta in kablaget så att det kan tas ut på andra sidan

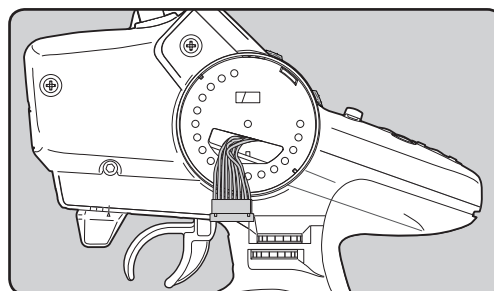

3 På andra sidan, anslut rattenheten och skruva fast den. Sätt tillbaka skyddet och sätt fast ratten.

- Se till att inte kablaget ligger i kläm mellan sändaren och rattenheten.

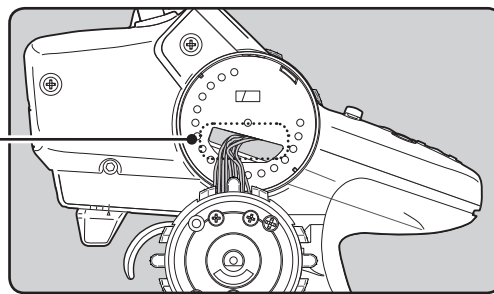

Förvara överflödigt kablage här.

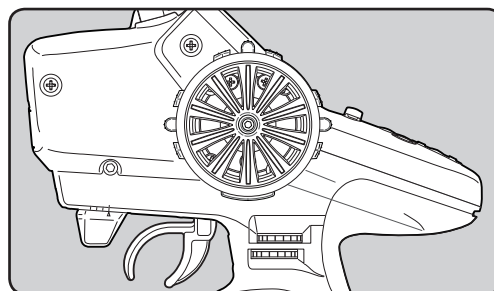

Montering av nackremsöglan

Om det behövs kan en ögla monteras på sändaren.

Ögla ligger tillsammans med APA:n i tillbehörspåsen.

- Ta fram en phillips skruvmejsel.
- Peta upp handagets gummi.

1 Peta upp den undre delen av handtagets gummi enligt bilden.

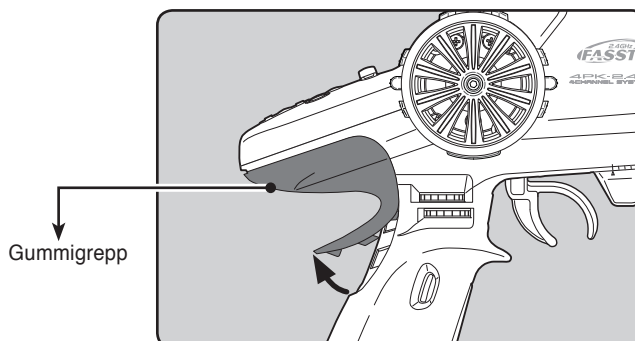

2 Dra bort gummit i pilens riktning.

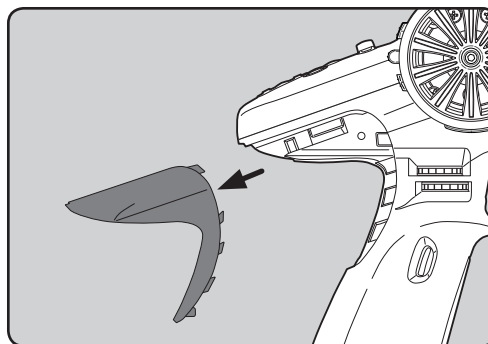

3 Inne i sändaren finns en mutter för ändamålet. Placera ögla som bilden visar och skruva fast den med skruv och bricka.

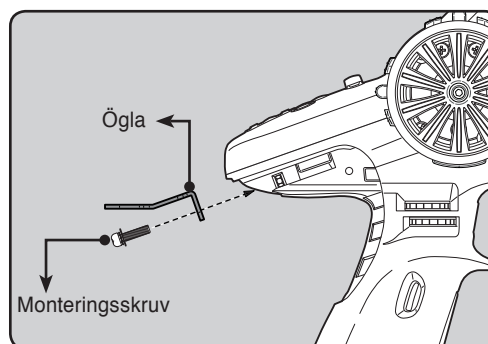

4 Sätt tillbaka gummigreppet på sin ordinarie plats.

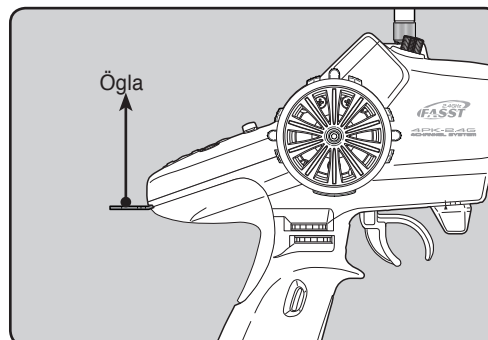

Sändarens och mottagarens antenner

Sändarens antenn

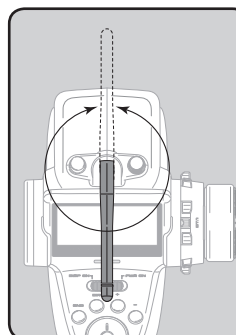
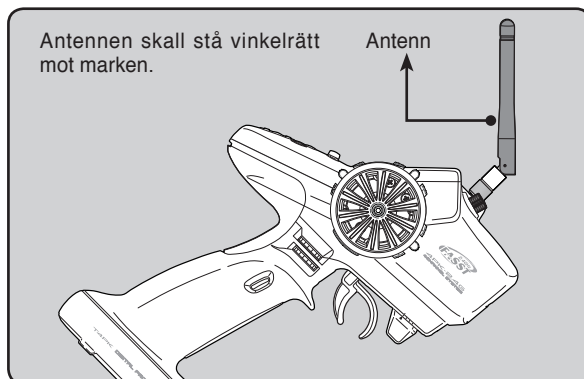

A

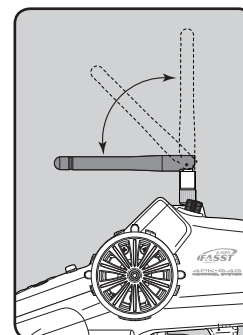

B

Antennens rörelseområde

OBS

Justera antennen så att den står vinkelrätt mot marken.

Om inte blir räckvidden mindre.

Håll aldrig om antennen.

Håll i handtaget. Antennen kan gå sönder och räckvidden minskar.

Antennen kan vridas i de lägen som visas i bild A och B. Använd inte onödigt stor kraft när antennen skall ställas in.

Den inre kabeln i antennen kan gå sönder med felaktig funktion som följd.

Antennen kan skruvas av. Gör inte det i onödan.

Om antennen blir smutsig kan det påverka räckvidden.

När antennen byts ut måste man hålla i den undre metalldelen.

Antennen får inte roteras under monteringen genom att bara hålla i mittendelen.

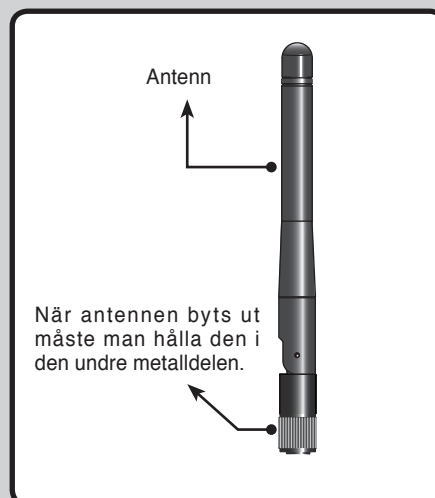

Mottagarens benämningar

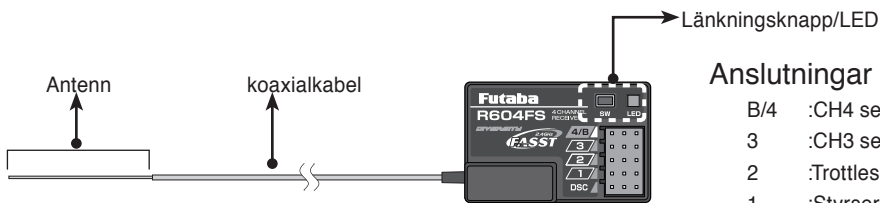

Anslutningar

- B/4 :CH4 servo(CH4)/Batterikontakt
- 3 :CH3 servo(CH3)
- 2 :Trotteservo(CH2)
- 1 :Styrervo(CH1)
- DSC :DSC kontakt

Länkning av mottagaren till sändaren

Varje sändare har en unik ID-kod. För att mottagaren skall känna igen sändaren måste mottagaren länkas till den specifika sändaren. När mottagaren är länkad till en sändare behöver proceduren inte göras om såvida inte mottagaren skall användas tillsammans med en annan sändare.

Länkning

- 1** Håll mottagaren nära sändaren (ca en halv meter).
- 2** Slå på sändaren.
- 3** Slå på mottagaren.
- 4** Tryck på länknappen (SW) på mottagaren.
När länknigen lyckats, lyser LED:en med fast grönt sken.

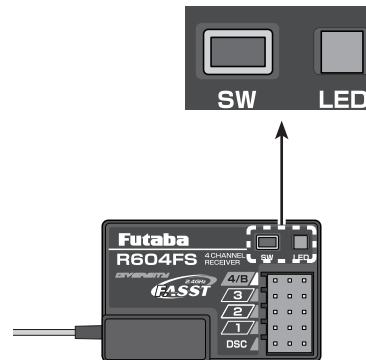

Allmän beskrivning

OBS:

Om det är flera FASST system igång nära den mottagare som skall länkas, kan mottagaren länkas till fel sändare. Även om mottagarens LED visar grönt sken kan den vara länkad till en annan sändare. För att undvika att mottagaren blivit länkad till fel sändare, kontrollera alltid att det är Din sändare som styr servona efter en länkning.

Efter det att länkning utförts, slå av och på mottagren. Kontrollera sedan att det är Din sändare som styr servona.

Gör aldrig en länkning med en elmotor inkopplad eller med en motor igång.

Mottagarens LED indikeringar:

Ingen signal detekterad	Rött sken
Signal mottagen, normal drift	Grönt sken
Signal mottagen men fel ID kod	Blinkar grönt
Hårdvarufel (EEPROM, mm)	Växlar mellan grönt och rött

Installation av mottagaren

Installera R604FS mottagaren enligt följande:

Räckvidden påverkas av placeringen av mottagaren och antennen.

OBS

Kapa eller linda inte ihop antennen.

Böj inte koaxial-delen av antennen för hårt. Kabelns inre del kan skadas.

Montera antennen upprätt som på bilden.

Använd ett skyddsror för antennen.

Placera antennen så långt som möjligt från motor, ESC eller andra störningsalstrande delar.

Linda in mottagaren i något mjukt material såsom skumgummi e dyl för att minska vibrationerna. Om risk finns för att vatten skall tränga in, placera mottagaren i en plastpåse.

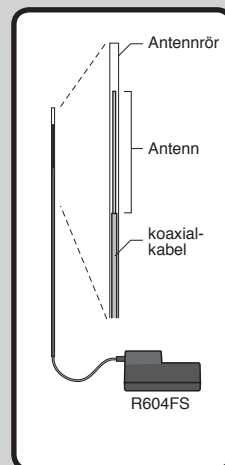

OBS: Mottagaren genererar en del värme så se till att mottagaren får tillräcklig kylning. Om mottagaren blir för varm, särskilt vid varm väderlek, kan den sluta att fungera.

OBS

Se till att nedanstående förutsättningar är uppfyllda om mottagare R604FS används.

Batteri: 6V NiCd/NiMH batteri

RX Typ: FASST-C2 (Se sid 44 för inställning.)

Sändarmod "HIGH SPEED": 6V Futaba digitala servon (Se sid 44 för inställning.)

Sändarmod "NORMAL": 6V Futaba vanliga servon (Se sid 44 för inställning.)

Om ovanstående förutsättningar inte är uppfyllda är det inte säkert att anläggningen fungerar på avsett sätt. Även problem med servona kan uppträda. Futaba åtar sig inget ansvar för komponenter av andra fabrikat. Komponenter "FSU1, Fail safe Unit" kan inte användas. Använd sändarens "Fail Safe" funktion.

Inställning av sändarmod.

Ställ in sändaren i "HIGH SPEED" mod eller "NORMAL" mod. Se sid 44 för en beskrivning.

OBS: När digitala servon används (inkluderat BLS serien "brushless servos") kan moden "HIGH SPEED" användas.

När sändaren slås på, bestämmer mottagaren om den skall arbeta i "HIGH SPEED" eller "NORMAL" mod och förblir i den moden tills den slås av. Om moden ställs om i sändaren, fungerar mottagaren igen om den först slås av och sedan på igen.

För anslutning av servona till mottagare och andra kopplingar, se sid 29. Hur DSC kabeln kopplas in, se sid 121.

Anslutning av servon och mottagare

Anslut mottagare och servon som bilderna nedan visar. Ta också hänsyn till de föreskrifter för installationen som tas upp på efterföljande sidor.

Bilderna nedan skall ses som ett exempel. Anslutningen beror på vilken motor och vilket fartreglage som används. Motor, fartreglage och servon köpes separat. Typ av mottagare beror på vilken anläggning som köpts.

Om 4 servon skall användas, anslut förlängningskabeln med den dubbla kontakten till mottagarens 4/B uttag. Anslut strömbrytare och 4:e servo till den dubbla kontakten i andra änden.

Installation med elmotor

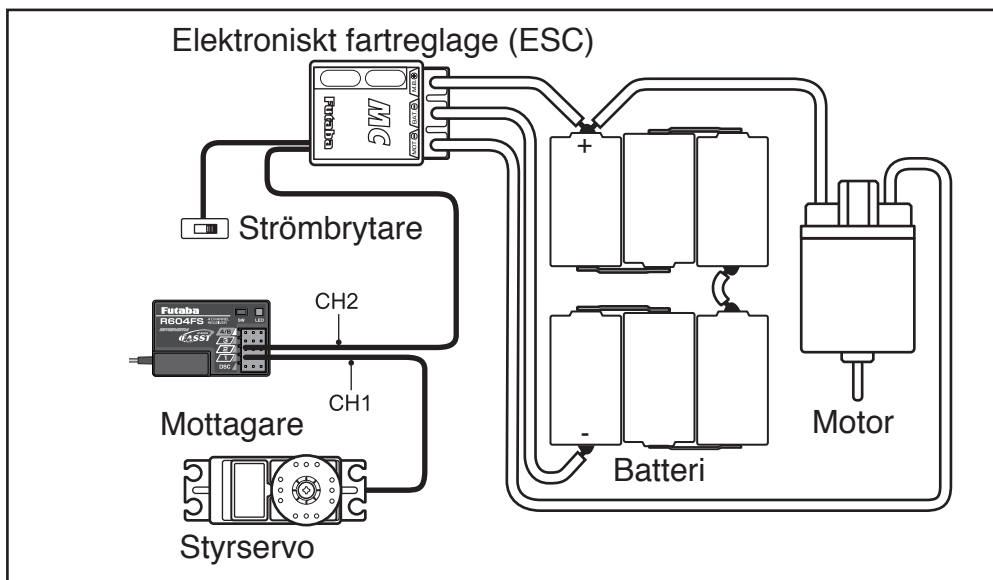

Installation med förbränningsmotor

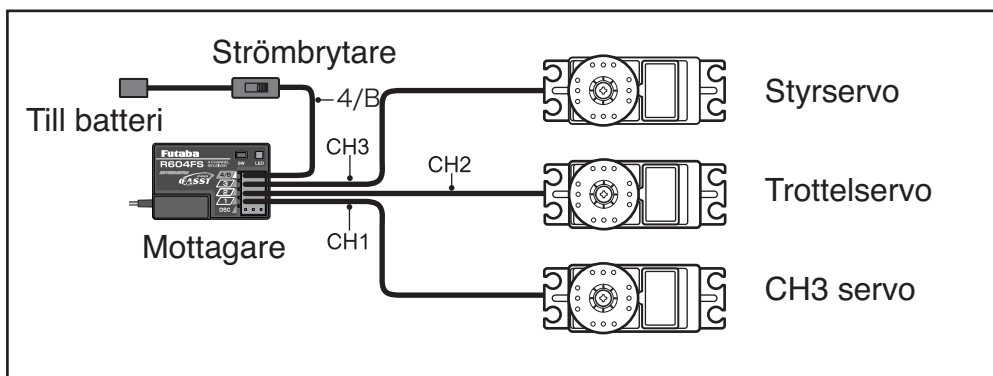

Installationsföreskrifter

OBS

Mottagarens antenn

Kapa inte och linda inte ihop antennen.

Bunta inte ihop antennen med annat kablage till t ex motor och fartreglage.

Håll antennen minst 1 cm från motor, batteri och kablage med höga strömmar.

Använd inte ett antennfäste av metall och heller inte att fästet sitter på en platta av metall eller ett annat ledande material, t ex kolfiber.

Montera antennfästet så nära mottagaren som möjligt.

Om ovanstående rekommendationer inte följs, kan räckvidden minska och kontakten med modellen förloras.

*Störningar fortplantas genom metall, kolfiber och andra ledande material. Håll antennen så långt bort som möjligt från sådana material.

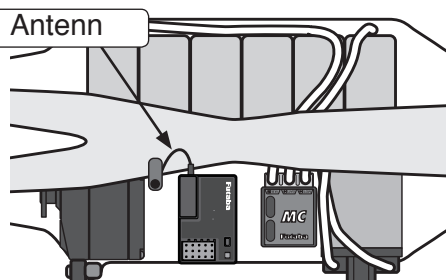

Montera mottagaren så långt som möjligt från batteri, fartreglage, motor och annat kablage. Montera antennen så fritt som möjligt.

Antennfäste

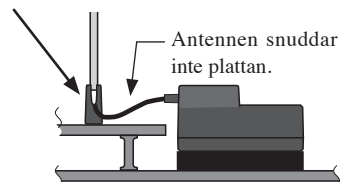

Montera antennfästet så nära mottagaren som möjligt. Använd inte ett antennfäste av metall på en platta av ledande material som t ex metall, kolfiber mm.

Dämpning av vibrationer för mottagaren och skydd mot vatten

(Bil)

Skydda mottagaren mot vibrationer genom att linda in den i skumgummi eller annat vibrationsdämpande material. Sätt fast den med dubbelhäftande tejp.

Om den medföljande mottagarhållaren används, sätt fast den på chassiet med gummibussningar.

(Båt)

Skydda mottagaren mot vibrationer genom att linda in den i skumgummi eller annat vibrationsdämpande material. Skydda också mottagaren för vatten genom att innesluta den i en plastpåse.

Om mottagaren utsätts för vibrationer och stötar tränger vatten lättare in. Mottagaren kan sluta att fungera och kontrollen över modellen går förlorad.

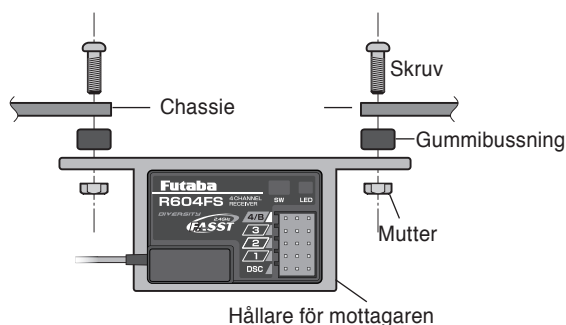

Om den medföljande hållaren för mottagaren används, montera den med gummibussningar som bilden visar.

Skumgummi el dyl.



Linda in mottagaren i skumgummi eller annat mjukt, vibrationsdämpande material.



Om mottagaren monteras med dubbelhäftande tejp, använd en tjock, mjuk typ. Tunn och hård tejp har ingen vibrationsdämpande effekt.

OBS

Kontakter

Se till att alla kontakter är ordentligt hopsatta

Om vibrationer under färd får en kontakt att lossna, tappar man kontrollen över modellen.

Servoinstallation

När servona installeras, använd alltid de medföljande gummibussningarna.

Om servot får direktkontakt med chassiet kommer alla vibrationer att direkt överföras till servot.

Om ovan fortgår under längre tid kan servot förstöras och man tappar kontroll över modellen.

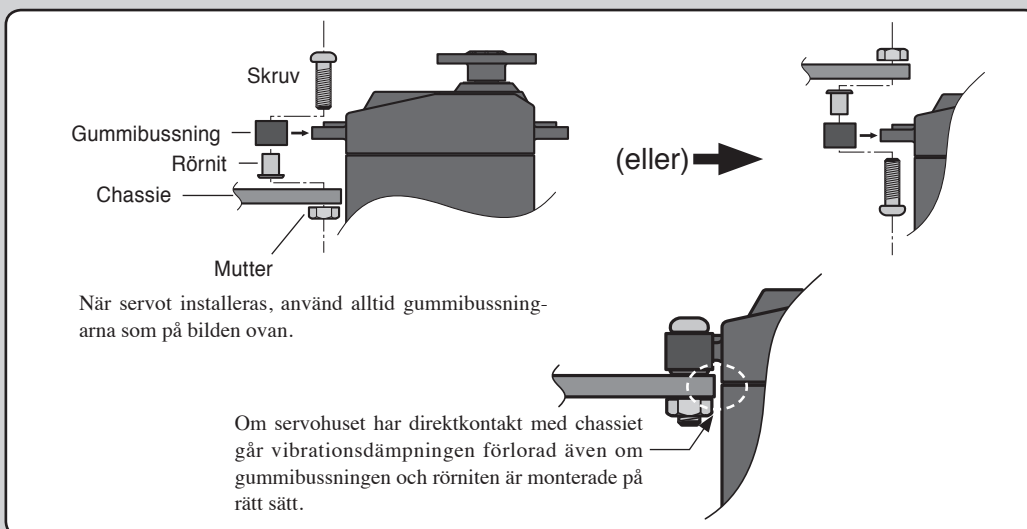

Servoutslag

Manövrera styrservot fullt åt båda hållen och kontrollera noga att länkaget rör sig fritt och distinkt.

Om servot konstant utsätts för stor kraft kan servot skadas och batteriet tömmas för fort.

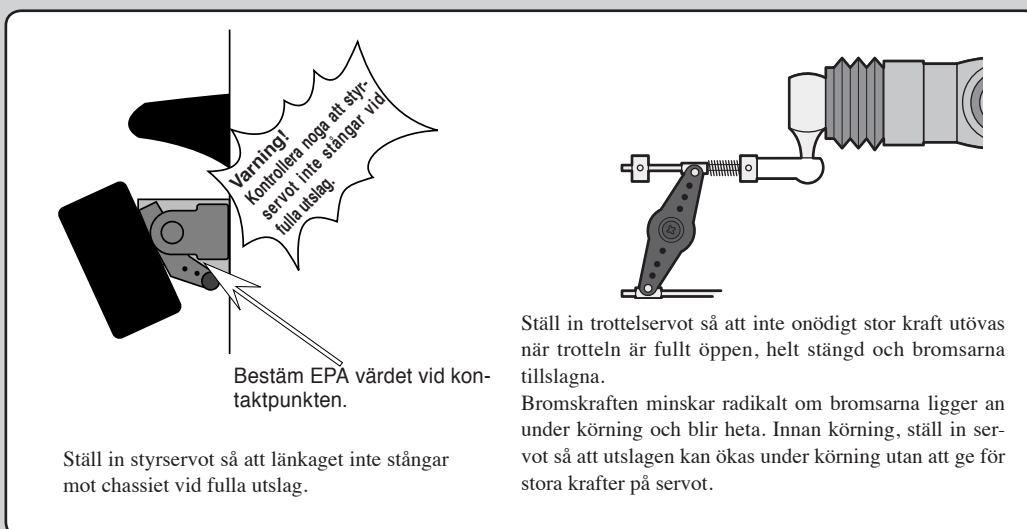

OBS

ESC (Electronic speed control)

Montera kylflänsen så att den inte kommer i kontakt med aluminiumdelar, kolfiber eller andra ledande material.

Om fartreglagets (Electronic speed control) kylfläns kommer i kontakt med ledande material kan kortslutning inträffa. Fartreglaget och annan elektronik kan skadas och kontrollen över modellen kan gå förlorad.

Avstörning av motorn

Använd alltid avstörningskondensatorer om elmotor används.

Om avstörningskondensatorerna inte är korrekt monterade kommer radion att fungera otillförlitligt och med sämre räckvidd.

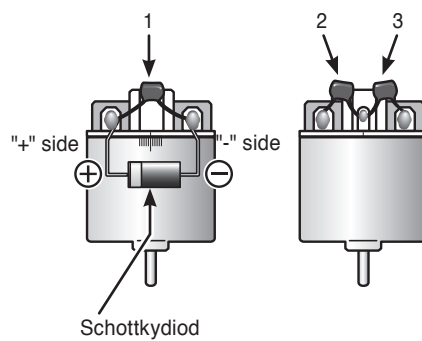

Motorer utan avstörning kan sätta fartreglaget MC800C Ver.2 ur funktion. Löd alltid fast de medföljande kondensatorerna på motorn.

Schottkydioden förbättrar prestandan för kombinationen fartreglage/motor och ger ett extra skydd för bromselektroniken. Diodens vita ring måste alltid vara vänd mot + sidan.

Andra metoder för avstörning

Kontrollera noga att inga metalldelar i modellen kan komma i kontakt med varandra om de vibrerar.

Metalldelar som vibrerar mot varandra avger ett högfrekvent brus som påverkar mottagarens prestanda. Felfunktioner kan uppträda sporadiskt och räckvidden minskar med förlorad kontroll över modellen.

Sändaren

Innan programmering av sändaren görs, kontrollera och ställ in enligt punkterna 1 till 5.

(Fönstrets utseende när sändaren slås på)

När sändaren slås på visas numret på aktuell modell. Kontrollera att den är den modellen som skall programmeras. För att välja annan modell, använd funktionen "Model Select" (Se sid 96).

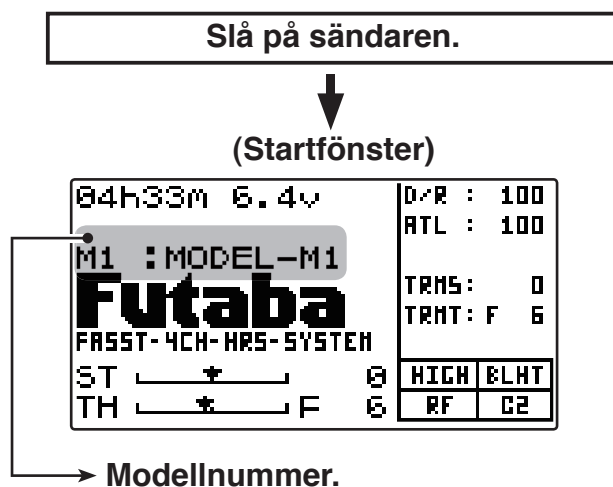

1. RF signal

När sändaren sänder, kommer "RF" att visas i fönstret.

Om sändaren inte fungerar på rätt sätt, kontakta butiken.

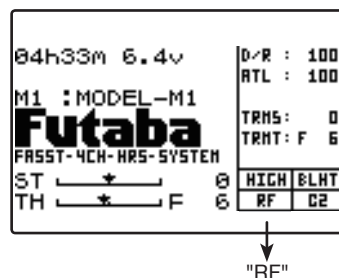

Om inte sändaren sänder, t ex när sändaren slagits på i "DISP" mod eller om DSC kontakten används, visas "DISP" i rutan.

2. Typ av mottagare

T4PK kan styra mottagarna Futaba 2,4GHz R603FS/FF. Det finns emellertid två typer av mottagare för 2,4GHz, "C1" och "C2". R603FS och R603FF är av typen "C1". Mottagaren R604FS som levereras tillsammans med T4PK är av typen "C2". Kontrollera att indikeringen motsvarar den mottagare som används. Om mottagaren R604FS används, måste mottagartypen ställas in till FASST-C2 och om mottagare av typerna R603FS eller R603FF används, måste mottagartypen ställas in till FASST-C1. Om inställningen inte stämmer, använd funktionen "RX/SX type select" (sid 44).

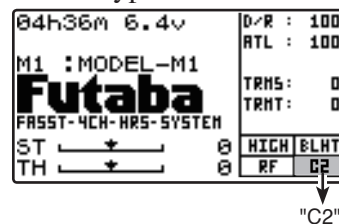

Om FASST-C2

3. Kontroll av servotyp

Kontrollera att inställningen motsvarar den typ av servon som används. Om digitala servon används (inkluderat BLS serien "brushless servos"), kan både "HIGH SPEED" och "NORMAL" inställningen användas. Om analoga servon används, kan inte inställningen "HIGH SPEED" användas; Ställ in till "NORMAL". Om inställningen skall ändras, använd funktionen "RX/SX type select" (sid 44).

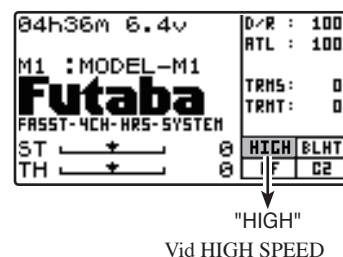

4. Kontroll av "Throttle Mode"

-Om T4PK skall användas för en båt, kan trotteln bromsfunktion stängas av genom att ställa i "BOAT" funktionen (sid 76). *TRG-BRK inställningen till "Cut-OFF".

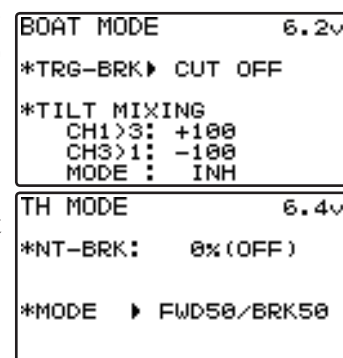

-Trottelservots utslag kan ställas in till 50:50 eller 70:30 för att erhålla önskat förhållande mellan broms och gas (sid 78).

5. Kontroll av trimrarna

- Kontroll av styrtrimmern (DT1)

Som inställning från fabrik är styrtrimmern lagd på DT1 trimmern ovanför ratten. Manövrera trimmern och kontrollera att markeringen för styrtrimmern (ST) rör sig i fönstret. Om fabriksinställningen har ändrats, kontrollera det nya trimdonet. Efter kontroll, ställ in trimmern till sitt neutralläge (N).

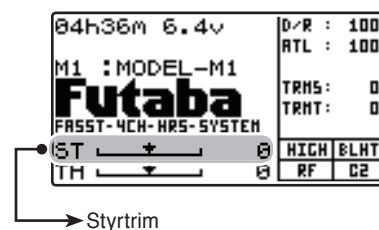

- Kontroll av trotteltrimmern (DT2)

Som inställning från fabrik är trotteltrimmern lagd på DT2 trimmern till vänster om ratten. Manövrera trimmern och kontrollera att markeringen för trotteltrimmern (TH) rör sig i fönstret. Om fabriksinställningen har ändrats, kontrollera det nya trimdonet. Efter kontroll, ställ in trimmern till sitt neutralläge (N).

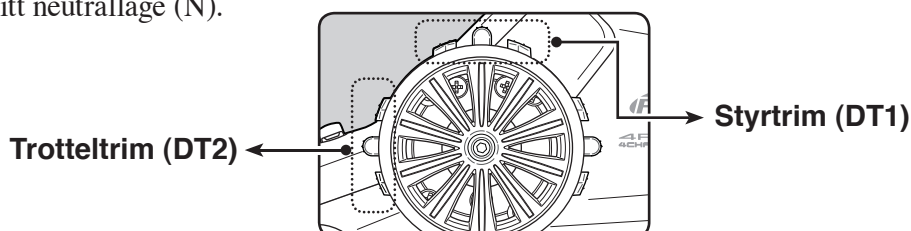
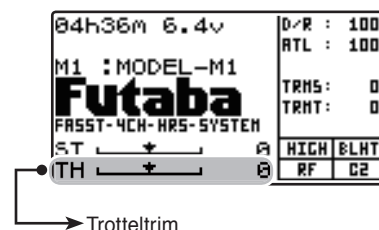

- Kontroll av "Steering dual rate" (DL1)

Som inställning från fabrik är "Steering dual rate" (D/R) lagd på "DL1" ratten på sändarens handtag. Manövrera "DL1" och kontrollera att värdet för "D/R" i fönstret ändras. Efter kontroll, ställ in värdet till 100%.

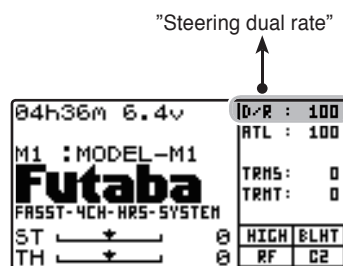

- Kontroll av "Throttle ATL" (DL2)

Som inställning från fabrik är "Throttle ATL" (ATL) lagd på "DL2" ratten under "DL1". Manövrera "DL2" och kontrollera att värdet för "ATL" i fönstret ändras. Efter kontroll, ställ in värdet till 100%.

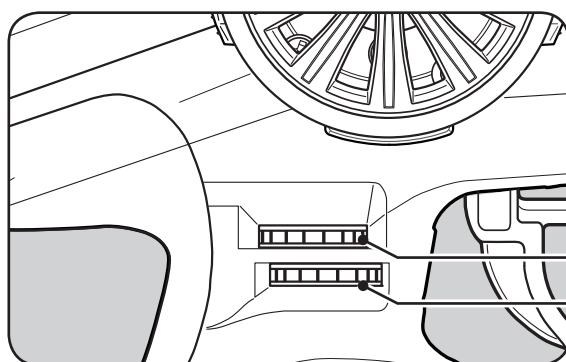
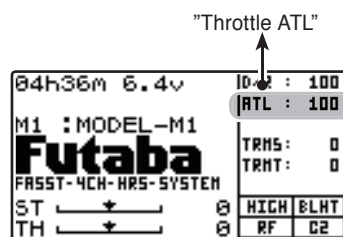

"Steering dual rate" ratt DL1

"Throttle ATL" ratt DL2

(Installationsprocedur för bil)

När servona installeras i en bil rekommenderar vi att följande inställningsprocedur följs.

- 1** Utför steg 5 på föregående sida (kontroll av trimrarna).
- 2** Ställ in servonas rörelseriktning med hjälp av funktionen "Reverse" (sid 45).
 - Monteringen av servona och hur länket fungerar beror på modellen. Servonas rörelseriktning kan behöva ställas om relativt sändaren. Innan servot monteras, kontrollera rörelseriktningen och ställ om vid behov genom att använda funktionen "Reverse".
- 3** Ställ in "subtrim" och servonas neutrallägen (sid 46).
- 4** Ställ in avtryckarens utslag genom att justera avtryckarens mekaniska ATL så att det passar eget önskemål (sid 16).
 - När mekaniken i radion av någon anledning förändrats, kompensera med funktionen "Adjuster". (Se sid 112).
- 5** Ställ in "EPA" för alla kanaler (sid 47).

Menyval

Fönstret för inställning av funktioner kan lätt väljas upp i funktionsmenyn som visas i LCD fönstret.

Det finns fyra typer av menyer att välja mellan. Välj den som motsvarar behovet. För att välja typ, använd funktionen "Menu type select" (sid 101).

- Level 1 (LEVEL1) : Bara grundfunktioner
- Level 2 (LEVEL2) : För den normale användaren
- Big car (BIGCAR) : Visar huvudfunktionerna för stora bilar (1/5).
- Level 3 (LEVEL3) : Alla funktioner visas. (För experter).

*Som ytterligare ett val finns "ALL OFF" som stänger av allt utom "MODEL SELECT/MODEL SET/MODEL TYPE. Bekvämt när menyerna skall anpassas efter eget önskemål.

Programmeringsknappar

I bruksanvisningen representeras programmeringsknapparna av symbolerna till höger.

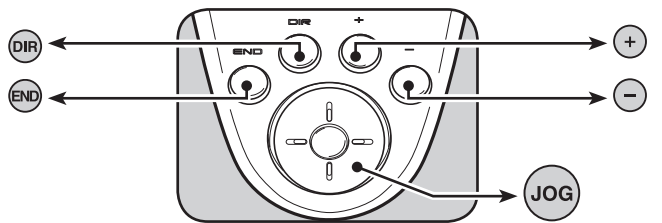

Funktionsmenyns fönster

Kalla fram menyfönstret genom att vicka på JOG knappen i olika riktningar.

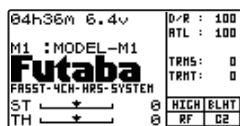

(Startfönster)



Tryck på END knappen för att återgå till startfönstret.

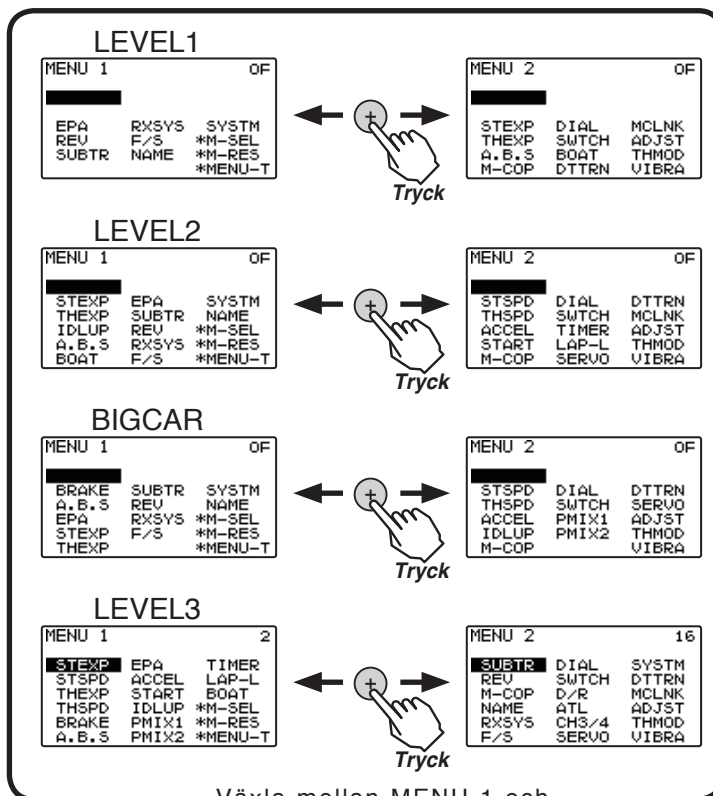

Växla mellan MENU 1 och MENU 2 genom att trycka på + knappen.

Menyfönstret

Menyfönstret visar 18 objekt i 3 kolumner och 6 rader per sida. Upp till 36 objekt på 2 sidor ("MENU 1" och "MENU 2") kan visas.

Egna menyer som passar önskade funktioner kan programmeras genom att använda funktionerna som beskrivs på sidan 38. Funktionens menynummer visas i det övre högra hörnet. Om ingen funktion finns där markören befinner sig, visas "OFF".

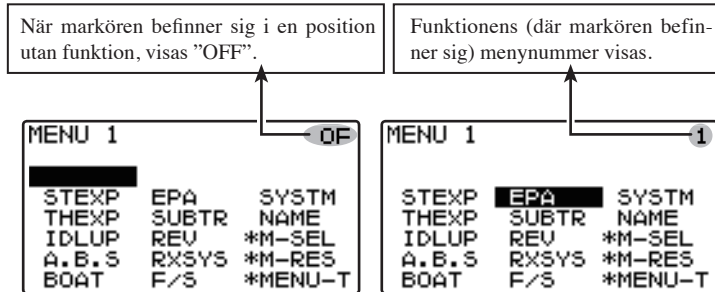

Exemplet ovan visar "LEVEL2 MENU 1" meny.

Kalla fram inställningsfönstret

Kalla fram menyfönstret genom att vicka på **JOG** knappen i olika riktningar.

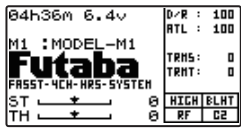

(Startfönster)



Tryck på **END** knappen för att återgå till startfönstret.

Exempel på meny LEVEL2

Växla mellan MENU 1 och MENU 2 genom att trycka på **+** knappen.

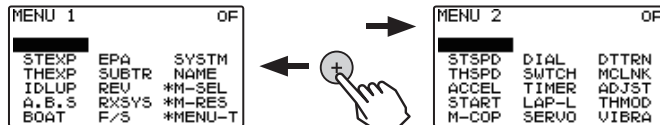

Tryck

I menyfönstret, välj funktion genom att vicka på **JOG** knappen i olika riktningar.

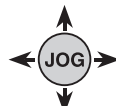

Funktionen som visas med omvänd video är den valda funktionen.

Tryck på **END** knappen för att återgå till startfönstret.

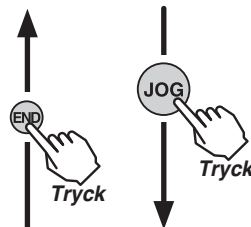

Kalla fram inställningsfönstret genom att trycka på **JOG** knappen.

Fönstret till höger är ett exempel på inställning av "EPA" funktionen.

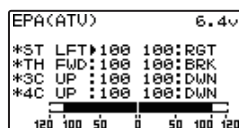

(Inställningsfönster för en funktion)

Egna menyer

Egna menyer går att skapa efter egna behov.

Varje modell kan ha egna menyer.

Utöver detta går det att kopiera menyer från en modell till en annan via funktionen "Menu Copy" (se sid 98). Man kan modifiera layouten eller addera (ej för "LEVEL3") eller ta bort funktioner från "LEVEL1, LEVEL2, BIGCAR och LEVEL3" menyerna.

Notera

Funktionen medger modifiering av layouten eller tillägg av funktioner (ej för "LEVEL3") eller borttagning av funktioner från "LEVEL1, LEVEL2, BIGCAR och LEVEL3" menyerna. Alla funktioner kan också grupperas under "MENU 1" beroende på användning.

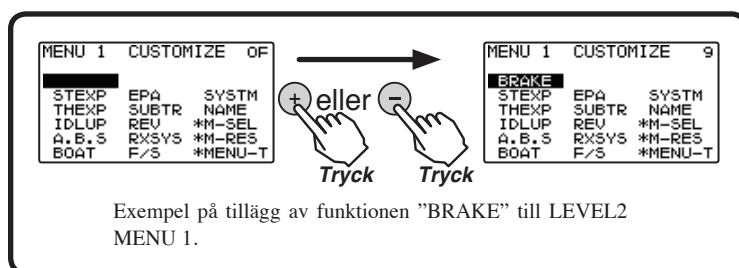

Menytilldelning

- 1 Kalla fram menyfönstret genom att vicka på "JOG" knappen åt något håll.
- 2 Använd (+) för att välja vilken meny ("MENU1" eller "MENU 2") som skall ändras.
- 3 Tryck på (-) knappen under en sekund. Ett pip ljuder för att konfirmera valet och menyerna för att skapa egna menyer visas.
- 4 Flytta markören med hjälp av "JOG" knappen till plats där en funktion skall läggas till eller ändras.
- 5 Använd (+) eller (-) knappen för att välja funktion.
- 6 När ändringen är genomförd, återgå till menyfönstret genom att trycka på "END" knappen.

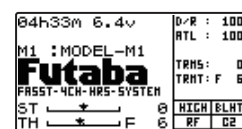

(Startfönster)

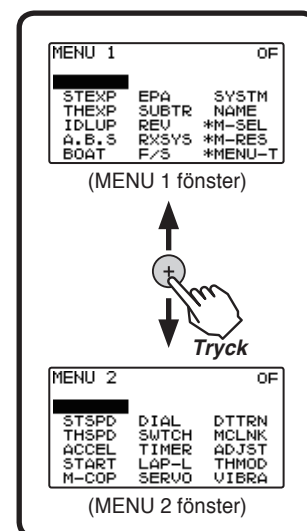
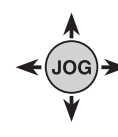

(ca 1 sek)

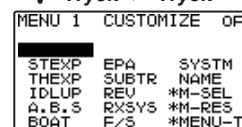
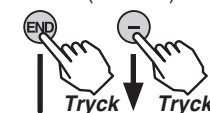

("

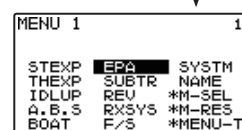
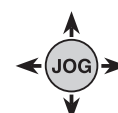

Funktionen som visas med omvänd video är den valda funktionen.

Tömning av meny

- 1** Kalla fram menyfönstret genom att vicka på "JOG" knappen åt något håll.
- 2** I "MENU1" fönstret, flytta markören till "*MENU-T" genom att vicka på "JOG" knappen åt något håll och tryck sedan på knappen.
- 3** (Val av menytyp)
När "MENU TYPE" fönstret visas, flytta markören till "TYPE". Välj "ALLOFF" med (+) eller (-) knappen.
- 4** (Ändring av menytyp)
Flytta markören till "EXEC". Tryck samtidigt på (+) och (-) knapparna under en sekund.
- Ändringen är genomförd när "COMPLETE!" blinkar i fönstret.
- 5** Återgå till menyfönstret genom att trycka på "END" knappen.
Använd knappen för att välja vilken meny ("MENU1" eller "MENU 2") som skall editeras.
- 6** Tryck på (-) under en sekund. Ett pip ljuder för att bekräfta valet och menyn för att skapa egna menyer visas.
Se punkterna 4 och 5 på föregående sida för en beskrivning av menytilldelningen.

Notera:

Menyn innehåller 3 funktioner som inte kan ändras eller tas bort; *M-SEL (model select), *M-RES (model reset), och * MENU-T (menu type select).

När en meny ändras från en egenkomponerad till en annan med funktionen "** MENU-T", återställs den egenkomponerade till den fabriksinställda.

De inställda värdena i en funktion som tas bort gäller fortfarande. När en oanvänd funktion stängs av eller får ändrat värde, kan relationen till andra funktioner påverkas. Kontrollera inställda värden innan en funktion stängs av.

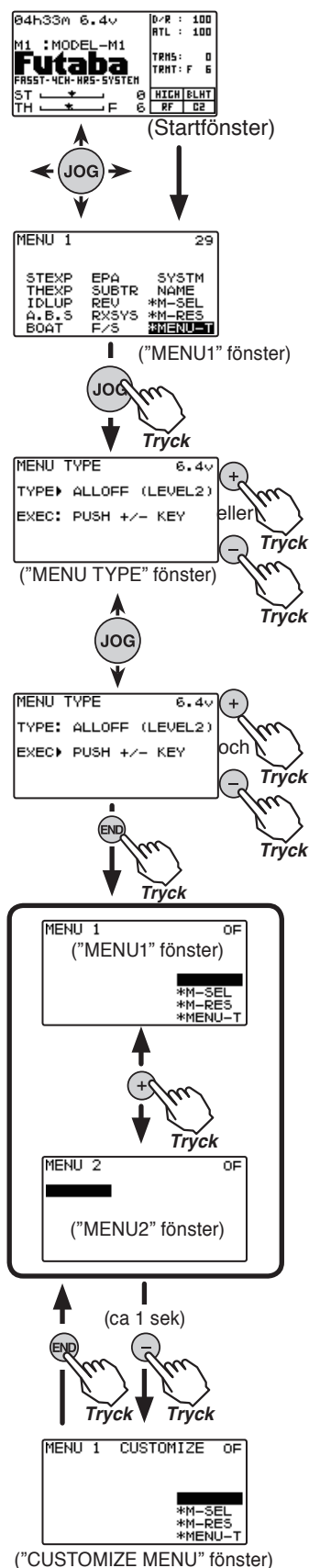

Direktval

Direktvalet medger omedelbar tillgång till de 8 mest använda funktionerna. Funktionernas inställningsfönster kan nås direkt via de 8 knapparna. Valfri funktion kan läggas till valfri knapp genom att trycka på "DIR" knappen under tre sekunder. Funktionen "Direct Customize" aktiveras.

Fabriksinställning

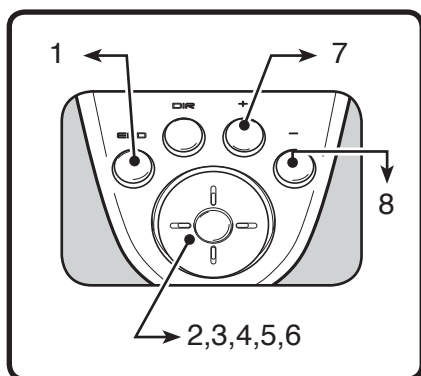
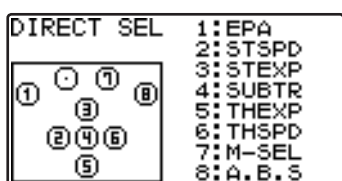

Direktval Nr	Knapp	Funktionsförkortning	Funktion
1.	END Tryck	EPA	Ändlägesjustering
2.	← JOG	STSPD	Styrhastighet
3.	↑ JOG	STEXP	Styrning EXP
4.	JOG Tryck	SUBTR	Subtrim
5.	↓ JOG	THEXP	Trottel EXP
6.	JOG →	THSPD	Trottelhastighet
7.	+ Tryck	M-SEL	Modellval
8.	- Tryck	A.B.S	A.B.S

Menystruktur

Kalla fram direktvals-fönstret genom att trycka på DIR knappen.

Efter behov, tryck på någon av de 8 direktvalsknapparna för att kalla fram funktionens inställningsfönster.

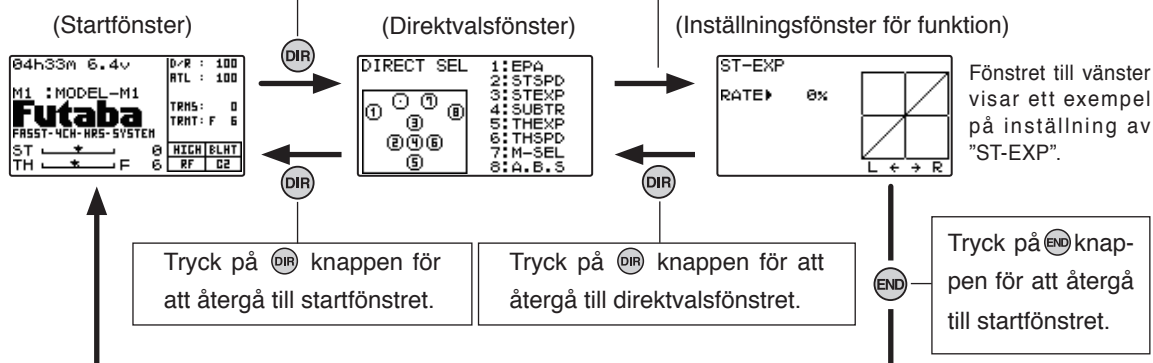

Egna direktvalsknappar ("Direct Customize")

Med T4PK sändaren kan egna direktval efter behov programmeras in på de 8 knapparna. Använd funktionen "Direct Customize".

Varje modell kan ha olika inställningar.

Direktvalsknapparna för en modell kan kopieras till en annan modell genom att användning av funktionen "Model Copy" (sid 98).

Egna direktvalsfunktioner

- 1** Kalla fram funktionen genom att i startfönstret trycka på "DIR" knappen under 3 sekunder eller längre.
- 2** (Knappval)
Välj knapp (direktvalsknapp nr 1~8) genom att vicka på "JOG" uppåt eller nedåt.
- 3** (Val av funktion)
Välj funktion genom att trycka på (+) eller (-) knappen.
- 4** För att avsluta inställningen och återgå till startfönstret, tryck på "END" knappen och "DIR" knappen en gång i taget och i nämnd ordning.

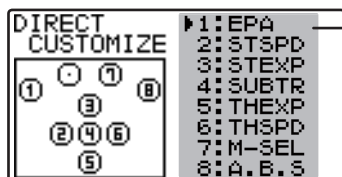
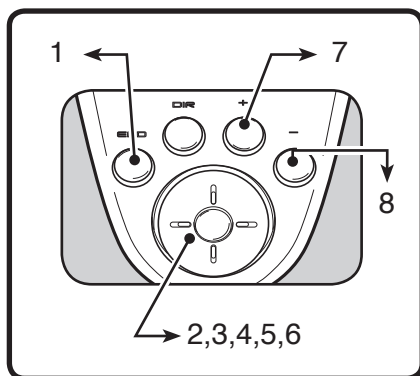

Inställningsmöjligheter

- 1: Funktion tilldelad knapp nr 1
- 2: Funktion tilldelad knapp nr 2
- 3: Funktion tilldelad knapp nr 3
- 4: Funktion tilldelad knapp nr 4
- 5: Funktion tilldelad knapp nr 5
- 6: Funktion tilldelad knapp nr 6
- 7: Funktion tilldelad knapp nr 7
- 8: Funktion tilldelad knapp nr 8

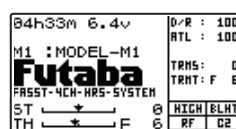

(Startfönster)



Tryck

3 sekunder eller längre

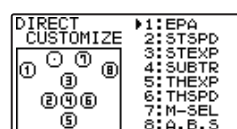

("Direct Customize" fönster)

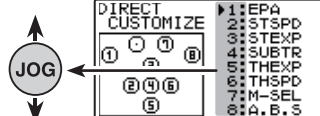

Tryck

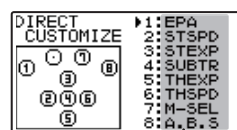

("Direct Customize" fönster)

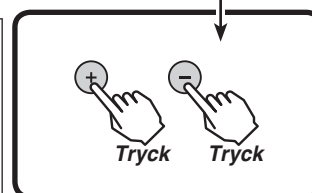

Tryck

Tryck

Menystruktur

Listning av funktionerna per meny

Funktion nr	Funktionförkortning	LEVEL1	LEVEL2 (Fabriksinställning)	BIGCAR	LEVEL3
1	EPA	★	★	★	★
2	STEXP	★	★	★	★
3	STSPD		★	★	★
4	THEXP	★	★	★	★
5	THSPD		★	★	★
6	A.B.S	★	★	★	★
7	ACCEL		★	★	★
8	START		★		★
9	BRAKE			★	★
10	IDLUP		★	★	★
11	TIMER		★		★
12	LAP-L		★		★
13	PMIX1			★	★
14	PMIX2			★	★
15	BOAT	★	★		★
16	SUBTR	★	★	★	★
17	REV	★	★	★	★
18	F/S	★	★	★	★
19	*M-SEL	★	★	★	★
20	*M-RES	★	★	★	★
21	M-COP	★	★	★	★
22	NAME	★	★	★	★
23	DIAL	★	★	★	★
24	SWTCH	★	★	★	★
25	D/R				★
26	ATL				★
27	CH3/4				★
28	RXSYS	★	★	★	★
29	*MENU-T	★	★	★	★
30	SYSTEM	★	★	★	★
31	DTTRN	★	★	★	★
32	SERVO		★	★	★
33	MCLNK	★	★		★
34	ADJST	★	★	★	★
35	VIBRA	★	★	★	★
36	THMOD	★	★	★	★

Menystruktur

Funktionslista			
Funktion nr	Funktionsförkortning	Beskrivning av funktionen	Sida nr
1	EPA	End point adjustment (Servoutslag)	47
2	STEXP	Steering curve adjustment (Exponentiella utslag, styrservot)	54
3	STSPD	Steering servo delay (Styrservots hastighet)	59
4	THEXP	Throttle curve adjustment (Trottelkurva)	55
5	THSPD	Throttle servo delay (Trottel servots hastighet)	61
6	A.B.S	Pumping brake (Pulserande bromsning)	67
7	ACCEL	Trottel servots kurva vid snabba gaspådrag/bromsning	50
8	START	Trottel servots svar vid start och "Engine Cut"	64
9	BRAKE	Inställning av bromskraften fram-bakhjul för 1/5GP bilar mm.	72
10	IDLUP	Förhöjd tomgång	80
11	TIMER	Tidtagarur	88
12	LAP-L	Varvtider mm	95
13	PMIX1	Programmerbar mixning mellan valfria kanaler	81
14	PMIX2	Programmerbar mixning mellan valfria kanaler	81
15	BOAT	För båtar. Avstängning av bromsfunktionen och tiltning av utombordare mm.	76
16	SUBTR	Fintrimning av servonas neutrallägen	46
17	REV	Omkastning av servonas rotationsriktning	45
18	F/S	"FailSafe" och "Battery FailSafe"	52
19	*M-SEL	Val av modell från sändarens minne	96
20	*M-RES	Nollställning av ett modellminne (ALL, DATA, MENU)	100
21	M-COP	Kopiering av ett modellminne (SINGLE, GROUP) (MENU, SW/DIAL)	98
22	NAME	Namn på modell och ägarens namn	97
23	DIAL	Val av funktioner för digitala rattar och trimrar	86
24	SWTCH	Val av funktioner för tryckknappar	84
25	D/R	Trimning av styrutslag under körning	115
26	ATL	Inställning av bromsar	116
27	CH3/4	Inställningar för kanal 3 och 4	117
28	RXSYS	Inställningar för typ av servon och mottagare	44
29	*MENU-T	Val av menytyp	101
30	SYSTEM	Batterityp/bakgrundsbelysning/LCD kontrast/summer/LED fönstrets färg/startfönstrets utseende/glömt sändaren påslagen/körläge 2/inställningar för 2.4GHz	106
31	DTTRN	Kopiering av data från en T4PK till en annan T4PK	110
32	SERVO	Visar servonas rörelse grafiskt i fönstret	118
33	MCLNK	Inställningar av fartreglagen MC850C/601C/401CR	102
34	ADJST	Korrigeringar av styrning och trotteln	112
35	VIBRA	Inställning av vibratorn	114
36	THMOD	Inställningar av hur avtryckaren påverkar trotteln och bromsen	78



Funktioner

Typ av mottagare / "Servo Response Mode" "RXSYS"

Mottagare

Det finns två typer av Futaba 2.4GHz mottagare för bil: Typ C1 och typ C2. R603FS och 603FF är av typen C1 och R604FS, som levereras med sändaren, är av typen C2. Om R603FS eller 603FF används, ställ in "RX TYPE" till "FASST-C1" och om R604FS används, ställ in "RX TYPE" till "FASST-C2".

Servon

De servomoder som kan ställas in är "HIGH SPEED" eller "NORMAL". "HIGH SPEED" mod används om alla servon är Futaba digitala servon (inkluderat BLS Series brushless servos). Om något annat servo används, ställ in till "NORMAL" mod. Alla typer av servon fungerar i inställningen "NORMAL" mod.

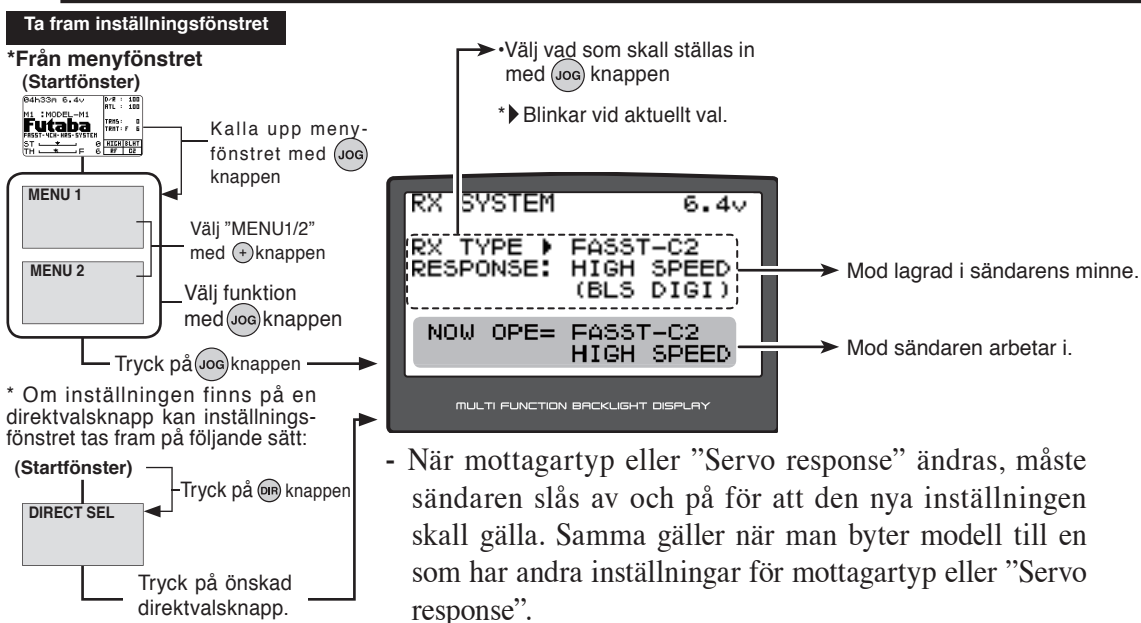

Funktioner

Inställning typ av mottagare / "Servo Response Mode"

Flytta markören genom vicka på "JOG" knappen uppåt eller nedåt

1 (Spar till minnet)

Tryck på (+) eller (-) knappen för att spara inställningen av "RX TYPE" eller "RESPONSE".

2 När inställningen är klar, tryck på "END" knappen två gånger för att återgå till startfönstret. (Om direktval utnyttjades, tryck på "END" knappen en gång).

Val av RX TYPE / RESPONSE

- Välj genom att vicka på "JOG" knappen uppåt eller nedåt.

RX TYPE

FASST-C1, FASST-C2

RESPONSE

HIGH SPEED (BLS DIGI)

NORMAL (GENERAL)

Val

- Utför valet genom att trycka på (+) eller (-) knappen.

Servo Reverse "REV" (Vändning av servonas rotationsriktning) (Alla kanaler)

Med denna funktion kan servonas rotationsriktning i förhållande till sändarens reglage ställas om.

Inställningen påverkar redan inställda värden på trim och subtrim.

Ta fram inställningsfönstret

*Från menyfönstret (Startfönster)

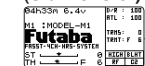

Kalla upp menyfönstret med JOG knappen

Välj "MENU1/2" med (+) knappen

Välj funktion med JOG knappen

Tryck på JOG knappen

* Om inställningen finns på en direktvalsknapp kan inställningsfönstret tas fram på följande sätt:

(Startfönster)

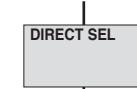

Tryck på (DIR) knappen

Tryck på önskad direktvalsknapp.

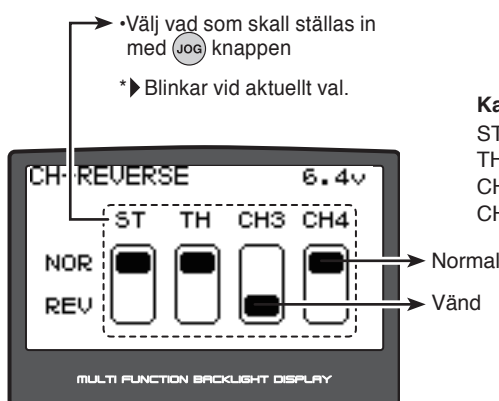

*Välj vad som skall ställas in med JOG knappen

* Bliks vid aktuellt val.

Kanaler

ST :Styrning

TH :Trottel

CH3:Kanal3

CH4:Kanal4

Normal

Vänd

Inställning av "Servo Reverse" funktionen

Välj kanal genom att vicka på "JOG" knappen åt höger eller vänster. ST, TH, eller CH3 blinkar i fönstret.

1 (Ändring)

Använd (+) eller (-) knapparna för att ändra servoriktningen.

(Alla kanaler ställs in på samma sätt.)

2 När inställningen är klar, tryck på "END" knappen två gånger för att återgå till startfönstret. (Om direktval utnyttjades, tryck på "END" knappen en gång).

Val av kanal

- Välj genom att vicka på "JOG" knappen åt höger eller vänster.

Val

- Utför valet genom att trycka på (+) eller (-) knappen.

Subtrim "SUBTR"

(Alla kanaler)

Med funktionen kan servonas neutrallägen ställas in. Använd funktionen vid installation av servon och länkage för att kunna utnyttja trimmerns hela inställningsområde.

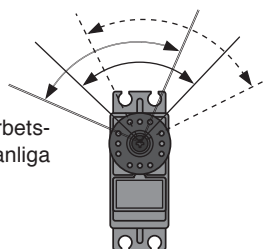

*Subtrim flyttar servots hela arbetsområde till skillnad mot den vanliga trimmern.

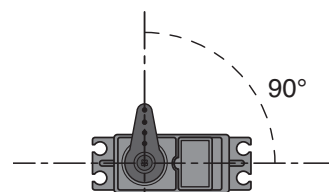

Använd för att ställa in servots neutralläge

Ta fram inställningsfönstret

*Från menyfönstret (Startfönstret)



Kalla upp menyfönstret med JOG knappen

Välj "MENU1/2" med (+) knappen

Välj funktion med JOG knappen

Tryck på JOG knappen

* Om inställningen finns på en direktvalsknapp kan inställningsfönstret tas fram på följande sätt:

(Startfönstret)

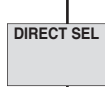

Tryck på (DIR) knappen

Tryck på önskad direktvalsknapp.

Välj vad som skall ställas in med JOG knappen

* Bliks vid aktuellt val.

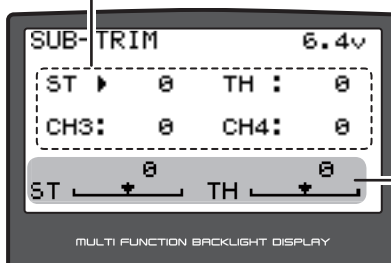

Kanaler

ST :Styrning
TH :Trottel
CH3 :Kanal3
CH4 :Kanal4

Ställ in trimrarna för styrning och trottel till 0.

Inställning av subtrim

- Ställ in både styrning och trotteltrim till neutralläge 0. Ställ kanal 3 och 4 till 0.
- Välj kanal genom att vicka på "JOG" knappen uppåt eller nedåt.

1 (Inställning av Subtrim)

Använd (+) eller (-) knapparna för att ställa in neutralläget.

(Alla kanaler ställs in på samma sätt.)

- När inställningen är klar, tryck på "END" knappen två gånger för att återgå till startfönstret. (Om direktval utnyttjades, tryck på "END" knappen en gång.)

Val av kanal

- Välj genom att vicka på "JOG" knappen uppåt eller nedåt.

Inställningsknapp

- Justera värdet med (+) eller (-) knapparna.
- Återgå till startvärdet "0" genom att samtidigt trycka på (+) och (-) knapparna under en sekund.

Subtrim

ST :L100~R100
TH :B100~F100
CH3 :-100~+100
CH4 :-100~+100
Startvärde : 0

Ändlägesjustering "EPA" (End Point Adjuster)

(Alla kanaler)

Använd denna funktion för att ställa in styrningen åt höger/vänster, trottelnns största utslag för broms mm. Används också för att ställa in utslagens storlek för de funktioner som styrs av kanal 3 och 4.

- Ställ in största styrutslag åt höger/vänster för att korrigera olika styrradier som beror på egenheter hos modellen mm.

Maximalt styrutslag

Med EPA funktionen bestäms servonas största utslag för varje kanal.

Om värdena för någon av nedanstående funktioner förändras, kontrollera alltid länkaget efteråt så att inte länkaget stångar i några ändlägen.

- Subtrim (alla kanaler)
- "Program mixing" slavsidan (alla kanaler)
- "Tilt mixing" (styrning, kanal 3)
- "Idle up" (trottel)
- "Start Function", "Engine Cut" (trottel)
- "Throttle acceleration" (trottel)

ATL trim

Funktionen "ATL trim" tillåter förändring av bromsutslaget under körning.

Av den anledningen måste "ATL trim" kontrolleras efter det att EPA för trottelnkanalen förändrats.

OBS

Om styrutslaget inte räcker till trots att EPA är ställt till sitt högsta värde (120%), kan styrutslaget ökas en aning genom att använda sig av funktionen "Program mixing".

(Exempel på inställning: Se sid 83.)

OBS

Manövrera servona fullt åt båda hållen och kontrollera noga att länkaget rör sig fritt och distinkt.

Om servot konstant utsätts för stor kraft kan servot skadas och batteriet tömmas för fort.



Ställ in trottelservot så att inte onödigt stor kraft utövas när trotteln är fullt öppen, helt stängd och bromsarna tillslagna. Bromskraften minskar radikalt om bromsarna ligger an under körning och blir heta. Innan körning, ställ in servot så att utslaget kan ökas under körning utan att ge för stora krafter på servot.

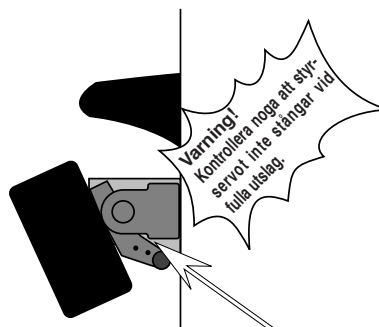

Ställ in styrservot så att länkaget inte stångar mot chassit vid fulla utslag.

Bestäm EPA värdet vid kontaktpunkten.

Funktioner

Ta fram inställningsfönstret

*Från menyfönstret

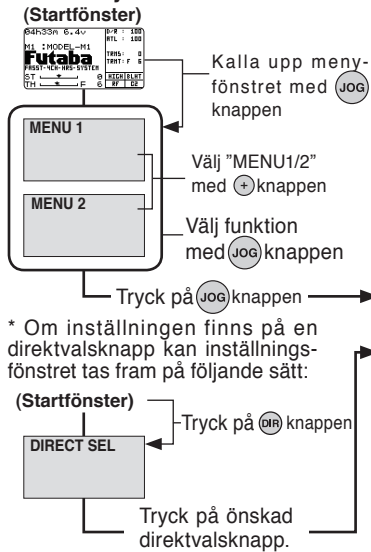

Inställningar (kanal och riktning)

ST-LFT :Styrning (vänster)
 ST-RGT :Styrning (höger)
 TH-FWD :Trottel (framåt)
 TH-BRK :Trottel (broms)
 3C-UP :3:e kanalen (uppåt)
 3C-DWN :3:e kanalen (nedåt)
 4C-UP :4:e kanalen (uppåt)
 4C-DWN :4:3 kanalen (nedåt)

Val av inställningar (kanal och riktning)

- Välj genom att vicka på "JOG" knappen åt höger eller vänster.
- Riktningen (ST-LFT och ST-RGT) ändras när ratten vrids.
- Riktningen (TH-FWD och TH-BRK) ändras när avtryckaren manövreras.

Inställning styrning "EPA"

- Innan maximalt styrutslag ställs in, justera värdet för D/R (fabriksinställning: digitalratt DL1) styrning till 100%.
- Flytta markören till "ST-LFT" genom att vicka på "JOG" knappen uppåt eller nedåt och gör på följande sätt:

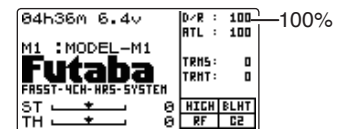

1 Styrutslag vänster

Vrid ratten fullt åt vänster och ställ in styrutslaget med (+) eller (-) knapparna.

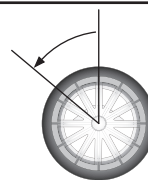

2 Styrutslag höger

Vrid ratten fullt åt höger och ställ in styrutslaget med (+) eller (-) knapparna

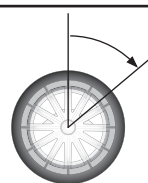

- #### 3
- Om maximala utslag för en annan kanal skall ställas in direkt efter detta, läs instruktionerna för den funktionen. När inställningen är klar, tryck på "END" knappen två gånger för att återgå till startfönstret. (Om direktval utnyttjades, tryck på "END" knappen en gång).

Inställningsknapp

Ställ in värdet med (+) och (-) knapparna.

- Återgå till startvärdet "100" genom att samtidigt trycka på (+) och (-) knapparna under en sekund.

Notera

Steg 1 och 2 kan bara göras med mottagaren på och ansluten till servot. Kontrollera maximalt utslag genom att titta på hjulen.

Styrning EPA

ST-LFT :0~120
 ST-RGT :0~120
 Startvärde :100

Inställning av trottelt "EPA"

- Innan utslaget för bromsen ställs in, Ställ värdet för ATL (fabriksinställning: digitalratt DL2) till sitt maxvärde 100%.
- Flytta markören till "TH-FWD" genom att vicka på "JOG" knappen uppåt eller nedåt och gör på följande sätt:

1 Trotteltutslaget för fullgas

För avtryckaren till fullgasläget och justera servoutslaget med (+) eller (-) knapparna. Om elektroniskt fartreglage används, ställ in till 100%.



2 Trotteltutslaget för broms/bakåt

För avtryckaren till maximal broms och justera servoutslaget med (+) eller (-) knapparna. Om elektroniskt fartreglage används, ställ in till 100%.



- ### 3
- Om maximala utslag för en annan kanal skall ställas in direkt efter detta, läs instruktionerna för den funktionen. När inställningen är klar, tryck på "END" knappen två gånger för att återgå till startfönstret. (Om direktval utnyttjades, tryck på "END" knappen en gång).

Om "CUT OFF", (som deaktiverar bromsfunktionen i båtmod (sid 76)), är valt, kan inte värdet för "TH-BRK" (broms) ställas in.

Inställning av 3:e & 4:e kanalens "EPA"

- Flytta markören till "3C-UP" eller "4C-UP" genom att vicka på "JOG" knappen uppåt eller nedåt och gör på följande sätt:

1 Servoutslag för 3:e/4:e kanalen (+ sidan)

Ställ manöverdonet för 3:e eller 4:e kanalen fullt åt upp-sidan (+ sidan) och ställ in servoutslaget med (+) eller (-) knapparna.

2 Servoutslag för 3:e/4:e kanalen (- sidan)

Flytta markören till "3C-DWN" eller "4C-DWN" genom att vicka på "JOG" knappen. Ställ manöverdonet för 3:e eller 4:e kanalen fullt åt ner-sidan (- sidan) och ställ in servoutslaget med (+) eller (-) knapparna.

- ### 3
- Om maximala utslag för en annan kanal skall ställas in direkt efter detta, läs instruktionerna för den funktionen. När inställningen är klar, tryck på "END" knappen två gånger för att återgå till startfönstret. (Om direktval utnyttjades, tryck på "END" knappen en gång).

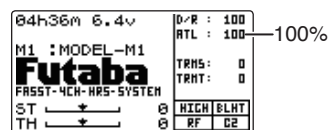

Inställningsknapp

Ställ in värdet med (+) och (-) knapparna.

- Återgå till startvärdet "100" genom att samtidigt trycka på (+) och (-) knapparna under en sekund.

- Se föregående not på sidan 48

Trottelt EPA

TH-FWD :0~120
TH-BRK :0~120
Startvärde :100

Riktning

- Välj genom att vicka på "JOG" knappen uppåt eller nedåt.

Inställningsknapp

Ställ in värdet med (+) och (-) knapparna.

- Återgå till startvärdet "100" genom att samtidigt trycka på (+) och (-) knapparna under en sekund.

- Se föregående not på sidan 48.

3:e och 4:e kanalens EPA

3/4C-UP :0~120
3/4C-DWN :0~120
Startvärde :100

Trottel Acceleration "ACCEL"

(Trottefunktionen)

Servot ställer sig omedelbart till inställt värde. Till skillnad från "exponential", som påverkar hela trottelutslaget till en kurva, ger funktionen "acceleration" ett hopp direkt i början till ett inställt värde och sedan en rak linje.

Operation

- Funktionen omkring neutralläget ger ett tvärt utslag.
- Inställningen för framåt och broms kan ställas in var för sig.
- Om mixfunktionen för bromsar (sid 72) valts, kan också inställning för kanal 3/4 göras.

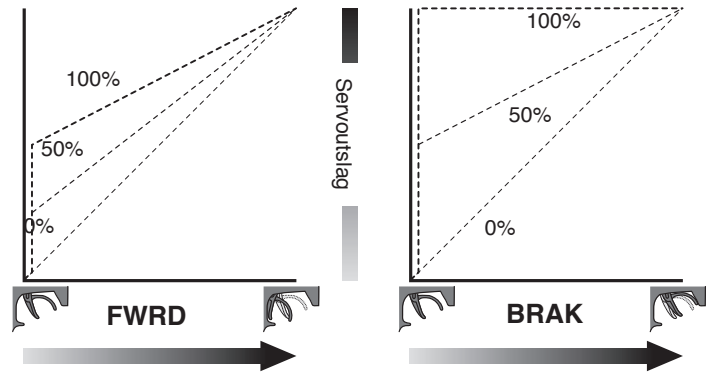

Värde

Standardinställningen i funktionen (100% läget) påverkar utslaget som ställts in med trottelns EPA värde.

Vanlig användning

I bilar med förbränningsmotorer finns det en viss tidsfördröjning på både broms- och gassidan av servorörelsen p g a att en viss frigång måste finnas i länkaget. Genom att på sändaren reducera denna fördröjning (med funktionen "ACCEL") kan man erhålla nästan samma svar som på en bil med elmotor.

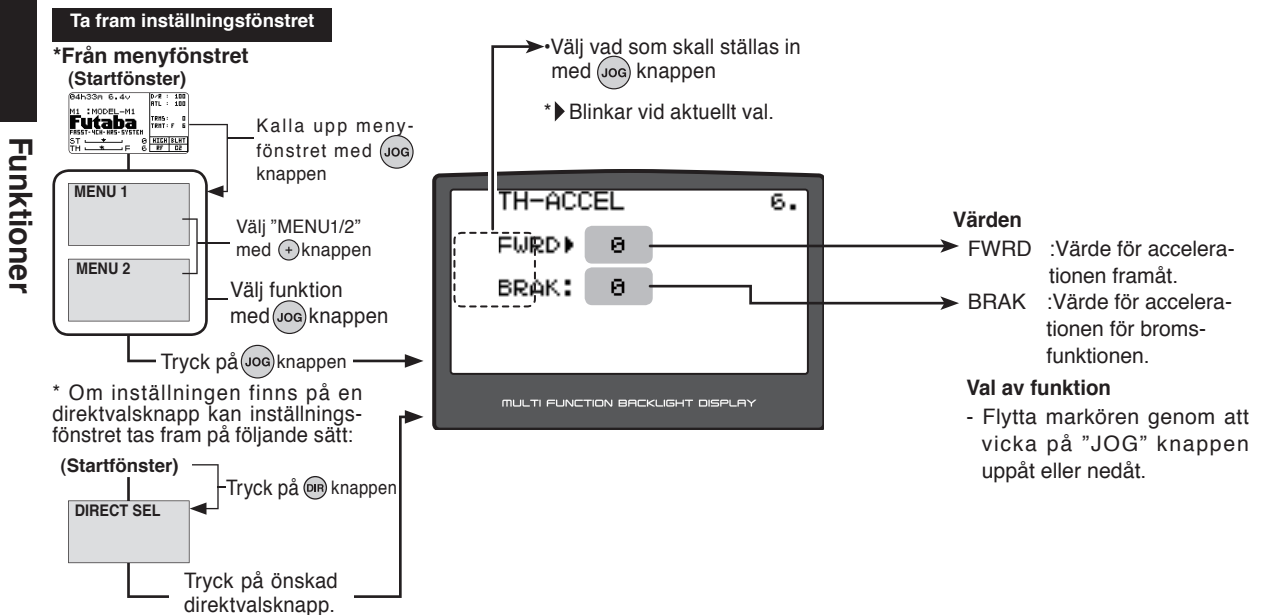
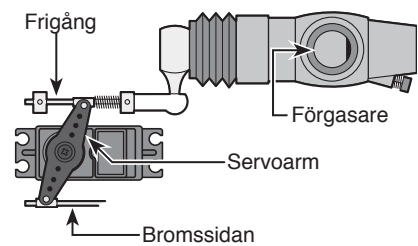

Inställning av trottelt acceleration

- Flytta markören till "FWRD" genom att vicka på "JOG" knappen uppåt eller nedåt och gör inställningarna enligt nedan:

1 (Inställning av värdet för "ACCEL" i framåtläget)

Använd (+) och (-) knapparna för att ställa in önskat värde.

"0" :Ingen acceleration
"100" :Maximal acceleration (ungefär hälften av servoutslaget framåt).

2 (Inställning av värdet för "ACCEL" i bromsläget)

Flytta markören till "BRAK" genom att vicka på "JOG" knappen uppåt eller nedåt och använd (+) och (-) knapparna för att ställa in önskat värde.

"0" :Ingen acceleration
"100" :Maximal acceleration (fullt servoutslag för broms).

3 (Inställning av värdet för "ACCEL" i bromsläget för kanal 3/4)

Om funktionen "Brake Mixing" används, går det att ställa in värden för kanal 3 och 4.

Flytta markören till "BRAK (3CH)" eller "BRAK (4CH)" genom att vicka på "JOG" knappen uppåt eller nedåt och använd (+) och (-) knapparna för att ställa in önskade värden.

"0" :Ingen acceleration
"100" :Maximal acceleration (fullt servoutslag för broms).

- ### 4
- När inställningen är klar, tryck på "END" knappen två gånger för att återgå till startfönstret. (Om direktval utnyttjades, tryck på "END" knappen en gång).

```
TH-ACCEL      6.4v
FWRD▶ 0
BRAK: 0
BRAK: 0 (3CH)
```

3:e kanalen Brake

```
TH-ACCEL      6.4v
FWRD▶ 0
BRAK: 0
BRAK: 0 (4CH)
```

4:e kanalen Brake

```
TH-ACCEL      6.4v
FWRD▶ 0
BRAK: 0
BRAK: 0 (3CH)
BRAK: 0 (4CH)
```

3:e & 4:e kanalen Brake

OBS

Om "TRG-BRK" är inställd på "CUT OFF" i båtfunktionen (sid 76), är inte bromsfunktionen aktiverad.

Val av digital- ratt/trim

Värdet för accelerationen (FWRD) , (BRAK), 3:e kanalen (BRAKE 3CH) och 4:e kanalen (BRAKE 4CH) kan justeras med de digitala rattarna DL1, DL2, DL3 eller de digitala trimrarna DT3 osv. Val av manöverdon görs med funktionen "Dial" (sid 86).

Inställningsknapp

Ställ in värdet med (+) och (-) knapparna.

- Återgå till startvärdet "0" genom att samtidigt trycka på (+) och (-) knapparna under en sekund.

Värde för framåt (FWRD)

0~100
Startvärde: 0

Värde för broms (BRAK)

0~100
Startvärde: 0

Värde för broms, kanal 3 och 4 (BRAK 3CH),(BRAK 4CH)

0~100
Startvärde: 0

Funktionen "Fail Safe/Battery Fail Safe" "F/S" (Alla kanaler)

"Fail Safe" Mod (F/S)

Funktionen ställer servona i ett förutbestämt läge om mottagaren av någon anledning tappar kontakten med sändaren.

-Om mottagartypen är inställd till ("Rx Type", sid 44) "FASST-C1" och "Servo Response" (sid 44) till "NORMAL", fungerar bara "Fail Safe" på trottelkanalen (kanal3). Övriga kanaler skall ställas till "OFF".

-Inställningarna för "Fail Safe" överförs från sändaren till mottagaren 10 sekunder efter det att sändaren slagits på och därefter varje minut. Vanligtvis slås sändaren på först och därefter mottagaren och av den anledningen tar det minst en minut innan mottagaren erhållit inställningarna.

-För bilar med förbränningsmotorer rekommenderar vi att trottelkanalen ställs in så att bromsarna aktiveras i "F/S" mod.

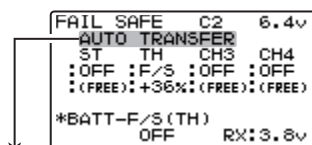

*"AUTO TRANSFER" blinkar när data förs över till mottagaren.

"Hold" mod (HOLD)

I denna mod hålls servona kvar i sitt senaste läge där mottagaren hade kontakt med sändaren. Fungerar bara med mottagare R604FS och andra mottagare av typen C2. Om mottagaren är av typen C1 (t ex R603FS/FF) kan inte funktionen användas.

"Off" mod (OFF)

I denna mod slutar mottagaren att skicka signaler till servona som då kan röra sig fritt.

Moderna "F/S", "HOLD", och "OFF" avslutas automatisk när mottagaren åter får signal från sändaren.

Funktionen "Battery fail safe" (BATT-F/S)

När mottagarbatteriets spänning sjunker under ett bestämt värde och funktionen är aktiverad, ställer sig trottelservot i sitt "F/S" läge. Om batterispänningen åter stiger, återställs normal funktion.

-Funktionen kan inte användas om inte något "F/S" värde är inställt för trottel (TH).

-För mottagare R603FS/FF med mottagartyp ("RX TYPE", sid 44) inställt till "FASST-C1" och trottels "F/S" är aktiverad, träder "Battery Fail Safe" funktionen in automatiskt. Går inte att ställa in i sändaren.

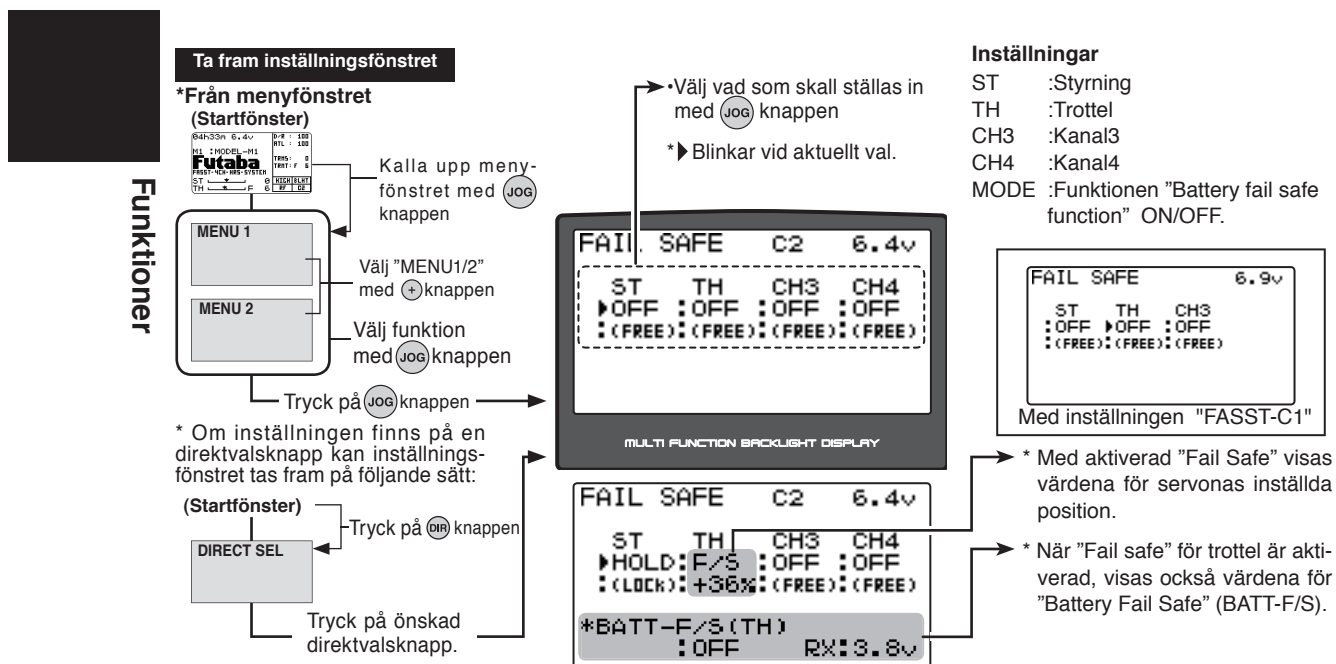

Val av "Fail Safe" mod

- Välj vilken kanal som skall ställas in med hjälp av "JOG" knappen.

1 (Modval)

Välj mod med (+) eller (-) knappen.
(Kanalerna kan ställas in var för sig.)

```
FAIL SAFE C2 6.4v
ST TH CH3 CH4
▶HOLD:F/S :OFF :OFF
:(LOCK):+36%:(FREE):(FREE)
*BATT-F/S (TH)
:OFF RX:3.8v
```

2 När valet av "Hold" eller "OFF" mod är klar, tryck på "END" knappen två gånger för att återgå till startfönstret. (Om direktval utnyttjades, tryck på "END" knappen en gång). När servonas "fail safe" läge skall ställas in, gör på nedanstående sätt:

Inställning av "Fail Safe" funktionen

1 (Inställning av servoläge)

När funktionen slår till, kommer servona att ställa sig i sina inprogrammerade lägen. Om (+) och (-) knapparna hålls intryckta under en sekund, visas värdena för servolägena och man kan kontrollera dessa.

Om man vill ta bort de inprogrammerade värdena, håll (+) eller (-) knappen intryckt under en sekund. "HOLD" visas.

(De andra kanalerna ställs in på samma sätt.)

2 När inställningen är klar, tryck på "END" knappen två gånger för att återgå till startfönstret. (Om direktval utnyttjades, tryck på "END" knappen en gång).

Aktivering av "Battery fail safe" funktionen samt inställning av spänning för aktivering.

- Flytta markören till önskad funktion med "JOG" knappen. BATT-F/S (TH): "ON/OF", välj "OFF" eller "ACT". För inställning av spänning, välj RX**V.

1 ("Battery Fail Safe" funktionen "ACT/OFF")

BATT-F/S funktionen "ACT/OFF" och den spänning som aktiverar funktionen, ställs in med (+) eller (-) knapparna.

```
FAIL SAFE C2 6.4v
ST TH CH3 CH4
:OFF ▶F/S :OFF :OFF
:(FREE):+36%:(FREE):(FREE)
*BATT-F/S (TH)
▶ACT RX:3.8v
```

2 När inställningen är klar, tryck på "END" knappen två gånger för att återgå till startfönstret. (Om direktval utnyttjades, tryck på "END" knappen en gång).

Val av kanal

- Välj kanal genom att vicka på "JOG" knappen uppåt eller nedåt.

Val av "F/S" mod

- Välj mod med (+) eller (-) knapparna.

F/S mod

OFF, HOLD, F/S

Inställningsknappar för "F/S" servoläge

- Tryck på (+) och (-) knapparna samtidigt under en sekund.

```
FAIL SAFE C1 6.4v
ST TH CH3
:OFF ▶F/S :OFF
:(FREE):+75%:(FREE)
*BATT-F/S (TH) ACT
```

Om mottagartypen är inställd till "FASST-C1", kommer "BATT-F/S" funktionen automatiskt att aktiveras (ACT).

När mottagaren i en eldriven bil får sin spänning från ett fartreglage (ESC med BEC), rekommenderar vi att funktionen ställs in i läge "OFF", eftersom spänningen till mottagaren momentant kan sjunka varvid funktionen aktiveras.

Fail Safe/Battery Fail Safe funktionen "F/S"

Styrning EXP "STEXP"

(Styrsystemet)

Med denna funktion kan styrningens känslighet runt servots neutralläge ställas in. Inställningen påverkar inte det maximala styrutslaget.

Tips

För nya och okända modeller föreslår vi att 0% används som startvärde. (Vid 0% rör sig servot linjärt.)

Ta fram inställningsfönstret

*Från menyfönstret (Startfönster)

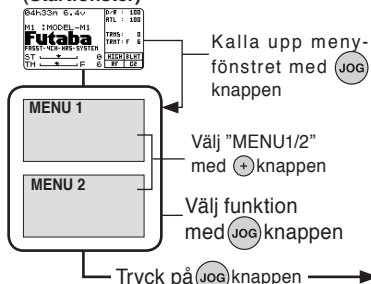

* Om inställningen finns på en direktvalsknapp kan inställningsfönstret tas fram på följande sätt:

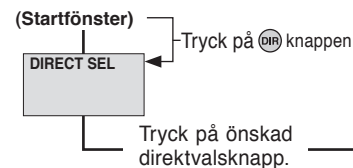

Inställning
RATE: Värde för funktionen

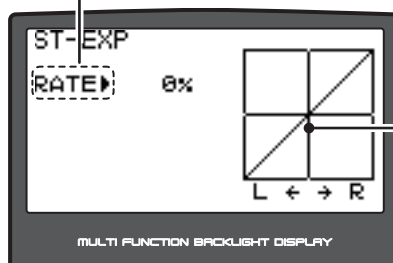

Den vertikala markeringen rör sig med rattens utslag.

Manöverdon / Trimmer

Värdet (RATE) för "EXP" kan ställas in via DL1, DL2, DL3 eller den digitala trimmern DT3 mm. Manöverdon väljs med funktionen "Dial", sid 86.)

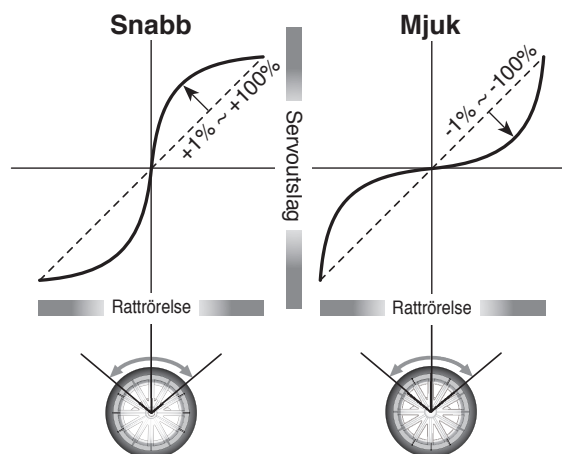

Inställning av styrning "EXP"

- 1 När styrutslaget skall vara kraftigare runt neutralläget, använd (+) knappen för inställning. För en mjukare styrning runt neutralläget, använd (-) knappen för inställning.
- 2 När inställningen är klar, tryck på "END" knappen två gånger för att återgå till startfönstret. (Om direktval utnyttjades, tryck på "END" knappen en gång.)

Inställningsområde
-100~0~+100%

Inställningsknappar

Ställ in värdet med hjälp av (+) och (-) knapparna.
- Återgå till startvärdet "0" genom att samtidigt trycka på (+) och (-) knapparna under en sekund.

Trottel EXP "THEXP"

(Trottelfunktionen)

Med denna funktion kan kurvorna för trotteln och bromsens känslighet ställas in. Inställningen påverkar inte de maximala utslagen.

För trotteln finns tre typer av kurvor att välja mellan. (EXP/VTR/CRV)

Tips

När förhållandena på banan är bra och det inte finns någon momentavkännare på motorn, ställ in båda kurvorna i + läge (snabba utslag). När banan är hal och hjulen inte får fäste, ställ in kurvorna i - läge (mjukare utslag).

Ta fram inställningsfönstret

*Från menyfönstret

(Startfönster)

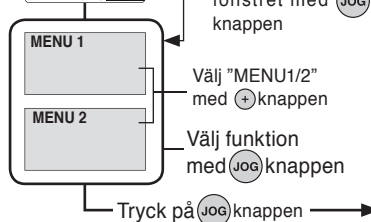

* Om inställningen finns på en direktvalsknapp kan inställningsfönstret tas fram på följande sätt:

(Startfönster)

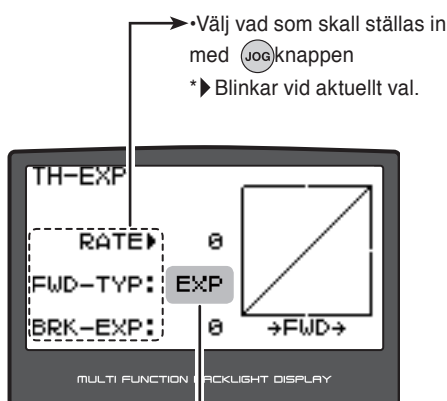
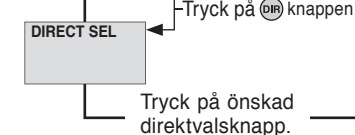

•Välj vad som skall ställas in med JOG knappen
* Blinkar vid aktuellt val.

Val av kurvtyp

Ställ först in typ av trottelukurva under "FWD-TYP". Inställningsfönstret ser olika ut beroende på vilken typ av kurva som väljs. Exemplet visar fönstret för "EXP" kurva.

Kurvtyper

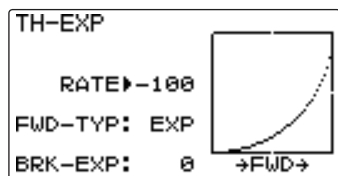

(EXP kurva)

Kurvan påverkas från neutralpunkten till fullt utslag.

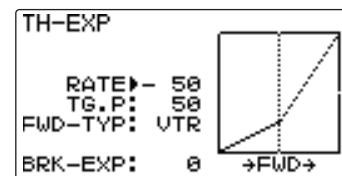

(VTR kurva)

En brytpunkt mellan neutralläge och fullgas ställs in. Från brytpunkten är kurva linjär både mot neutralpunkten och fullgasläget.

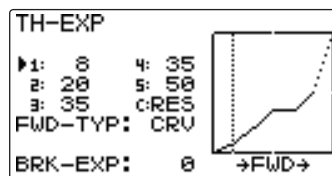

(CRV kurva)

En kurva med 5 inställbara punkter mellan neutralläget och fullgasläget.

OBS

Om "TRG-BRK" är inställd på "CUT OFF" i båtfunktionen (sid 76), är inte bromsfunktionen aktiverad.

Val av digital- ratt/trim

Värdena för "EXP" och "VTR" kurvorna för trotteln och bromsen kan justeras med de digitala rattarna DL1, DL2, DL3 eller de digitala trimrarna DT3 osv. Val av manöverdon görs med funktionen "Dial" (sid 86).



Inställning av "EXP" kurva

- Välj "EXP" vid inställningen av "FWD-TYP".
- Flytta markören till "RATE" och gör följande inställningar:

Inställningar

RATE :Värde för framåt
 FWD-TYP :Val av kurva för framåt
 BRK-EXP :Värde för broms

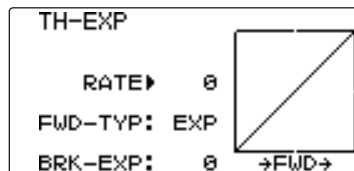

Val av inställning

- Välj genom att vicka på "JOG" knappen uppåt eller nedåt.

Knappar för val av kurvtyp

- Välj med (+) eller (-) knapparna.

1 Inställningar för framåt

Använd(+) knappen för att ställa in + sidan för att få ett snabbare trottelsvar. Använd - knappen för att ställa in - sidan för ett mjukare trottelsvar.

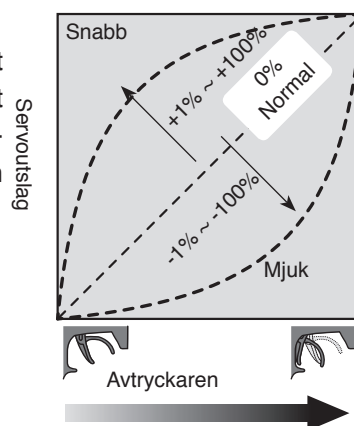

Inställningsområde

RATE :-100 ~ 0 ~ +100%
 FWD-TYP :EXP, VTR, CRV
 BRK-EXP :-100 ~ 0 ~ +100%

2 Inställningar för broms

Flytta markören till "BRAKE" genom att vicka på "JOG" knappen uppåt eller nedåt. Använd (+) knappen för att få ett snabbare tillslag av bromsen och (-) knappen för att få ett mjukare tillslag.

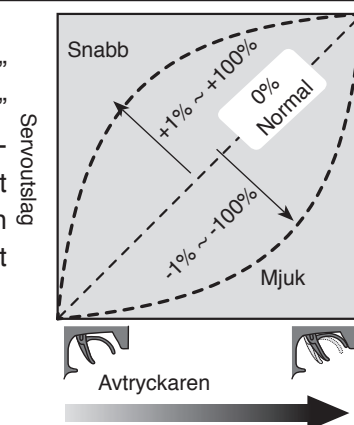

Inställningsknappar

- Ställ in värdet med hjälp av (+) och (-) knapparna.
- Återgå till startvärdet "0" genom att samtidigt trycka på (+) och (-) knapparna under en sekund.

- ## 3
- När inställningen är klar, tryck på "END" knappen två gånger för att återgå till startfönstret. (Om direktval utnyttjades, tryck på "END" knappen en gång).

Inställning av "VTR" kurva

- Välj "VTR" vid inställningen av "FWD-TYP".
- Flytta markören till "RATE" och gör följande inställningar:

Inställningar

RATE :Värde för framåt
 TG.P :Brytpunktens läge
 FWD-TYP :Val av kurva för framåt
 BRK-EXP :Värde för broms

Val av inställning

- Välj genom att vicka på "JOG" knappen uppåt eller nedåt.

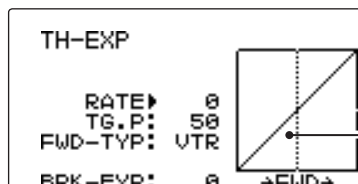

Knappar för val av kurvtyp

- Välj med (+) eller (-) knapparna.

Brytpunkt

En vertikal linje som indikerar linjens brytpunkt visas i fönstret.

1 Inställningar för framåt

Använd (+) knappen för att ställa in + sidan för att få ett snabbare trottelsvar. Använd (-) knappen för att ställa in - sidan för ett mjukare trottelsvar.

2 Inställning av brytpunkt

För att ändra brytpunkten, flytta markören till "TG.P" genom att vicka på "JOG" knappen uppåt eller nedåt. Använd (+) eller (-) knappen för att flytta brytpunkten.

3 Inställningar för broms

Flytta markören till "BRAKE" genom att vicka på "JOG" knappen uppåt eller nedåt. Använd (+) knappen för att få ett snabbare tillslag av bromsen och (-) knappen för att få ett mjukare tillslag.

4 När inställningen är klar, tryck på "END" knappen två gånger för att återgå till startfönstret. (Om direktval utnyttjades, tryck på "END" knappen en gång).

Inställningsområde

RATE : -100 ~ 0 ~ +100%
 FWD-TYP : EXP, VTR, CRV
 TG.P : 20 ~ 80%
 BRK-EXP : -100 ~ 0 ~ +100%

Inställningsknappar

Ställ in värdet med hjälp av (+) och (-) knapparna.

- Återgå till startvärdet genom att samtidigt trycka på (+) och (-) knapparna under en sekund.

Startvärden:

RATE och BRK-EXP "0"
 TG.P "50"

"VTR" kurvan finns bara för framåt.
 Bromssidan får en "EXP" kurva.

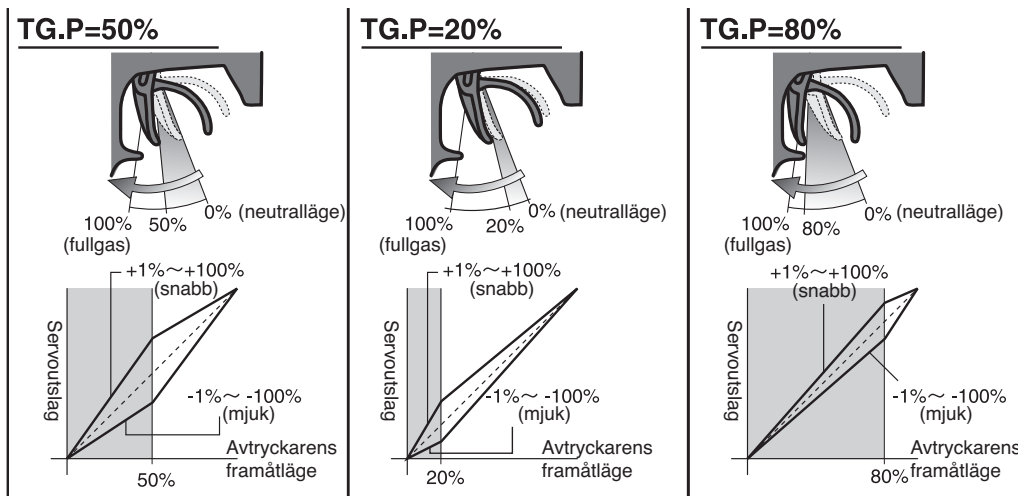

Trottel EXP "THEXP"

Inställning av "CRV" kurva

- Välj "CRV" vid in ställningen av "FWD-TYP".

Inställningar

1:~5 :Punkt 1~5
C:RES :Återställning av kurva
FWD-TYP :Val av kurva för framåt
BRK-EXP :Värde för broms

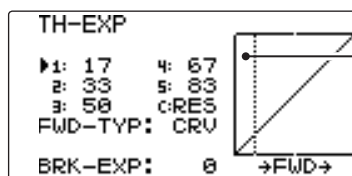

Val av inställning

- Välj genom att vicka på "JOG" knappen uppåt eller nedåt.

Knappar för val av kurvtyp

- Välj med (+) eller (-) knapparna.

Visar vald punkt

En vertikal linje visar i fönstret var vald punkt befinner sig.

Inställningsområde

1: ~ 5 : 0 ~ 100%
F-TYP : EXP, VTR, CRV
BRAKE: -100 ~ 0 ~ +100%

Inställningsknappar

Ställ in värdet med hjälp av (+) och (-) knapparna.

- Återgå till startvärdet genom att samtidigt trycka på (+) och (-) knapparna under en sekund.

Startvärden:

Punkt 1:17, 2:33, 3:50, 4:67, 5:83

BRK-EXP "0"

Återställning av hela kurvan till sina startvärden

- Flytta markören till "C:RES" och tryck samtidigt på (+) och (-) knapparna under en sekund för att återställa kurvans punkter till sina startvärden.

"CRV" kurvan finns bara för framåt.
Bromssidan får en "EXP" kurva.

1 Inställning av kurva

- Flytta markören till "1:" (1:a punkten), genom att vicka på "JOG" knappen uppåt, nedåt höger eller vänster. Ställ in önskat värde med (+) och (-) knapparna.

Punkterna "2:" (2:a punkten) ~ "5:" (5:e punkten) ställs in på samma sätt.

2 Inställningar för broms

Flytta markören till "BRAKE" genom att vicka på "JOG" knappen uppåt eller nedåt. Använd (+) knappen för att få ett snabbare tillslag av bromsen och (-) knappen för att få ett mjukare tillslag.

3 När inställningen är klar, tryck på "END" knappen två gånger för att återgå till startfönstret. (Om direktval utnyttjades, tryck på "END" knappen en gång).

Trottelkurva

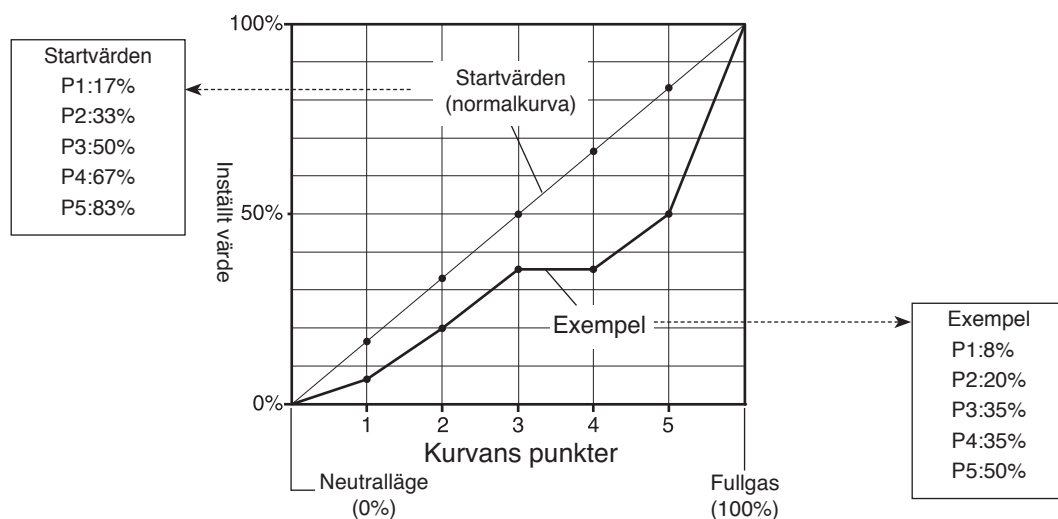

Styrhastighet "STSPD"

(Styrsystemet)

Snabba styrutslag kan orsaka momentan understyrning, sladd och hastighetsförlust. I vissa fall kan denna funktion avhjälpa detta.

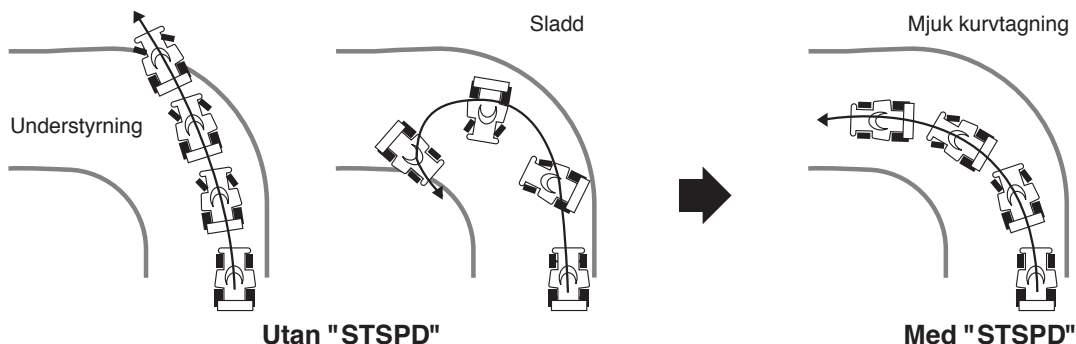

Funktion

- Med funktionen begränsas hastigheten på styrservot. (Födröjning.)
- Servots hastighet vid utslag (TURN) och återgång (RETURN) kan ställas in oberoende av varandra.
- Om ratten vrids långsammare än inställd hastighet har funktionen ingen påverkan på styrningen.

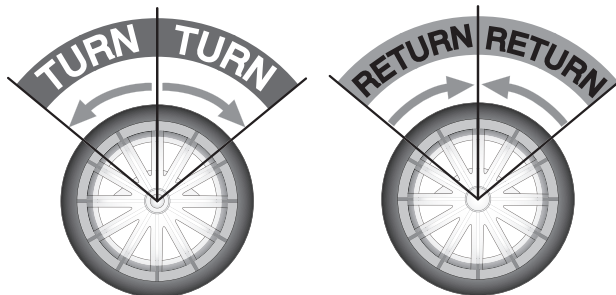

Ta fram inställningsfönstret

*Från menyfönstret (Startfönster)

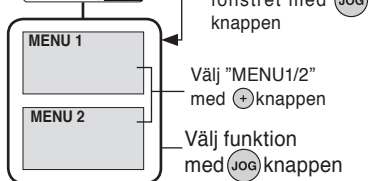
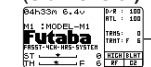

* Om inställningen finns på en direktvalsknapp kan inställningsfönstret tas fram på följande sätt:

(Startfönster)

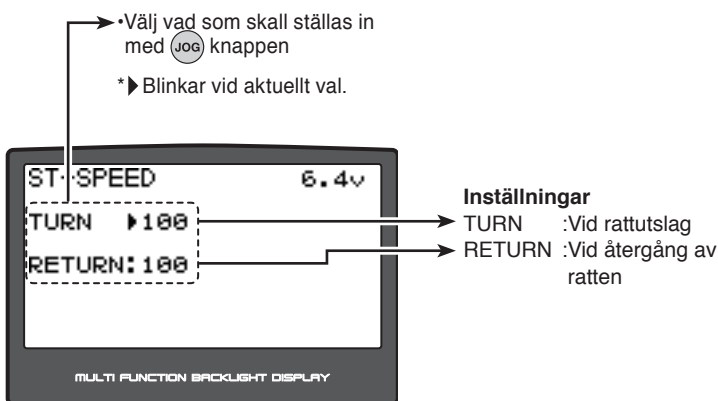
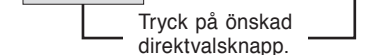

Inställningar
 TURN :Vid rattutslag
 RETURN :Vid återgång av ratten



Funktioner

Inställning av styrhastighet

- Flytta markören till "TURN" genom att vicka på "JOG" knappen uppåt eller nedåt och ställ in enligt nedan:

1 Inställning av "TURN" hastighet

Använd (+) eller (-) knapparna för att ställa in önskad fördröjning.

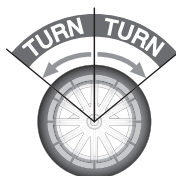

Knappar för val

- Välj med (+) eller (-) knapparna.

Inställningsområde

1~100% (Åt varje håll)

Vid 100%, ingen fördröjning.

1% 100%



Servo operation is delayed.

2 Inställning av "RETURN" hastighet

Flytta markören till "RETURN" genom att vicka på "JOG" knappen uppåt eller nedåt. Använd (+) eller (-) knapparna för att ställa in önskad fördröjning.



Inställningsknappar

- Ställ in värdet med hjälp av (+) och (-) knapparna.
- Återgå till startvärdet genom att samtidigt trycka på (+) och (-) knapparna under en sekund.

- ### 3
- När inställningen är klar, tryck på "END" knappen två gånger för att återgå till startfönstret. (Om direktval utnyttjades, tryck på "END" knappen en gång).

Exempel på inställning (Antag styrservo: S9452 / S9351)

- Onroad "TURN" sidan: Ca 50~80% RETURN sidan: Ca 60~100%
- Offroad "TURN" sidan: Ca 70~100% RETURN sidan: Ca 80~100%

Val av digital- ratt/trim

Värdet för styrhastigheten "TURN" och "RETURN" kan justeras med de digitala rattarna DL1, DL2, DL3 eller de digitala trimrarna DT3 osv. Val av manöverdon görs med "Dial" (sid 86).

Trottelhastighet "THSPD"

(Trottelfunktionen)

Plötsliga utslag på trotteln och med ett underlag som är halt orsakar bara att hjulen spinner loss och accelerationen blir sämre. Med funktionen kan dyrbar batteritid sparas och körningen blir mjukare och behagligare.



Funktion

-Trottelservots (gäller även för ESC) funktion fördröjs så att drivhjulerna inte spinner loss även om avtryckaren manövreras mer än nödvändigt. Fördröjningen verkar inte på avtryckarens återgång eller i bromsläget.

-Det går att välja mellan 3 inställningar av området för påverkan: 1 SPEED, 2 SPEED och 3 SPEED.

1 SPEED
Samma fördröjning verkar över hela området.

2 SPEED
Fördröjningen kan ställas in för två områden som skiljs åt av TGP1.

3 SPEED
Fördröjningen kan ställas in för tre områden som skiljs åt av TGP1 och TGP2.

Ta fram inställningsfönstret

*Från menyfönstret (Startfönster)

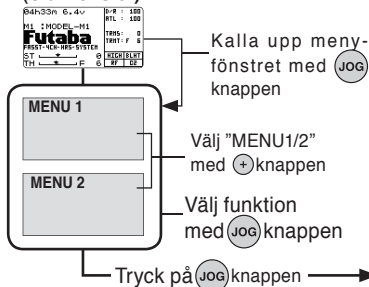

* Om inställningen finns på en direktvalsknapp kan inställningsfönstret tas fram på följande sätt:

(Startfönster)

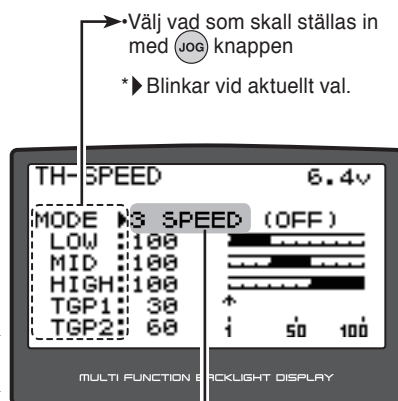
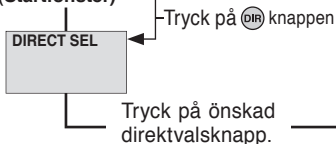

Välj vad som skall ställas in med JOG knappen
* Bliks vid aktuellt val.

Val av mod

"1 speed", "2 speed", eller "3 speed" kan väljas under "MODE". Fönstrets utseende beror på vilken mod som valts. Bilden visar fönstrets utseende med "3 speed" valt.



Funktioner

Inställning av "1 SPEED"

- Flytta markören till "MODE" Genom att vicka på "JOG" knappen uppåt eller nedåt. Tryck på (+) eller (-) knappen för att välja "1 SPEED".

Inställningar
MODE :Välj mellan 1, 2 och 3
ALL :Fördröjning

Val av inställning
- Välj genom att vicka på "JOG" knappen uppåt eller nedåt.

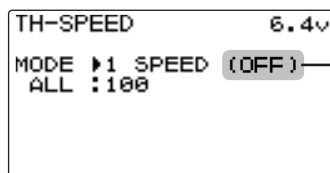

Knappar för val av mod

- Välj med (+) eller (-) knapparna.

Om ett värde 99 eller lägre ställs in för "ALL", växlar indikeringen i fönstret från "OFF" till "ON" när avtryckaren manövreras.

Inställningsområde

- 1~100% (åt varje håll)
- Vid 100%, ingen fördröjning.

Inställningsknappar

- Ställ in värdet med hjälp av (+) och (-) knapparna.
- Återgå till startvärdet "100" genom att samtidigt trycka på (+) och (-) knapparna under en sekund.

1 (Inställning av fördröjning "ALL")

Flytta markören till "ALL" genom att vicka på "JOG" knappen uppåt eller nedåt.

Använd (+) eller (-) knapparna för att ställa in fördröjningen över hela området.

2 När inställningen är klar, tryck på "END" knappen två gånger för att återgå till startfönstret. (Om direktval utnyttjades, tryck på "END" knappen en gång.)

Inställning av "2 SPEED"

- Flytta markören till "MODE" Genom att vicka på "JOG" knappen uppåt eller nedåt. Tryck på (+) eller (-) knappen för att välja "1 SPEED".

Inställningar
MODE :Välj mellan 1, 2 och 3
LOW :Värde för område "LOW"
HIGH :Värde för område "HIGH"
TGP1 :Brytpunkten mellan område "LOW" och "HIGH".

Val av inställning
- Välj genom att vicka på "JOG" knappen uppåt eller nedåt.

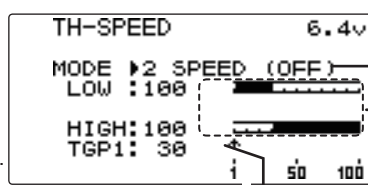

Knappar för val av mod

- Välj med (+) eller (-) knapparna.

Om ett värde 99 eller lägre ställs in för "LOW" eller "HIGH", växlar indikeringen i fönstret från "OFF" till "ON" när avtryckaren manövreras.

Områdena för "LOW" och "HIGH" bestäms av TGP1 och visas i fönstret.

Avtryckarens läge

1 (Inställning av fördröjning "LOW" och "HIGH")

Flytta markören till "LOW" eller "HIGH" genom att vicka på "JOG" knappen uppåt eller nedåt.

Använd (+) eller (-) knapparna för att ställa in fördröjningen i "LOW" resp "HIGH" området.

2 (Inställning av brytpunkten "TGP1")

Flytta markören till "TGP1" (brytpunkten mellan "LOW" och "HIGH" områdena) genom att vicka på "JOG" knappen uppåt eller nedåt. Ställ in önskat läge med (+) eller (-) knapparna.

3 När inställningen är klar, tryck på "END" knappen två gånger för att återgå till startfönstret. (Om direktval utnyttjades, tryck på "END" knappen en gång.)

Inställningsområde

- LOW : 1~100
- HIGH : 1~100
- Vid 100%, ingen fördröjning.
- TGP1 : 1~100

Inställningsknappar

- Ställ in värdet med hjälp av (+) och (-) knapparna.
- Återgå till startvärdena genom att samtidigt trycka på (+) och (-) knapparna under en sekund.

Startvärden
LOW, HIGH : "100"
TGP1 : 30

Inställning av "3 SPEED"

- Flytta markören till "MODE" Genom att vicka på "JOG" knappen uppåt eller nedåt. Tryck på (+) eller (-) knappen för att välja "3 SPEED".

Inställningar

MODE	:Välj mellan 1, 2 och 3
LOW	:Fördröjning i område "LOW"
MID	:Fördröjning i område "MID"
HIGH	:Fördröjning i område "HIGH"
TGP1	:Brytpunkten mellan område "LOW" och "MID".
TGP2	:Brytpunkten mellan område "MID" och "HIGH".

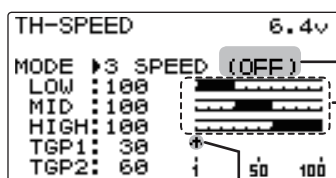

Val av inställning

- Välj genom att vicka på "JOG" knappen uppåt eller nedåt.

Knappar för val av mod

- Välj med (+) eller (-) knapparna.

Om ett värde 99 eller lägre ställs in för "LOW", "MID" eller "HIGH", växlar indikeringen i fönstret från "OFF" till "ON" när avtryckaren manövreras.

Områdena för "LOW", "MID" och "HIGH" bestäms av TGP1/2 och visas i fönstret.

Avtryckarens läge

1 (Inställning av fördröjning "LOW", "MID", och "HIGH")

Flytta markören till "LOW", "MID", eller "HIGH" genom att vicka på "JOG" knappen uppåt eller nedåt.

2 (Inställning av brytpunkterna "TGP1" och "TGP2")

Flytta markören till "TGP1" eller "TGP2" (brytpunkterna mellan "LOW", "MID" och "HIGH" områdena) genom att vicka på "JOG" knappen uppåt eller nedåt. Ställ in önskat läge med (+) eller (-) knapparna.

3 När inställningen är klar, tryck på "END" knappen två gånger för att återgå till startfönstret. (Om direktval utnyttjades, tryck på "END" knappen en gång).

Inställningsområde

LOW	:1~100
HIGH	:1~100
Vid 100%, ingen fördröjning.	
TGP1	:1~100
TGP2	:1~100

Inställningsknappar

- Ställ in värdet med hjälp av (+) och (-) knapparna.
- Återgå till startvärderna genom att samtidigt trycka på (+) och (-) knapparna under en sekund.
LOW, MID, HIGH : "100"
TGP1 : 30
TGP2 : 60

Val av digital- ratt/trim

Värdet för fördröjningen för "LOW", "MID" och "HIGH" områdena kan justeras med de digitala rattarna DL1, DL2, DL3 eller de digitala trimrarna DT3 osv. Val av manöverdon görs med funktionen "Dial" (sid 86).

Startfunktionen, motoravstängning "START" (Trottelfunktionen)

Om avtryckaren vid start ges fullt utslag och banan är hal, kommer hjulen att spinna och bilens acceleration blir dålig. Med startfunktionen aktiverad, och bara genom att röra avtryckaren lite, kommer trotteln att röra sig till ett förutbestämt läge varvid hjulen inte spinner och bilen accelererar bra.

Med startfunktionen →



Utan startfunktionen →



Startfunktionen

- När avtryckaren når sitt inställda läge ("Trigger position" :TG.P), rör sig trottelservot till sitt inprogrammerade läge ("PRST").
- Om avtryckaren rörs sakta så att hjulen inte spinner, kommer bilen automatiskt att accelerera till den inställda hastigheten.
- Funktionen bara aktiv när avtryckaren rörs första gången vid start och måste aktiveras före varje starttillfälle.
- Om avtryckaren förs tillbaka en aning så blir funktionen automatiskt avstängd och trottelfunktionen fungerar på vanligt sätt.

Motoravstängningsfunktionen

När valt manöverdon aktiveras, kommer trottelservot att röra sig till sin förutbestämda läge oavsett i vilket läge avtryckaren står. En bekväm funktion för att stänga av motorn i båtar mm. Val av manöverdon görs med "Switch" (sid 84).

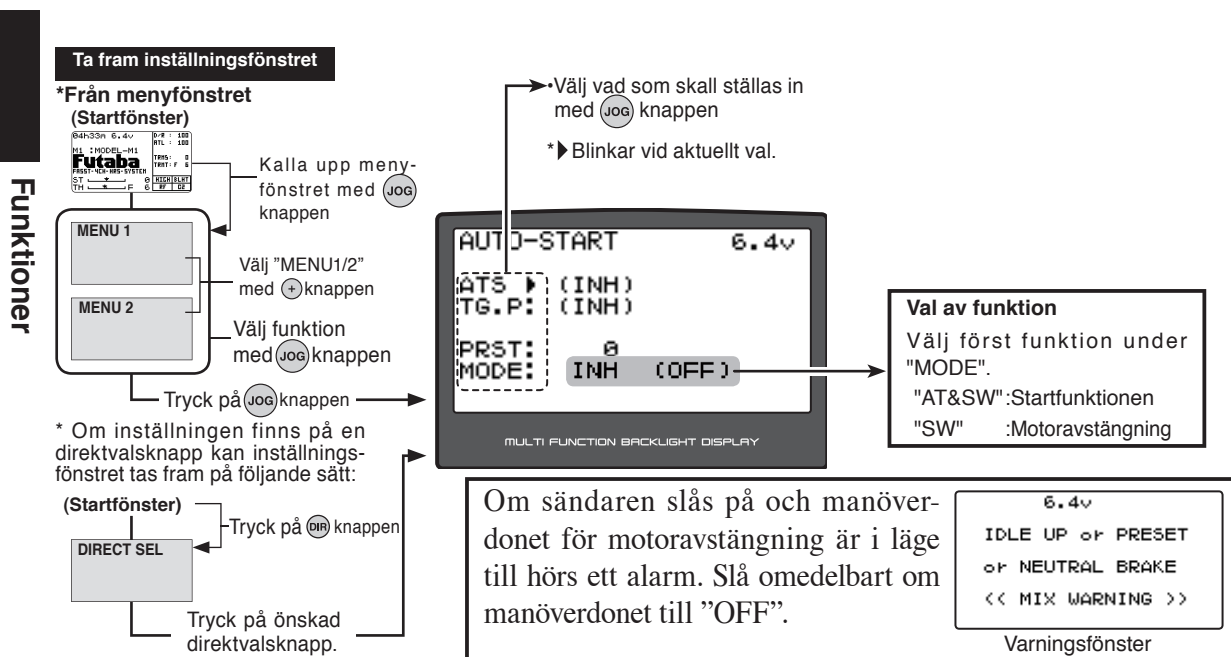

Inställning av startfunktionen

- Flytta markören till "MODE" genom att vicka på "JOG" knappen uppåt eller nedåt. Tryck på (+) eller (-) knappen och välj "AT&SW".
- Välj "TG.P" och ställ in enligt nedan.

Inställningar

ATS : Armerad
TG.P : Aktiveringspunkt
PRST : Förinställt läge
MODE : Val av funktion

Val av inställning

- Välj genom att vicka på "JOG" knappen uppåt eller nedåt.

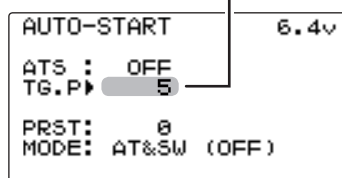

Val av inställning

- Flytta markören genom att vicka på "JOG" knappen uppåt eller nedåt.

När avtryckaren förs mot fullgasläget och aktiveringspunkten passerar, visas "*" framför siffran.

Inställningsknappar

- Ställ in värdet med hjälp av (+) och (-) knapparna.
- Återgå till startvärdena genom att samtidigt trycka på (+) och (-) knapparna under en sekund.

Avtryckarens aktiveringspunkt (TG.P)

5 ~ 95
Startvärde: 5

Förinställt värde (PRST)

B100 ~ B1, 0, F1 ~ F100
Startvärde: 0

1 (Inställning av avtryckarens aktiveringspunkt (TG.P))

Ställ in läget med (+) eller (-) knapparna.

2 (Inställning av det förinställda läget)

Flytta markören till "PRST" genom att vicka på "JOG" knappen uppåt eller nedåt. Använd (+) och (-) knapparna för att ställa in trottelservots läge.

"B100" ~ "B1" : Bomssidan
"0" : Neutralläget
"F1" ~ "F100" : Framåt

Exempel på inställning: (Elbil med ESC)

Ställ in "PRST" till F75% och "EPA" till 100%.

3 (Inställning av "ATS" ("READY")

Flytta markören till "ATS" genom att vicka på "JOG" knappen uppåt eller nedåt och tryck samtidigt på (+) och (-) knapparna under en sekund. "READY" blinkar i fönstret, startfunktionen är armerad och utlöses av avtryckaren.

Inställning av (ATS)

OFF : Används inte
READY : Armerad
ACT : Används

4 När inställningen är klar, tryck på "END" knappen två gånger för att återgå till startfönstret. (Om direktval utnyttjades, tryck på "END" knappen en gång).

- Om avtryckaren förs över aktiveringspunkten medans "READY" blinkar, kommer trottelservot att röra sig till sitt förinställda läge. När avtryckaren förs tillbaka fungerar trottelfunktionen därefter på normalt sätt.
- Om startfunktionen används måste alltid steg 3 ovan utföras varje gång före start.

Inställning av motoravstängningsfunktionen

- Använd funktionen "SWTCH" (sid 84) för val av omkopplare.

Inställningar

PRST : Förinställt läge
MODE : Val av mod

Val

- Välj genom att vicka på (JOG) knappen uppåt/nedåt.

```
AUTO-START      6.4v
ATS : (INH)
TG.P: (INH)
PRST▶  0
MODE:  SW (OFF)
```

- Flytta markören till "MODE" genom att vicka på "JOG" knappen uppåt eller nedåt. Tryck på (+) eller (-) knappen för att välja "SW".

1 (Inställning av det förinställda läget, "PRST")

Flytta markören till genom att vicka på "JOG" knappen uppåt eller nedåt. Tryck på (+) eller (-) knapparna för att ställa in trottelservots läge när funktionen aktiveras.

"B100" ~ "B1" :Bromssidan
"0" :Neutralläget
"F1" ~ "F100" :Framåt

Val av inställning

- Flytta markören genom att vicka på "JOG" knappen uppåt eller nedåt.

Inställningsknappar

- Ställ in värdet med hjälp av (+) och (-) knapparna.
- Återgå till startvärdena genom att samtidigt trycka på (+) och (-) knapparna under en sekund.

Förinställt läge (PRST)

B100 ~ B1, 0, F1 ~ F100
Startvärde: 0

- ## 2
- När inställningen är klar, tryck på "END" knappen två gånger för att återgå till startfönstret. (Om direktval utnyttjades, tryck på "END" knappen en gång).

Om "CUT OFF" aktiverat i båtmod under "TRG-BRK"

Om inställningen "CUT OFF" är aktiverad i "båtmod" (sid 76), förhindrar det inställning av "TH-BRK" "EPA" (sid 47). Anslut länkaget så att trotteln stänger helt och motorn stannar med inställt läge. Ställ med "EPA" funktionen in fullgasläget ("TH-FWD"). Ställ in tomgången med trotteltrimmern.

Servoutslag

Trottelservots läge ("PRST") som ställs in i denna funktion är oberoende av andra gjorda inställningar av trottelfunktionen förutom omkastning av rotationsriktningen ("Reverse").

OBS

Kontrollera alltid funktionen med förbränningsmotorn avslagen eller var beredd att koppla ur batteriet.

Om någon av omkopplarna PS1-3 är kopplad till funktionen och är i sitt tilläge (ON), ställer sig servot (eller ESC) i sitt förinställda läge oberoende om avtryckaren manövreras. Om inställningen gjorts fel kan bilen/båten rusa iväg okontrollerat.

"A.B.S" funktionen

(Trottelfunktionen)

När man bromsar i en kurva med en fyrhjulsdreven bil eller bil av annan typ råkar man ofta ut för "understyrning". Med denna funktion kan tendenserna till understyrning undertryckas med bättre kurvtagning som resultat.

Funktion

- När bromsarna sätts an kommer trottelservot att pumpa fram och tillbaka. Resultatet blir detsamma som att pumpa med bromsarna i en fullstor bil.
- Servots "pumpslag", pumpfrekvens och fördröjning kan ställas in.
- Området där funktionen får verka kan göras beroende av styrutslaget. (Mixfunktionen)

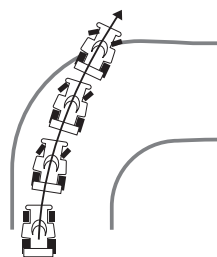

Utan A.B.S.

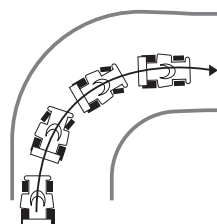

Med A.B.S.

Indikering

När "ABS" funktionen arbetar blinkar LED:en (om inte LED:ens färg vald till "från").

ABS visas också i startfönstret och menyfönster.

Om "CUT OFF" aktiverat i båtmod under "TRG-BRK"

Om inställningen "CUT OFF" är aktiverad i "båtmod" (sid 76), fungerar inte A.B.S funktionen även om den är påslagen och inställd.

Ta fram inställningsfönstret

*Från menyfönstret (Startfönster)

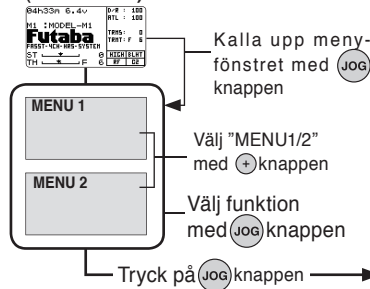

* Om inställningen finns på en direktvalsknapp kan inställningsfönstret tas fram på följande sätt:

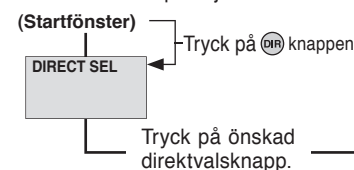

→Välj vad som skall ställas in med **JOG** knappen
*▶Blinkar vid aktuellt val.

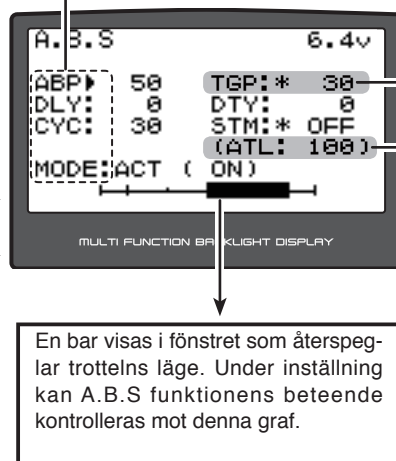

En bar visas i fönstret som återspeglar trottels läge. Under inställning kan A.B.S funktionens beteende kontrolleras mot denna graf.

Inställningar

ABP	: Värde för minskning av bromskraften
DLY	: Fördröjning av funktionen
CYC	: Frekvens
MODE	: Till eller från "ON/Off"
TGP	: Aktiveringspunkt
DTY	: Pulsförhållande
STM	: Mixning med styrutslaget

→ När avtryckaren når inställt värde visas "*" framför värdet.

→ ATL (broms) värdet kan kontrolleras i A.B.S funktionens fönster.

Funktioner

- ABP : "Amount of brake return" (minskning av bromsvärdet)

Visar med vilket värde bromskraften minskar i förhållande till avtryckarens läge. Vid 0% ingen A.B.S funktion. Vid 50% minskar servots utslag med 50% av avtryckarens utslag. Vid 100% återgår servot till sitt neutralläge.

- DLY : Delay (fördröjning)

Ställer in fördröjningen från det att bromsarna sätts an tills A.B.S funktionen träder in. Vid 0% träder A.B.S funktionen in omedelbart utan fördröjning. Vid 50% träder A.B.S funktionen in efter ca 0,7 sekunder och vid 100% är fördröjningen ca 1,4 sekunder.

- CYC : Pulse speed (frekvens)

Ställer in med vilken frekvens "pumpningen" sker. Ju mindre värde desto högre frekvens.

- MODE : Funktionen till eller från "ON/OFF"

Aktivering av A.B.S funktionen. För aktivering, ställ in till "ACT (ON)".

- TGP : Aktiveringläge

Ställer in vid vilket läge på avtryckaren A.B.S funktionen skall aktiveras.

- DTY : Cycle duty ratio (pulsförhållande)

Ställer in förhållandet mellan tiderna där bromsen är ansatt och där den släpps. Förhållandet kan ställas in i 7 steg mellan +3 ~ 0 ~ -3.

- STM : Mixning med styrutslaget

Aktiverar A.B.S funktionen beroende på styrutslaget.

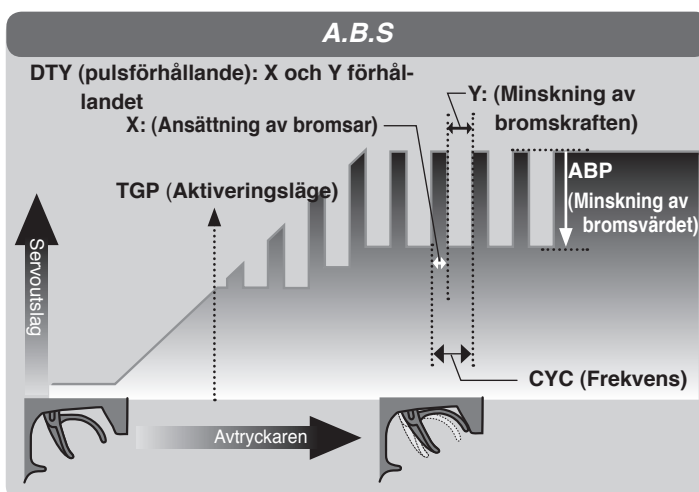

Funktioner

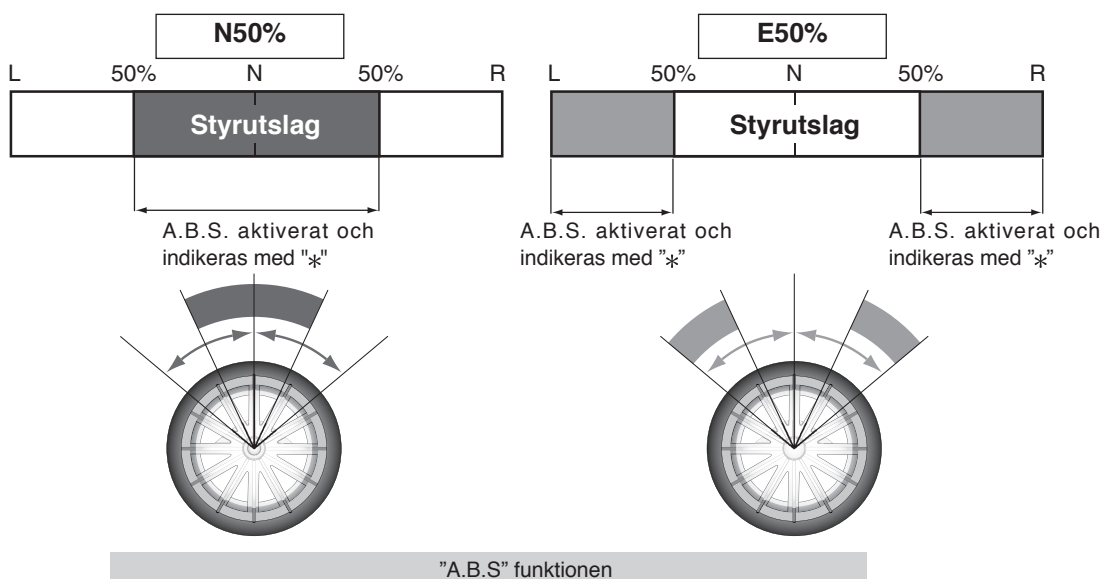

Inställning av A.B.S funktionen

1 (Aktivering av funktionen "ON/OFF".)

Flytta markören till "MODE" genom att vicka på "JOG" knappen uppåt, nedåt, höger eller vänster. Aktivera funktionen med (+) eller (-)knappen.

"INH(OFF)"	:Funktionen frånslagen "OFF"
"ACT(ON)"	:Funktionen tillslagen "ON"
"ACT(OFF)"	:Funktionen ej aktiv p g a omkopplarläge

2 (Brake return amount adjustment (minskning av bromsvärdet).

Flytta markören till "ABP" genom att vicka på "JOG" knappen uppåt, nedåt, höger eller vänster. Använd (+) eller (-) knapparna för att ställa in önskat värde.

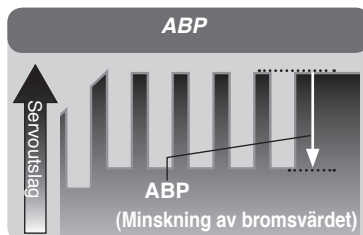

"0"	:Ingen minskning
"50"	:Minskas till 50% av avtryckarens värde
"100"	:Återgång till neutralläget.

3 (Inställning av fördröjningen.)

Flytta markören till "DLY" genom att vicka på "JOG" knappen uppåt, nedåt, höger eller vänster. Använd (+) eller (-) knapparna för att ställa in önskat värde.

"0"	:A.B.S. funktionen aktiveras utan fördröjning
"50"	:A.B.S. funktionen aktiveras med ca 0,7 sekunders fördröjning.
"100"	:A.B.S. funktionen aktiveras med ca 1,4 sekunders fördröjning.

4 (Frekvens)

Flytta markören till "CYC" genom att vicka på "JOG" knappen uppåt, nedåt, höger eller vänster. Använd (+) eller (-) knapparna för att ställa in önskat värde.

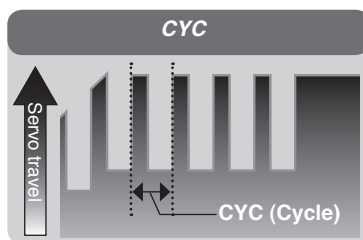

- Mindre värde ger högre frekvens.

5 (Aktiveringsläge)

Flytta markören till "TGP" genom att vicka på "JOG" knappen uppåt, nedåt, höger eller vänster. Använd (+) eller (-) knapparna för att ställa in önskat värde.

- Ställer in det läge på avtryckaren där A.B.S funktionen träder in. Värde är i % av fullt bromsutslag som är 100%.

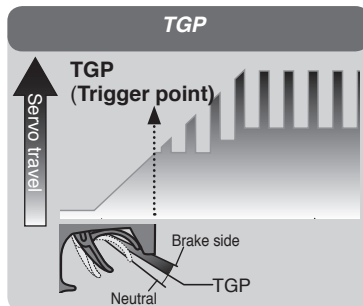

Val av inställning

- Flytta markören genom att vicka på "JOG" knappen uppåt, nedåt, höger eller vänster.

Inställningsknappar

- Ställ in värdet med hjälp av (+) och (-) knapparna.
- Återgå till startvärdena genom att samtidigt trycka på (+) och (-) knapparna under en sekund.

Funktion till/från "ON/OFF"

(MODE)
INH(OFF), ACT(ON), ACT(OFF)

Brake return amount (ABP) (Minskning av bromsvärdet)

0 ~ 50 ~ 100
Startvärde: 50

- "ABP" påverkas av bromssidans "EXP" värde.

Delay amount (DLY) (Fördröjning)

0 ~ 100
Startvärde: 0

Cycle speed (CYC) (Frekvens)

1 ~ 30
Startvärde: 10

Operation point (TGP) (Aktiveringsläge)

10 ~ 100
Startvärde: 30

6 (Cycle duty ratio setup: puls-förhållandet)

Flytta markören till "DTY" genom att vicka på "JOG" knappen uppåt, nedåt, höger eller vänster. Använd (+) eller (-) knapparna för att ställa in önskat värde.

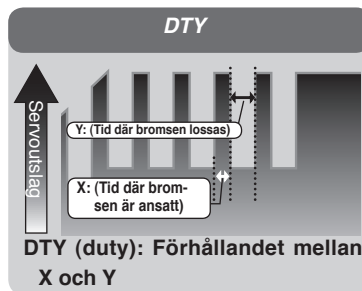

**Duty ratio (DTY)
(Pulsförhållande)**
-3 ~ 0 ~ +3
Startvärde: 0

"-3" :Bromsarna sätts an med kortaste möjliga tid. (Bromsarna låser sig inte så lätt)
"+3" :Bromsarna sätts an med längsta möjliga tid (Bromsarna låser sig lätt)
(OBS) Vid dåligt grepp, använd -värden och vid bra grepp, använd + värden.

7 (Mixning med styrutslaget)

Flytta markören till "STM" genom att vicka på "JOG" knappen uppåt, nedåt, höger eller vänster. Använd (+) eller (-) knapparna för att ställa in önskat värde.

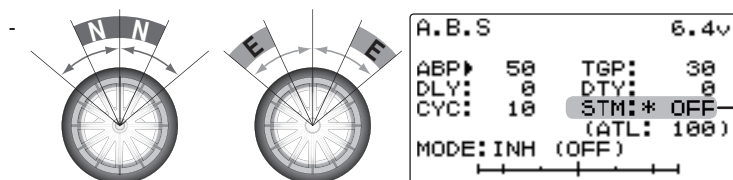

Styrutslag

Ställer in det område vid vilken A.B.S funktionen är aktiv i förhållande till styrutslaget.

**Steering mixing (STM)
(Mixning med styrutslaget)**
OFF, N10 ~ N100, E10 ~ E100
Startvärde: OFF

Nät mixningen används och styrutslaget ligger inom aktivt område, visas "*" för värdet. När inställt till "OFF", kan A.B.S funktionen vara aktiv över hela styrutslaget.

8 När inställningen är klar, tryck på "END" knappen två gånger för att återgå till startfönstret. (Om direktval utnyttjades, tryck på "END" knappen en gång).

Val av digital- ratt/trim

Värdena för (ABP), (DLY) och (CYC) kan justeras med de digitala rattarna DL1, DL2, DL3 eller den digitala trimmern DT3 mm. För val av digital- ratt/trim, använd funktionen "DIAL". (Se sid 86.)

Val av omkopplare

Använd omkopplarna PS1, PS2, eller PS3 för att koppla in/ur ("ON/OFF") A.B.S funktionen.

För val av omkopplare, använd funktionen "Select Switch" ("SWTCH"), sid 84.

”Fail Safe Unit”

Om T4PK används tillsammans med Futaba (FSU-1) blir funktionen som beskrivs nedan

- När FSU-1 till trottelkanalen och A.B.S. funktionen är aktiverad, kommer FSU-1 LED att blinka varje gång servot rör sig. Anledningen är att FSU-1 svarar på plötsliga förändringar av data som A.B.S. funktionens pumpningar genererar. Det innebär inte att ”Fail Safe” funktionen aktiveras. Servot påverkas inte.

Exempel på inställning av A.B.S. funktionen med servon S9452 / S9351 (Värdena kan variera lite beroende på länkage mm.)

- Grundinställning

ABP: Ca 30% (Om värdet är för stort ökar bromssträckan.)

CYC: 5~7

DTY: 0 (Vid dåligt grepp: - värden, vid bra grepp: + värden.)

DLY: 10~15%

TH.P: Ca 70%

STM: OFF

- Om hjulen låser sig eller om bilen sladdar när bromsarna sätts an för fullt.

ABP: Öka från 30%

DTY: Växla från 0 till - värden (-1, -2, -3) →

DLY: Minska fördröjningen.

- Om bromseffekten är för dålig och bromssträckan är för lång när bromsarna sätts an för fullt.

ABP: Minska från 30%

DTY: Växla från 0 till + värden (+1, +2, +3) →

DLY: Öka fördröjningen.



1/5 bilar och andra typer av bromsar tillsammans med ABS

A.B.S kan ställas in separat för bromsarna som styrs av 3:e och 4:e kanalen genom att använda funktionen ”Brake Mixing” ”(BRAKE)” som beskrivs på sidan 72.

Bromsmixning "BRAKE"

(Trottelfunktionen, 3:e kanalen)

Funktionen används när fram- resp bakbromsarna måste ställas in individuellt som på t ex 1/5GP bilar. Mixningen använder kanal2 till bakbromsarna samt kanal3 och/eller kanal4 för frambromsarna eller varianter därav. Därutöver kan mixningen ordna så att 3:e och 4:e kanalens servon anpassar sin bromskraft efter styrutslaget.

Funktion

- Vi ansättning av bromsarna, sker mixning från kanal2→kanal3 och kanal4.
- Bromsvärde för kanal3 och 4, fördröjning för kanal2, 3 och 4 samt "EXP och ABS för kanal 3 och 4 kan ställas in.
- Mixning med styrutslaget som kan minska bromskraften på kanal 3 resp 4 beroende på åt vilket håll och hur mycket bilen styrs.

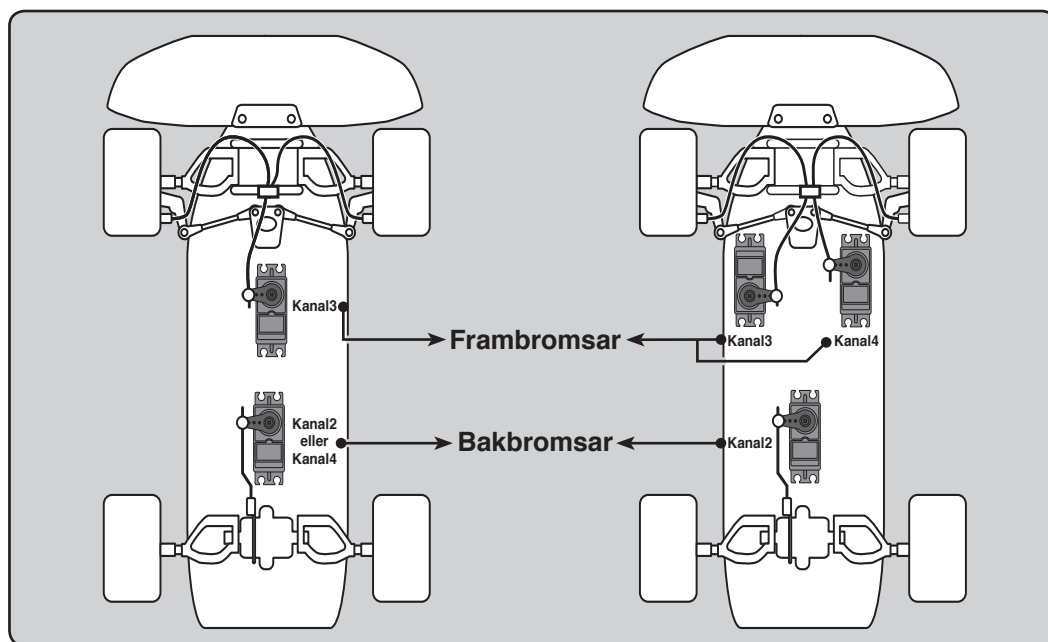

Funktioner

A.B.S. för 3:e och 4:e kanalen

Det är möjligt att justera "ABP" värdet, fördröjningen "DLY" och frekvensen "CYC" enbart för frambromsarna (3:e eller 4:e kanalen). På det sättet kan A.B.S funktionen användas på frambromsarna och samtidigt vara avslagen på bakbromsen (kanal2). Inställning för frambromsarna görs på samma sätt som för kanal2 vad gäller "A.B.S", "DTY", "CYC" och "STM". Använd PS1, PS2, PS3 för att kontrollera 3:e och 4:e kanalens "A.B.S" funktion till/från ("ON/OFF").

Ta fram inställningsfönstret

***Från menyfönstret**

(Startfönster)

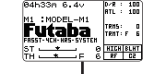

Kalla upp menyfönstret med JOG knappen

Välj "MENU1/2" med (+) knappen

Välj funktion med JOG knappen

Tryck på JOG knappen

* Om inställningen finns på en direktvalsknapp kan inställningsfönstret tas fram på följande sätt:

(Startfönster)

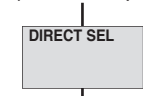

Tryck på (DIR) knappen

Tryck på önskad direktvalsknapp.

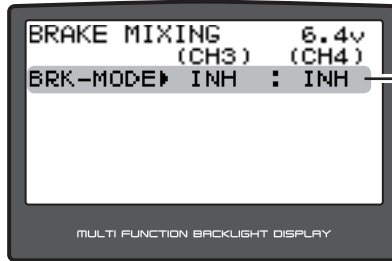

* När "BRK-MODE" ändras till "ACT" aktiveras mixningen och fönstret ändrar utseende som visas nedan. Fönstret visar olika om kanal3 och kanal4 aktiveras var för sig eller om båda aktiveras.

BRK-MODE : "ACT"

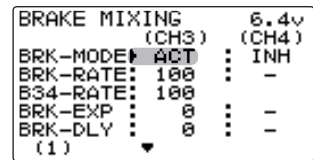

Kanal3 ACT

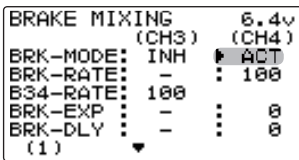

Kanal4 ACT

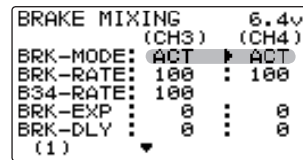

Kanal3 o 4 ACT

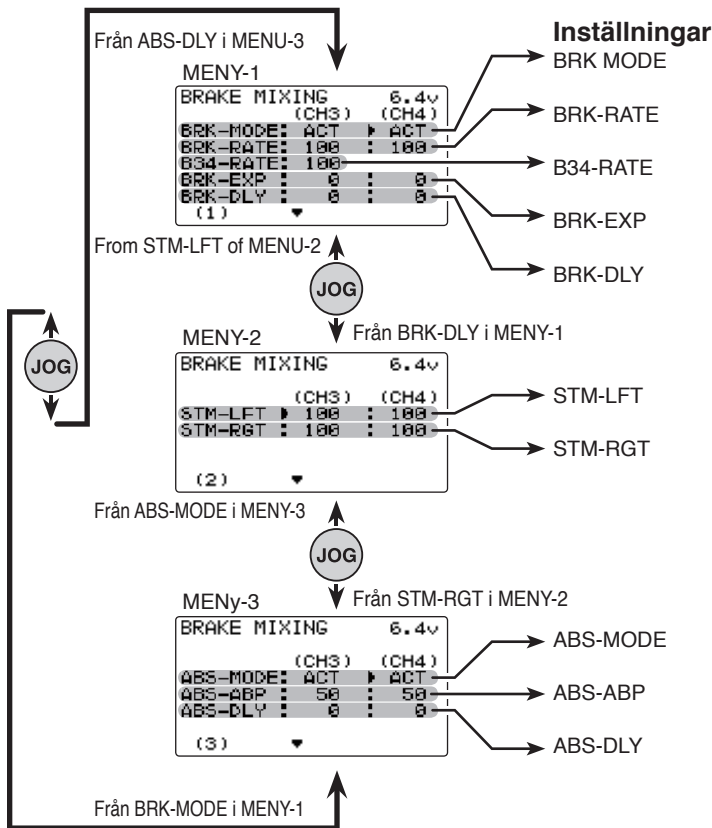

Inställningar

- BRK MODE : Funktion till/från ("ON/OFF") (Kanal3/4 kan ställas in var för sig)
- BRK-RATE : 3:e kanalens bromsvärde (Kanal3/4 kan ställas in var för sig)
- B34-RATE : 3:e kanalens bromsvärde (Gemensam inställning kanal3/4)
- BRK-EXP : Broms "EXP" (Kanal3/4 kan ställas in var för sig)
- BRK-DLY : Fördröjning (Kanal3/4 kan ställas in var för sig)
- STM-LFT : Styrmixning vänster (Kanal3/4 kan ställas in var för sig)
- STM-RGT : Styrmixning höger (Kanal3/4 kan ställas in var för sig)
- ABS-MODE : ABS. funktionen till/från ("ON/OFF") (Kanal3/4 kan ställas in var för sig)
- ABS-ABP : ABS. minskning av bromsvärde (Kanal3/4 kan ställas in var för sig)
- ABS-DLY : ABS. fördröjning (Kanal3/4 kan ställas in var för sig)

Funktioner

Bromsmixning "BRAKE"

Inställning av bromsmixning

1 (Funktionen "ON/OFF")

Flytta markören till "BRK-MODE (CH3)" eller "(CH4)" genom att vicka på "JOG" knappen uppåt, nedåt, höger eller vänster. Aktivera funktionen genom att trycka på (+) eller (-) knappen.

"INH(OFF)" :Funktionen avstängd (OFF)
 "ACT(ON)" :Funktionen aktiverad (ON)

2 (3:e kanalens bromsvärde)

Flytta markören till "BRK-RATE (CH3)" eller "(CH4)" genom att vicka på "JOG" knappen uppåt, nedåt, höger eller vänster. Använd (+) och (-) knapparna för att ställa in önskat värde.

```

BRAKE MIXING          6.4v
      (CH3)  (CH4)
BRK-MODE:  ACT  ▶ ACT
BRK-RATE: 100  : 100
B34-RATE: 100  : 100
BRK-EXP :   0  :   0
BRK-DLY  :   0  :   0
(1)
    
```

- För att ändra på båda bromsvärdena samtidigt efter det att de ställts in individuellt, välj "B34-RATE".

Val av inställning

- Flytta markören genom att vicka på "JOG" knappen uppåt, nedåt, höger eller vänster.

Inställningsknappar

- Ställ in värdet med hjälp av (+) och (-) knapparna.
 - Återgå till startvärdena genom att samtidigt trycka på (+) och (-) knapparna under en sekund.

Funktionen till/från "ON/OFF" (MODE)

INH(OFF), ACT(ON), ACT(OFF)

Bromsvärde (RATE)

0 ~ 100
 Startvärde:100

3 (3:e & 4:e kanalens brake-EXP)

Flytta markören till "BRK-EXP (CH3)" eller "(CH4)" genom att vicka på "JOG" knappen uppåt, nedåt, höger eller vänster. För att få ett snabbare tillslag av bromsen, ställ in (+) värden och för att få ett mjukare tillslag, ställ in (-) värden.

- När CH3 och CH4 servona används för frambromsarna och med exponentiella värden, ställ in värdena för (CH3) EXP och (CH4) EXP separat.

"EXP" värde för bromsen (EXP)

-100 ~ 0 ~ +100%
 Startvärde:0

4 (Inställning av fördröjning)

Flytta markören till "BRK-DLY(CH3)" eller "(CH4)" genom att vicka på "JOG" knappen uppåt, nedåt, höger eller vänster. Använd (+) och (-) knapparna för att ställa in önskad fördröjning.

"0" : Ingen fördröjning
 (CH3)"F100" : CH3 (fram) maximal fördröjning
 (CH3)"R100" : CH2 (bak) maximal fördröjning
 (CH4)"100" : CH4 maximal fördröjning

Fördröjning (DLY)

(CH3)F100~F1, 0, R1~R100
 (CH4)100 ~ 0
 Startvärde:0

```

BRAKE MIXING          6.3v
      (CH3)  (CH4)
BRK-MODE:  ACT  :  ACT
BRK-RATE: 100  : 100
B34-RATE: 100  : 100
BRK-EXP :   0  :   0
BRK-DLY  ▶F 5  :   5
(1)
    
```

- När CH3 och CH4 servona används för frambromsarna och med fördröjning, ställ in fördröjningen för (CH3)F och (CH4) var för sig.

```

BRAKE MIXING          6.3v
      (CH3)  (CH4)
BRK-MODE:  ACT  :  ACT
BRK-RATE: 100  : 100
B34-RATE: 100  : 100
BRK-EXP :   0  :   0
BRK-DLY  ▶R 6  :   0
(1)
    
```

- När CH2 servot används för bakbromsen och CH3 servot för frambromsen, ställs fördröjningen in för antingen F (front, fram) eller R (rear, bak).

5 (Styrmixning)

Funktionen används när bromskraften skall minskas vid styrutslag.

Flytta markören till "STM-LFT" eller "STM-RGT" genom att vicka på "JOG" knappen uppåt, nedåt, höger eller vänster. Använd (+) eller (-) knappen för att ställa in önskat bromsvärde.

```
BRAKE MIXING 6.4v
                (CH3) (CH4)
STM-LFT ▶ 100 : 100
STM-RGT : 100 : 100
(2) ▼
```

Bromsvärde (STM-LFT/STM-RGT)
0 ~ 100
Startvärde: 100

Ställ in värdet på "STM-RGT" (CH3)(CH4) för att ställa in bromsvärdet relativt höger rattutslag. Ju mindre värde desto mindre bromskraft på frambromsen. Värdet "100" ger ingen mixning.

- Mixvärdet kan ställas in från 0 till 100.

6 (Inställning av 3:e och 4:e kanalens "brake-A.B.S ON/OFF")

Flytta markören till "ABS-MODE(CH3)" eller "(CH4)" genom att vicka på "JOG" knappen uppåt, nedåt, höger eller vänster. Aktivera funktionen "ACT" genom att trycka på (+) eller (-) knappen.

Funktionen till/från "ON/OFF"
(ABS-MODE)
INH(OFF), ACT(ON), ACT(OFF)

7 (Inställning av 3:e och 4:e kanalens "brake-A.B.S return amount")

Flytta markören till "ABS-ABP(CH3)" eller "(CH4)" genom att vicka på "JOG" knappen uppåt, nedåt, höger eller vänster. Använd (+) och (-) knapparna för att ställa in önskat värde.

Minskning av bromsvärdet
(ABS-ABP)
0 ~ 50 ~ 100
Startvärde; 50
"0" :Ingen minskning
"50" :Minskas till 50% av avtryckarens värde
"100" :Återgång till neutralläget.

8 (Inställning av 3:e och 4:e kanalens "brake-A.B.S delay amount")

Flytta markören till "ABS-DLY(CH3)" or "(CH4)" genom att vicka på "JOG" knappen uppåt, nedåt, höger eller vänster. Använd (+) och (-) knapparna för att ställa in önskat värde.

Fördröjning (ABS-DLY)
0 ~ 100
Startvärde; 0
"0": A.B.S. funktionen aktiveras utan fördröjning
"50": A.B.S. funktionen aktiveras med ca 0,7 sekunders fördröjning.
"100": A.B.S. funktionen aktiveras med ca 1,4 sekunders fördröjning.

9 När inställningen är klar, tryck på "END" knappen två gånger för att återgå till startfönstret. (Om direktval utnyttjades, tryck på "END" knappen en gång).

Val av digital -ratt/trim

Med funktionen "Select DIAL", kan bromsvärdet (RATE) för 3:e/4:e kanalen, fördröjning (DLY), 3:e kanalens värde för "brake-A.B.S return" (ABP) mm, ställas in att manövreras av DL1, DL2, DL3 eller den digitala trimmern DT3 mm. (Se sid 86)

Om "BIGCAR" är valt i menyn "MENU-T" (se sidorna 36 och 101), är manöverdonet för 3:e kanalens (RATE) värde automatiskt valt till "DL3".

Båtmod "BOAT"

(Styr- och trottelfunktionen)

Avstängning av bromsfunktionen

Eftersom bromsfunktionen är onödig för båtar mm, kan den stängas av.

Tiltmixning

Tiltmixningen är avsedd för utombordsmotorer och använder en tvåvägsmixning från roder (styrning) till kanal 3 och från kanal 3 till roder. Styrningen och tiltningen använder tillsammans två servon.

Tiltmixningen sker med ratten och manöverdonet för kanal 3.

Tiltmixningen påverkas av inställningarna för andra funktioner

Funktionerna EPA, STEXP, STSPD och D/R för styrningen påverkar funktionen av kanal 3. Reversering av servot för styrningen påverkar däremot inte servot för kanal 3.

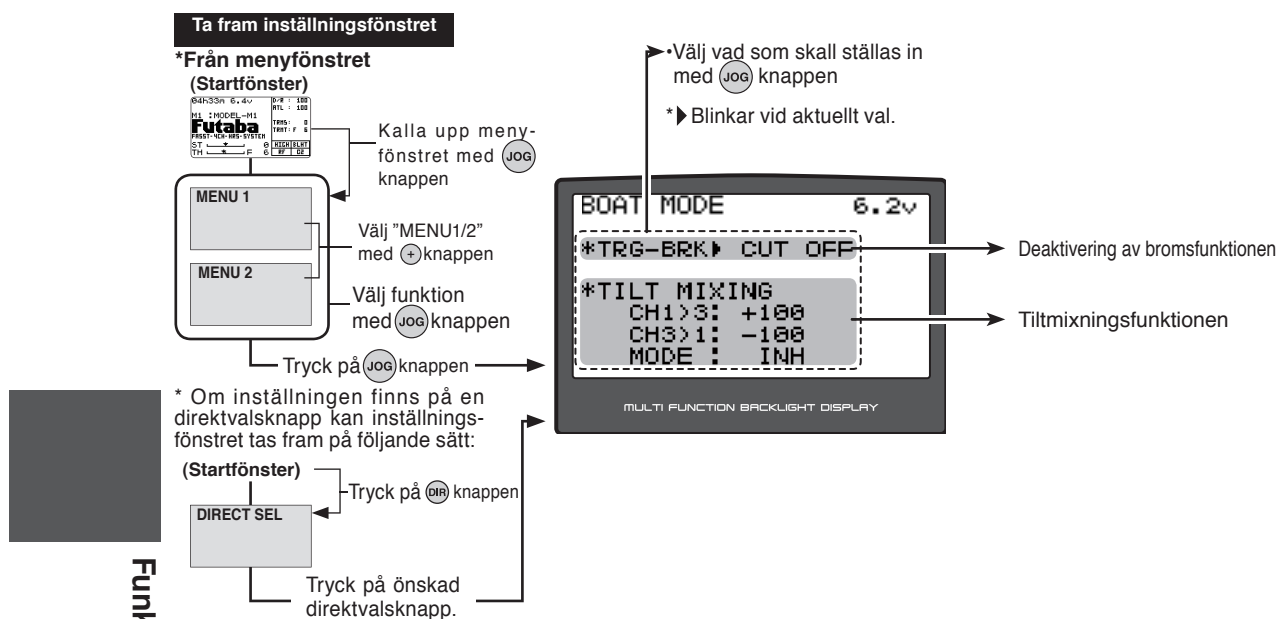

Funktioner

Avstängning av bromsfunktionen

1 Flytta markören till "TRG-BRK" genom att vicka på (JOG) knappen uppåt eller nedåt. Använd (+) eller (-) knappen för att ställa in "CUT OFF".

"NORMAL" : Normal funktion av avtryckaren
"CUT OFF" : Avtryckarens bromsfunktion är avstängd

2 När inställningen är klar, tryck på "END" knappen två gånger för att återgå till startfönstret. (Om direktval utnyttjades, tryck på "END" knappen en gång).

Val av inställning

- Flytta markören genom att vicka på "JOG" knappen uppåt eller nedåt.

Inställningsknappar

- Ställ in värdet med hjälp av (+) och (-) knapparna.

Bromsfunktionen (TRG-BRK)

NORMAL, CUT OFF

Inställning av tiltmixning

- Välj med hjälp av funktionen "DIAL" manöverdon för kanal 3. (Sid 86)

1 (Funktionen till/från (ON/OFF))

Flytta markören till "MODE" genom att vicka på (JOG) knappen uppåt eller nedåt. Använd (+) eller (-) knappen för att ställa in "ON".

"INH" :Funktionen avslagen
"ON" :Funktionen aktiverad

2 (Inställning av värde för mixningen CH1>CH3)

Flytta markören till "CH1>3" genom att vicka på (JOG) knappen uppåt eller nedåt. Använd (+) eller (-) knappen för att ställa in önskat mixvärde.

"+" :Verkar åt samma håll som styrningen
"-" :Verkar åt motsatt håll som styrningen

3 (Inställning av värde för mixningen CH3>CH1)

Flytta markören till "CH3>1" genom att vicka på (JOG) knappen uppåt eller nedåt. Använd (+) eller (-) knappen för att ställa in önskat mixvärde.

"+" :Verkar åt samma håll som kanal 3
"-" :Verkar åt motsatt håll som kanal 3

- ### 4
- När inställningen är klar, tryck på "END" knappen två gånger för att återgå till startfönstret. (Om direktval utnyttjades, tryck på "END" knappen en gång).

Inställningsknappar

- Ställ in värdet med hjälp av (+) och (-) knapparna.
- Återgå till startvärdena genom att samtidigt trycka på (+) och (-) knapparna under en sekund.

Funktionen ON/OFF (MODE)

INH(OFF), ACT(ON), ACT(OFF)

Mixvärde (CH1>3)

-100~+100
Startvärde: +100

Mixvärde (CH3>1)

-100~+100
Startvärde: -100

Slavkanalens mixvärden (Startvärden)

Styrning > kanal 3	: +100%
Kanal 3 > Styrning	: -100%

Val av digital- ratt/trim

Mixvärdet kan justeras med de digitala rattarna DL1, DL2, DL3 eller den digitala trimmern DT3 mm. Val av manöverdon sker med funktionen "DIAL", sid 86.

Trottelmod "THMOD"

(Trottefunktionen)

Broms i neutralläge

-Funktionen att bromsarna är tillslagna i avtryckarens neutralläge, är en funktion som måste aktiveras med funktionen "Switch" (sid 84).

Av säkerhetsskäl kommer inte trotteln att fungera om inte avtryckarens neutralläge kan detekteras. Detta för att motorn inte skall snurra direkt när spänningen slås på. (Gäller för Futabas fartreglage (ESC, motor controller) MC850C, MC60-1C, MC401Cr m fl. Om fartreglagen MC850C, MC601C, MC401RC m fl används, kontrollera att fartreglaget står i sitt neutralläge och aktivera reglaget för funktionen efter det att strömbrytaren slagits på.

Indikering av funktion

När funktionen är aktiverad blinkar LED:en. (Om "LED" är aktiv, sid 76) **N.B** visas också i startfönstret och menyfönstren.

Trottelmod 50/50 eller 70/30

-Med funktionen kan förhållandet mellan servorörelsen på framåt- resp bromssidan ställas in genom att förändra servots neutralläge.

Om "TRG-BRK" är inställt till "CUT OFF" i båtmoden

Om funktionen är inställd till "CUT OFF", (sid 76), kan inte "NT-BRK" funktionen användas eftersom bromsfunktionen är avstängd. Servots neutralläge ändras inte även om trotteln ändras.

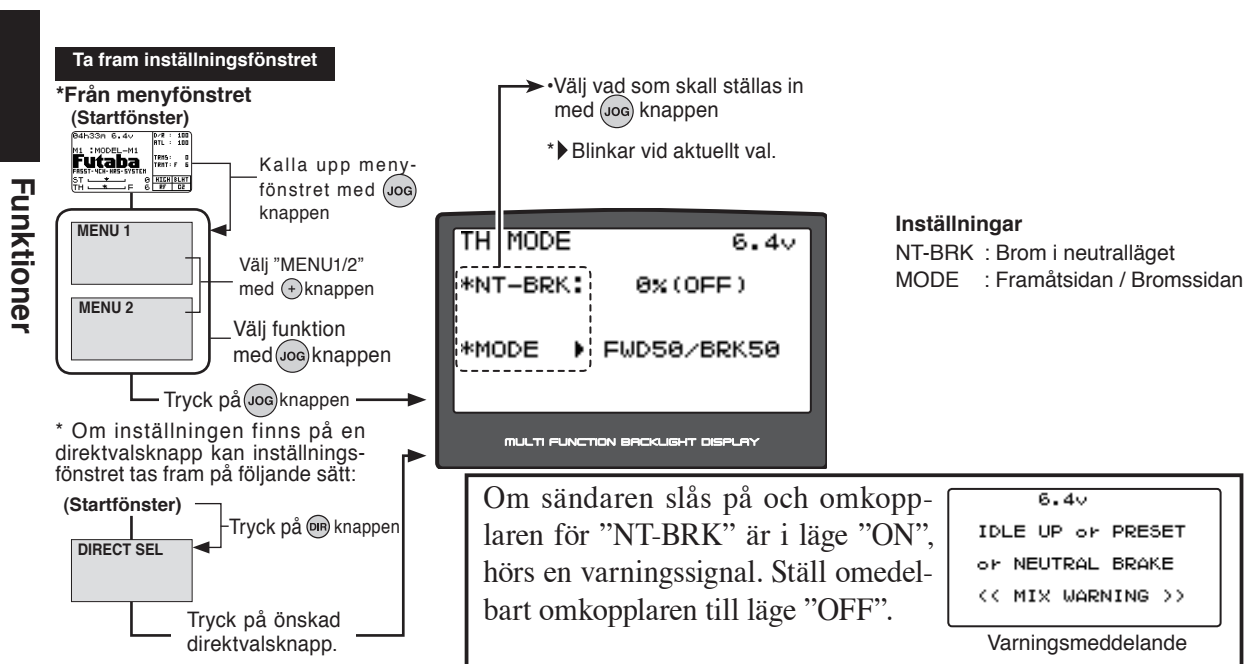

Inställning av broms i neutralläget

- Välj med hjälp av funktionen "SWTCH" manöverdon för broms i neutralläget. (Sid 84)

1 (Värde för "NT-BRK")

Flytta markören till "NT-BRK" genom att vicka på (JOG) knappen uppåt eller nedåt. Använd (+) eller (-) knappen för att ställa in önskat värde.

2 När inställningen är klar, tryck på "END" knappen två gånger för att återgå till startfönstret. (Om direktval utnyttjades, tryck på "END" knappen en gång).

OBS

Fartreglagets funktion för broms i neutralläget och samma funktion i T4PK kan användas tillsammans. Om funktionen är svår att förstå rekommenderar vi att bara det ena alternativet används.

Val av digital- ratt/trim

När funktionen "NT-BRK" är "ON", är justeringen av värdet (RATE) automatiskt lagd på trottelttrimmern (DT1/2/3 eller DL1/2/3).

NT-BRK påverkas av inställningarna för andra funktioner

Inställningen av trottels EPA funktion eller ATL funktion påverkar även inställningen av "NT-BRK".

Inställning av trottelmod

1 genom att vicka på (JOG) knappen uppåt eller nedåt. Använd (+) eller (-) knappen för att välja "F50/B50" eller "F70/B30"

"F50/B50" =Framåt 50% : Back 50%
"F70/B30" =Framåt 70% : Back 30%

2 När inställningen är klar, tryck på "END" knappen två gånger för att återgå till startfönstret. (Om direktval utnyttjades, tryck på "END" knappen en gång).

Inställningsknappar

- Ställ in värdet med hjälp av (+) och (-) knapparna.

Trottelmod (MODE)

F50/B50, F70/B30



Trottelmod "THMOD"

Idle-Up "IDLUP"

(Trottelfunktionen)

Funktionen måste styras av ett omkopplare. Omkopplare för till/från ("ON/OFF") måste ställas in. (Sid 84)

Funktionen används för att lättare kunna starta en förbränningsmotor i bil eller båt genom att höja tomgången en aning.

Funktion

Trottelsns läge vid "Idle Up" kan ställas in mot framåt- eller bromsläget. Ingen risk för att länkaget kan stånga vid fulla utslag för funktionen påverkar inte servots maximala utslag.

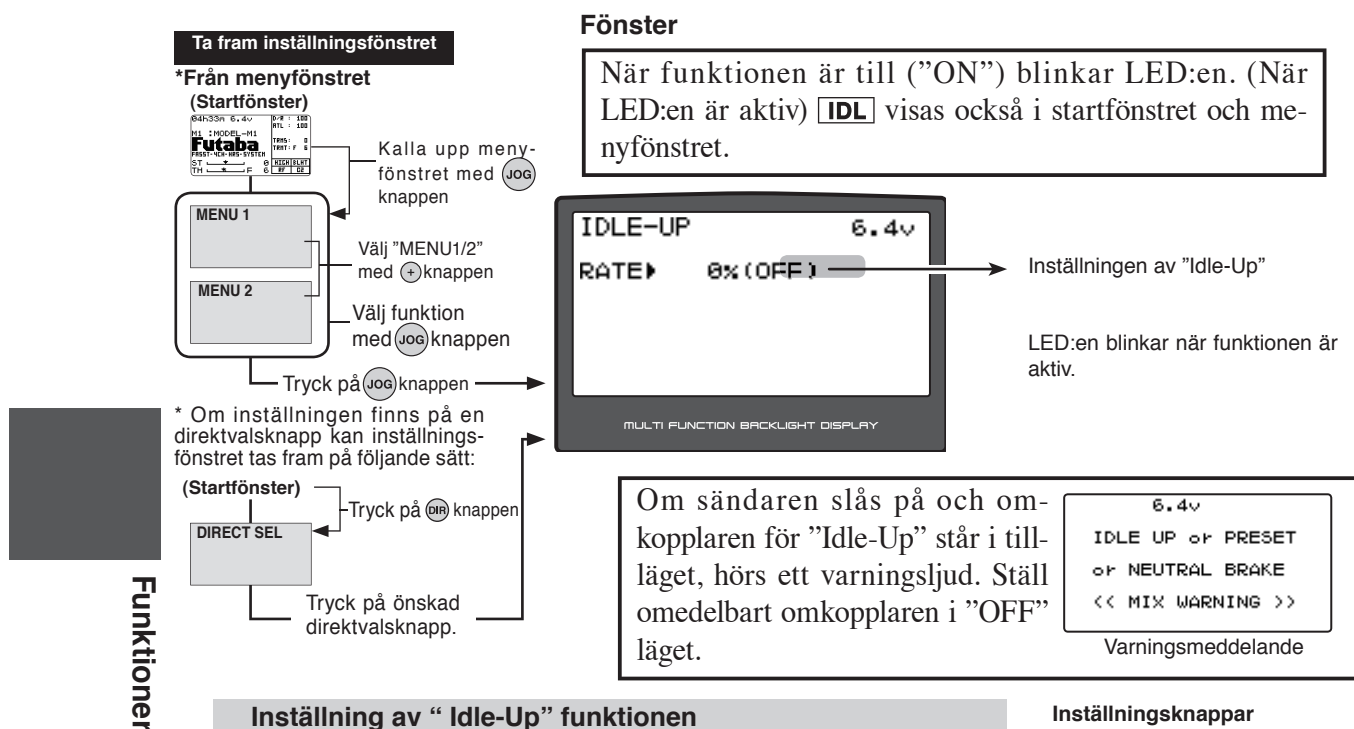

Funktioner

Inställning av "Idle-Up" funktionen

- Använd funktionen "SWTCH" (sid 84) för att välja omkopplare för "Idle-Up" funktionen.

1 (Värde)

Använd (+) och (-) knapparna för att ställa in önskat värde.

2

När inställningen är klar, tryck på "END" knappen två gånger för att återgå till startfönstret. (Om direktval utnyttjades, tryck på "END" knappen en gång).

Inställningsknappar

- Ställ in värdet med hjälp av (+) och (-) knapparna.
- Återgå till startvärdet 0 genom att samtidigt trycka på (+) och (-) knapparna under en sekund.

Värde för Idle-Up (RATE)

D50% ~ D1%, 0%, U1% ~ U50%

Startvärde: 0%
"D": Bromssidan
"U": Framåtsidan

Programmerbara mixningar "PMIX1, 2"

(Alla kanaler)

Med dessa funktioner kan mixning ske mellan styrning, trottelt, kanal 3 och kanal 4.

Två programmerbara mixningar finns att tillgå – "PMIX1" och "PMIX2". De två mixningarna är helt oberoende av varandra.

Ytterligare funktioner

- När styrnings- eller trotteltkanalen är masterkanal (kanalen som styr mixningen), kan trimmern inkluderas i mixningen. ("Trim mode")
- Olika mixningsmoder. ("Master mixing mode")
- Mittläget för masterkanalens mixning (punkten där riktningen på mixningen slår om) kan ställas in. ("Offset" funktionen)

Slavkanalens rörelse

Masterkanalens rörelse adderas till slavkanalens rörelse.

Om "TRG-BRK" är inställt till "CUT OFF" i båtmod

Om "CUT OFF", som deaktiverar bromsfunktionen, är aktiverat i båtmod (sid 76), och masterkanalen ("MST") är trottelt, kommer bara mixning att ske i "FWRD" läget.

Ta fram inställningsfönstret

*Från menyfönstret (Startfönster)

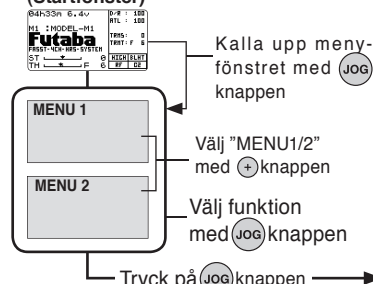

* Om inställningen finns på en direktvalsknapp kan inställningsfönstret tas fram på följande sätt:

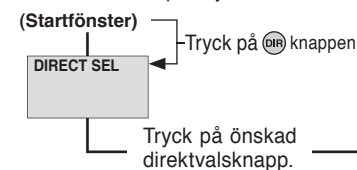

•Välj vad som skall ställas in med JOG knappen

*Blinkar vid aktuellt val.

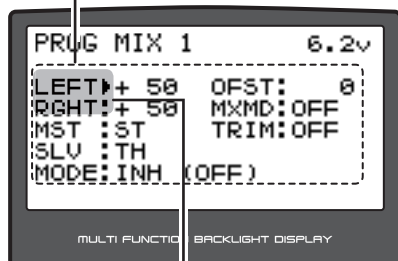

Texten varierar beroende på vald masterkanal.
Övre raden : LEFT/FWRD/UP
Undre raden : RGHT/BRAK/DOWN

Inställningar

LEFT : Mixvärde (Vänster sida)
RGHT : Mixvärde (Höger sida)
MST : Masterkanal
SLV : Slavkanal
MODE : Funktionen "ON/OFF"
OFST : Offset
MXMD : Mixmod
TRIM : Trimmod

Texten varierar beroende på vald masterkanal.

Övre raden : LEFT/FWRD/UP
Undre raden : RGHT/BRAK/DOWN

Inställningsknappar

- Ställ in värdet med hjälp av (+) och (-) knapparna.
- Återgå till startvärdet 100 genom att samtidigt trycka på (+) och (-) knapparna under en sekund.

Funktioner

Inställning av "PMIX1 & 2"

- Använd funktionen "SWTCH" (sid 84) för att välja omkopplare för "PMIX 1 & 2" funktionen.

1 (Mixfunktionen till/från ("ON/OFF"))

Flytta markören till "MODE" genom att vicka på "JOG" knappen uppåt, nedåt, höger eller vänster. Använd (+) eller (-) knappen för att ställa in till "ACT".

"INH" :Funktionen från ("OFF")
"ACT" :Funktionen till ("ON")

2 (Masterkanal)

Flytta markören till "MST" genom att vicka på "JOG" knappen uppåt, nedåt, höger eller vänster. Använd (+) eller (-) knappen för att välja masterkanal.

3 (Slavkanal)

Flytta markören till "SLV" genom att vicka på "JOG" knappen uppåt, nedåt, höger eller vänster. Använd (+) eller (-) knappen för att välja slavkanal.

4 (Inställning av värde för vänster, framåt eller uppåt)

Flytta markören till "LEFT", "FWRD", eller "UP" genom att vicka på "JOG" knappen uppåt, nedåt, höger eller vänster. Använd (+) eller (-) knappen för att ställa in önskat mixvärde.

5 (Inställning av värde för höger, broms eller nedåt)

Flytta markören till "RGHT", "BRAK", eller "DOWN" genom att vicka på "JOG" knappen uppåt, nedåt, höger eller vänster. Använd (+) eller (-) knappen för att ställa in önskat mixvärde.

6 (Inställning av "Offset" värdet)

Flytta markören till "OFS" genom att vicka på "JOG" knappen uppåt, nedåt, höger eller vänster. Använd (+) eller (-) knappen för att ställa in önskat offsetvärde.

7 (Inställning av mixmod)

Flytta markören till "MXMD" genom att vicka på "JOG" knappen uppåt, nedåt, höger eller vänster. Använd (+) eller (-) knappen för att ställa in önskad mixmod.

"OFF" :Mixingen proportionell mot masterkanalen.
"MIX" :Mixingen styr av masterkanalen och en annan funktion.

Val av inställning

- Flytta markören genom att vicka på "JOG" knappen uppåt, nedåt, höger eller vänster.

Omkopplare

PRG MIX1 : Programmerbar
mix 1
PRG MIX2 : Programmerbar
mix 2

Funktionen "ON/OFF" (MODE)

INH, ACT

Val av masterkanal (MST)

ST, TH, CH3, CH4
Startvärde :PMIX1(ST)
PMIX2(TH)

Val av slavkanal (SLV)

ST, TH, CH3, CH4
Startvärde :PMIX1(TH)
PMIX2(CH3)

Mixvärde

-100~0~+100
Startvärde: +50

Mixvärde

-100~0~+100
Startvärde: +50

Offsetvärde (OFS)

-100~0~+100
Startvärde: 0

Mixmod (MXMD)

OFF, MIX
Startvärde: OFF

8 (Inställning av trimmod)

Flytta markören till "TRIM" genom att vicka på "JOG" knappen uppåt, nedåt, höger eller vänster. Använd (+) eller (-) knappen för att välja trimmod.

"OFF" :Trim adderas till slavkanalen
"ON" :Trim påverkar inte slavkanalen.

Trimmod (TRM)

OFF, ON
Startvärde: OFF

9 När inställningen är klar, tryck på "END" knappen två gånger för att återgå till startfönstret. (Om direktval utnyttjades, tryck på "END" knappen en gång).

När styrutslaget och trottelslagen inte räcker till

Om servoutslaget för styrning eller trottel inte räcker till trots att "D/R" är 100% och "EPA" är 120%, kan den programmerbara mixningen användas för att öka utslagen något.

(Exempel)

- PROG NIX1->ON
- MST (masterkanal) -> ST Mixing från styrutslaget
- SLV (slavkanal) ->ST Mixing sker till styrutslaget, dvs styrutslaget ökar.
- RGHT -> 10% [Med centrerad subtrim (0%)]
- LEFT -> 10% [Med centrerad subtrim (0%)]
- OFST -> 0%
- MXMD -> MIX
- TRIM -> OFF

Om ett stort värde ges för "RIGHT" eller "LEFT" kommer servots arbetsområde att överskridas när ratten manövreras till sina ändlägen och därmed skapas "döda zoner". En sådan zon skapas också när ratten manövreras åt det håll subtrim ställs in. Kontrollera därför värdet på "RIGHT" och "LEFT" samtidigt som servoutslaget kontrolleras.

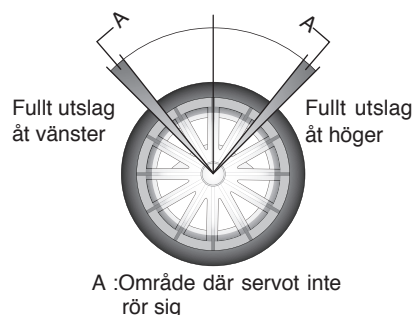

Om trottelservots rörelse inte räcker till med "ATL" 100% och "EPA" 120%, kan samma förfarande tas till genom att sätta TH (trottel) som både master- och slavkanal.

Om utslagen skall ökas för både styrning och trottel måste båda mixningarna användas ("PROG MIX1" och PROG MIX2").

Val av omkopplare

Välj omkopplare för att kunna slå till/från ("ON/OFF") mixfunktionen med funktionen "SWTCH", sid 84

Val av digital- ratt/trim

Mixvärdet kan finjusteras genom att välja ett manöverdon med funktionen "DIAL", sid 86.

Val av omkopplare "SWTCH"

Funktionen används för att koppla omkopplare (PS1/PS2/PS3) till en funktion och samtidigt ställa in riktningen.

-Tabellen till höger visar vilka funktioner som kan kopplas till de olika tryckomkopplarna.

-PS1 och PS2 kan ges alternativ funktion ("ON/OFF" växlas varje gång tryckknappen aktiveras). ("NOR/ALT")

-Riktningen på PS3 kan ställas om. ("NOR/REV")

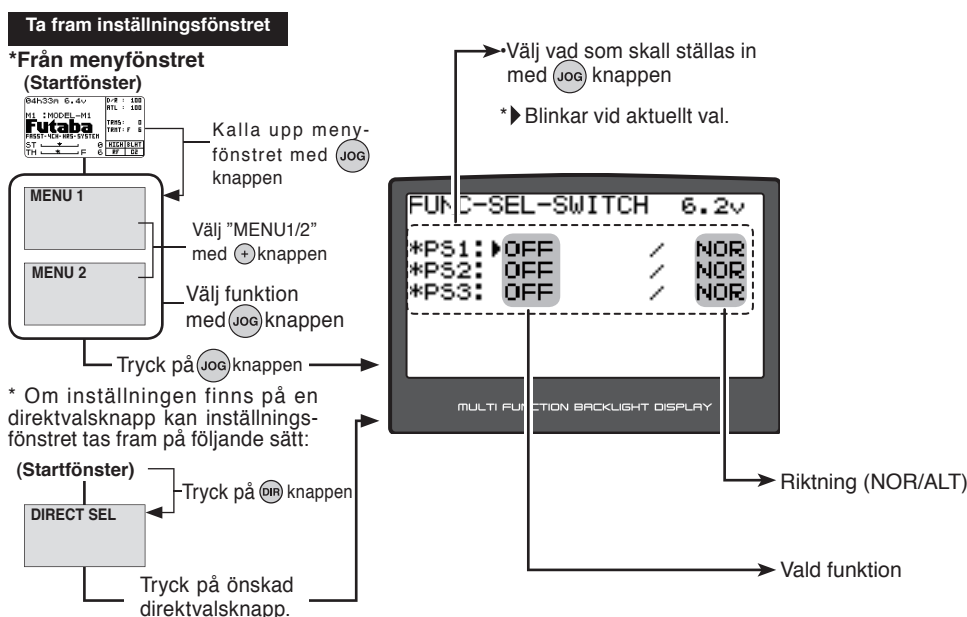

Inställning av omkopplare

1 (Val av omkopplare)

Flytta markören till önskad tryckknapp genom att vicka på (JOG) knappen uppåt, nedåt, höger eller vänster.

2 (Val av eller ändring av funktion för tryckknapp)

Välj en funktion för tryckknapp genom att trycka på (+) eller (-) knappen.

(Ändring av mod)

Ändra mod för "PS" genom att trycka på (+) eller (-) knappen.

3 När inställningen är klar, tryck på "END" knappen två gånger för att återgå till startfönstret. (Om direktval utnyttjades, tryck på "END" knappen en gång).

Val av inställning

- Flytta markören genom att vicka på "JOG" knappen uppåt, nedåt, höger eller vänster.

Inställningsknappar

- Ställ in värdet med hjälp av (+) och (-) knapparna.
- Återgå till startvärdet genom att samtidigt trycka på (+) och (-) knapparna under en sekund.

Startvärden:

PS1,PS2,PS3 : "OFF", "NOR"

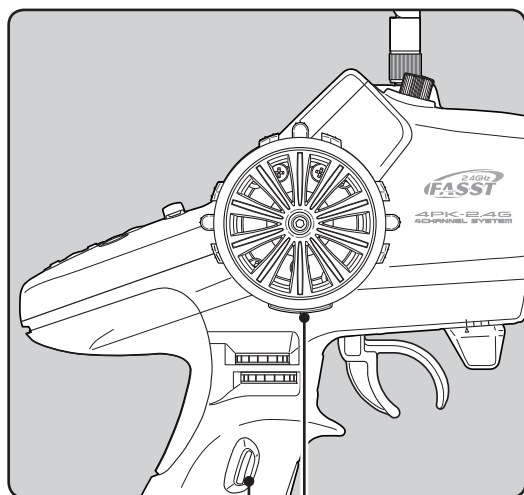

PS1
PS2

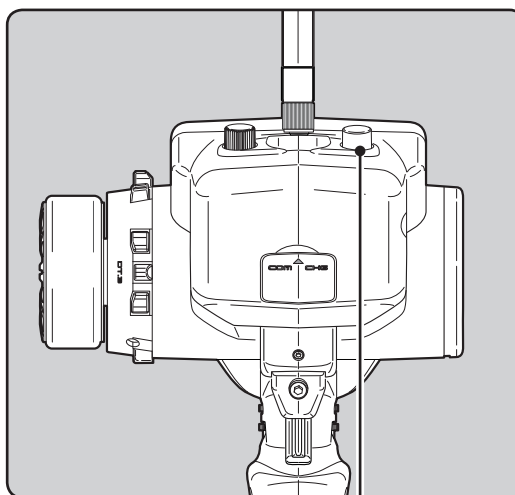

PS3

Inställningsbara funktioner (PS1/PS2/PS3)	
Förkortningar i som används i fönstret	Namn på funktion mm
PRESET	Startfunktionen /Preset ("Engine cut")
NT-BRAKE	Broms i neutralläget "ON/OFF"
A.B.S.CH2	A.B.S funktionen (2CH) "ON/OFF"
A.B.S.CH3,CH4	A.B.S funktionen (3CH,4CH) "ON/OFF"
2ND COND	Körläge 2 funktionen "ON/OFF"
IDLE-UP	"Idle-up" funktionen "ON/OFF"
PROG MIX1	Programmerbar mixning1 "ON/OFF"
PROG MIX2	Programmerbar mixning2 "ON/OFF"
CH3	Kanal 3
CH4	Kanal 4
LAP STAR	Start av timer (PS3 kan inte användas)
LAP RESET	Återställning av timer (PS3 kan inte användas)
OFF	Ej använd



Funktioner

Val av justeringsratt "DIAL"

Funktionen används till att koppla funktioner till de digitala justeringsrattarna (DL1/DL2/DL3) och de digitala trimrarna (DT1/DT2/DT3). Justeringssteg och riktning kan också ställas in.

- Tabellen på nästa sida listar de funktioner som kan kopplas till de olika digitala reglagen. Vald funktion och inställt värde visas i inställningsfönstret. Visning sker i ordningen DL1, DL2, DL3, DT1, DT2, och DT3 från toppen och nedåt.
- Stegningen vid justering kan ställas in. Tabellen till höger visar relationen mellan inställt värde och stegning.
- Riktningen för reglaget kan ställas om. ("NOR/REV")

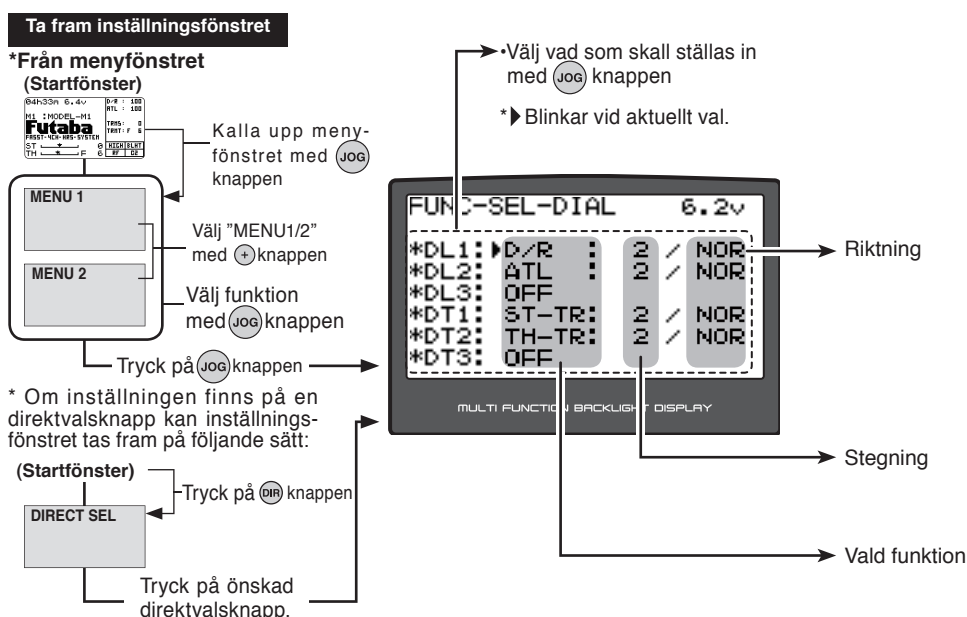

Inställning

1 (Val av justeringsratt)

Flytta markören till önskad justeringsratt genom att vicka på (JOG) knappen uppåt, nedåt, höger eller vänster.

2 (Val eller ändring av funktion för justeringsratt)

Välj önskad funktion för "DIAL" genom att trycka på (+) eller (-) knappen.

(Ändring av stegningsvärde)

Använd (+) eller (-) för att ändra stegvärdet.

(För att ställa om riktningen)

Använd (+) eller (-) knappen för att ställa om riktningen.

3 När inställningen är klar, tryck på "END" knappen två gånger för att återgå till startfönstret. (Om direktval utnyttjades, tryck på "END" knappen en gång).

Val av inställning

- Flytta markören genom att vicka på "JOG" knappen uppåt, nedåt, höger eller vänster.

Inställningsknappar

- Ställ in värdet med hjälp av (+) och (-) knapparna.
- Återgå till startvärdet genom att samtidigt trycka på (+) och (-) knapparna under en sekund.

Startvärden:

DL1 : "D/R", "2", "NOR"
 DL2 : "ATL", "2", "NOR"
 DL3 : "OFF"
 DT1 : "ST-TR", "2", "NOR"
 DT2 : "TH-TR", "2", "NOR"
 DT3 : "OFF"

Relation mellan inställt värde och stegningen

(Inställbara värden: 1, 2, 5, 10, 20, 30, 40, 50, 100, 2PS)

-Styrtrim/trotteltrim

Med det minsta värdet "1", är det totala värdet 200 klick. För värdet "100", är det totala värdet 2 klick och för 2PS är det totala värdet 1 klick.

-Inställning av värde mm

Värdet är det procentuella värdet för ett klick av det totala värdet. Funktioner med inställbara värden mellan -100~0~+100 ger det 200%. Inställt till "100", är det totala värdet 2 klick. Funktioner med inställbara värden mellan 0~100 ger det 100%. Inställt till "100", är det totala värdet 1 klick.

-Kanal 3/4

Med det minsta värdet "1", är det totala värdet 200 klick. För värdet "100", är det totala värdet 2 klick och för 2PS är det totala värdet 1 klick.

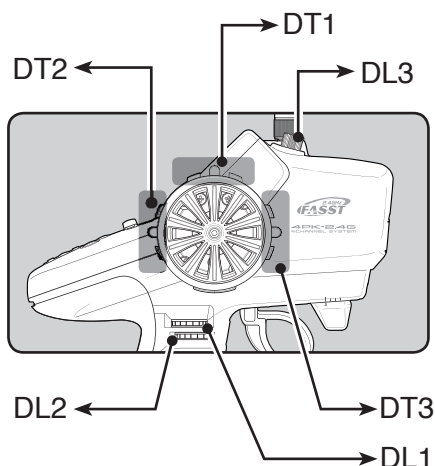

Förkortningar som används i startfönstret

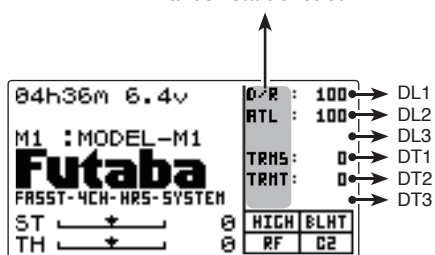

Inställningsbara funktioner (DL1/DL2/DL3, DT1/DT2/DT3)		
Förkortningar i inställningsfönstret	Förkortningar i startfönstret	Namn på funktion mm
D/R	D/R	Dual rate funktionen
ATL	ATL	ATL funktionen
EXP-S	EXPS	Styrning EXP
EXP-F	EXPF	Trottel EXP (framåtsidan)
EXP-B	EXPB	Trottel EXP (bromssidan)
EXP-3	EXP3	3:e kanalens broms EXP
EXP-4	EXP4	4:e kanalens broms EXP
SP-TN	SPTn	Styrhastighet (utslag)
SP-RN	SPRn	Styrhastighet (återgång)
AB.P	AB.P	A.B.S. funktionen (minskning av bromskraften)
ABS.D	ABSD	A.B.S. funktionen (fördröjning)
CYCLE	CYCL	A.B.S. funktionen (frekvens)
ACC-F	ACCF	Trottel acceleration (framåtsidan)
ACC-B	ACCB	Trottel acceleration (bromssidan)
ACC-3	ACC3	3:e kanalens broms acceleration ("BRAKE" funktionen-"ON")
ACC-4	ACC4	4:e kanalens broms acceleration ("BRAKE" funktionen-"ON")
THSP1	THS1	Trottelhastighet ("ALL/LOW")
THSP2	THS2	Trottelhastighet ("MID")
THSP3	THS3	Trottelhastighet ("HIGH")
ST-TR	TRMS	Styrtrim
TH-TR	TRMT	Trotteltrim
CH3	3CH	Kanal 3
CH4	4CH	Kanal 4
SUBT1	SBT1	Subtrim (CH1)
SUBT2	SBT2	Subtrim (CH2)
SUBT3	SBT3	Subtrim (CH3)
SUBT4	SBT4	Subtrim (CH4)
IDLE	IDLE	"Idle-up" funktionen
TLT13	TL13	Tiltmixning (1>3)
TLT31	TL31	Tiltmixning (3>1)
PM1-A	PM1A	Programmerbar mixer 1 (RGHT/BRAK/DOWN hållen)
PM1-B	PM1B	Programmerbar mixer 1 (LEFT/FWRD/UP hållen)
PM2-A	PM2A	Programmerbar mixer 2 (RGHT/BRAK/DOWN hållen)
PM2-B	PM2B	Programmerbar mixer 2 (LEFT/FWRD/UP hållen)
B3-RT	B3RT	Bromsmixning (3:e kanalens bromsvärde)
B3-DL	B3DL	Bromsmixning (3:e kanalens fördröjning)
B3ABP	B3AP	3:e kanalens A.B.S -minskning av bromsvärde (BRAKE funktionen-"ON")
B3ABD	B3AD	3:e kanalens A.B.S -fördröjning (BRAKE funktionen-"ON")
B4-RT	B4RT	Bromsmixning (4:e kanalens bromsvärde)
B4-DL	B4DL	Bromsmixning (4:e kanalens fördröjning)
B4ABP	B4AP	4:e kanalens A.B.S -minskning av bromsvärde (BRAKE funktionen-"ON")
B4ABD	B4AD	4:e kanalens A.B.S -fördröjning (BRAKE funktionen-"ON")
B34RT	B4AD	Bromsmixning (3:e & 4:e kanalens bromsvärde)
OFF		Ej använd



Funktioner

Racing Timer "TIMER"

Sändaren har fyra olika timers att välja mellan. Uppräknande "UP TIMER", nedräknande "FUEL DOWN TIMER", varvräknare "LAP TIMER" och slutligen en funktion för påminnelse med konstant tidsintervall "LAP NAVIGATE".

Uppräknande timer ("Up timer")

- Timern kan användas för att mäta tiden mellan start och stop mm.

- Timern startar och stoppar varje gång omkopplaren manövreras och tiden mellan varje start och stopp ackumuleras. (När räknaren når 99 minuter och 59 sekunder återgår visningen till 00 minuter och 00 sekunder samt fortsätter att räkna.)

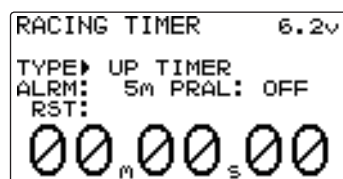

RACING TIMER 6.2v
TYPE: UP TIMER
ALRM: 5m PRAL: OFF
RST:
00 00 00
m s

- Första start av räknaren kan länkas till avtryckaren.

- Ett alarm kan ställas in. När inställd tid uppnås låter en summer och sedan varje minut därefter.

- Alarm :Genererar ett pip vid uppnådd tid (minuter).
- Prealarm :Börjar generera pip den inställda tiden före huvudalarmet.

- När timern är startad kan den stoppas med omkopplaren även om ett annat fönster visas.

Nedräknande timer ("Fuel down timer")

Timern används huvudsakligen för att hålla reda på tiden för tankning av förbränningsmotordrivna bilar. (Återstående tid visas.)

- Varje gång omkopplaren manövreras återstartas timern och börjar räkna ner från inställd tid. Starttiden blir tiden för alarm. (När räknaren når 00 minuter och 00 sekunder övergår den till en uppräknande timer.)

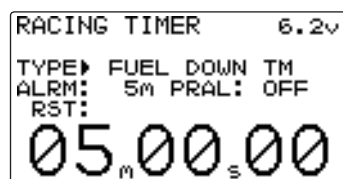

RACING TIMER 6.2v
TYPE: FUEL DOWN TM
ALRM: 5m PRAL: OFF
RST:
05 00 00
m s

- Första start av räknaren kan länkas till avtryckaren.

- Ett alarm kan ställas in. När uppnådd tid nås ljuder alarmet och sedan varje minut därefter.

- Alarm :Genererar ett pip vid uppnådd tid (minuter).
- Prealarm :Börjar generera pip den inställda tiden före huvudalarmet.

- När timern är startad fortsätter den att räkna även om ett annat fönster visas.

Varvräknare ("Lap memory")

Varvräknaren

- Varvräknaren håller reda på tiden för varje varv via manöver av en omkopplare. (98 varv)

- Loppets tid kan ställas in. Manövrering av omkopplaren efter det att loppets tid uppnåtts stoppar räknaren. Ett föralarm kan ställas in. När uppnådd tid nås ljuder alarmet och sedan varje minut därefter.

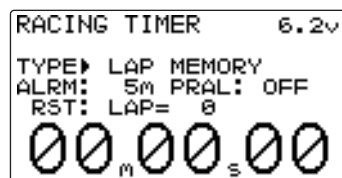

- Alarm :Genererar ett pip vid uppnådd tid.
- Prealarm :Börjar generera pip den inställda tiden före huvudalarmet.

- Första start av räknaren kan länkas till avtryckaren.

(Funktion)

- När varvräknaren väljs, visas antalet varv ("LAP") och minnesplatsens nummer ("No."). Aktuell varvtid visas i fönstret.

- Antalet varv ("LAP"): Räknar upp varje gång omkopplaren aktiveras efter start. Numret blinkar i ca 3 sekunder efter uppräknig. För att förhindra felräkning, tas inte order från omkopplaren emot under den tiden.
- Minnesplatsens nummer ("No."): Varje varvtid sparas i ett varvtidsminne. Vartiderna sparas sekvensiellt efter varandra. Efter vartidsminne "No. 100", återgår räknaren till "No. 1".
- De sparade vartiderna kan granskas med funktionen "LAP-L" (sid 95).
- Varvtid (TIME): Under de tre första sekunderna visas föregående varvtid och sedan aktuell varvtid. Vid start visas "0" under 3 sekunder.

Intervalltimer ("Lap navigate timer")

Intervalltimerns funktion

- Timern genererar ett pip med konstanta intervall efter det att timern startats. Timern kan bara återstartas genom att trycka på vald omkopplare. ("Lap navigation alarm") Timern avger ett pip vid uppnådd tid samt vid varje minutpassage.

- Första start av räknaren kan länkas till avtryckaren.
- Alarmljudet (alarm/prealarm) kan ställas in skilt från intervalltimerns ljud.

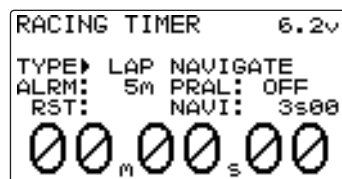

- Alarm :Genererar ett pip vid uppnådd tid.
- Prealarm :Börjar generera pip den inställda tiden före huvudalarmet.

- När timern är startad fortsätter den att räkna även om ett annat fönster visas.

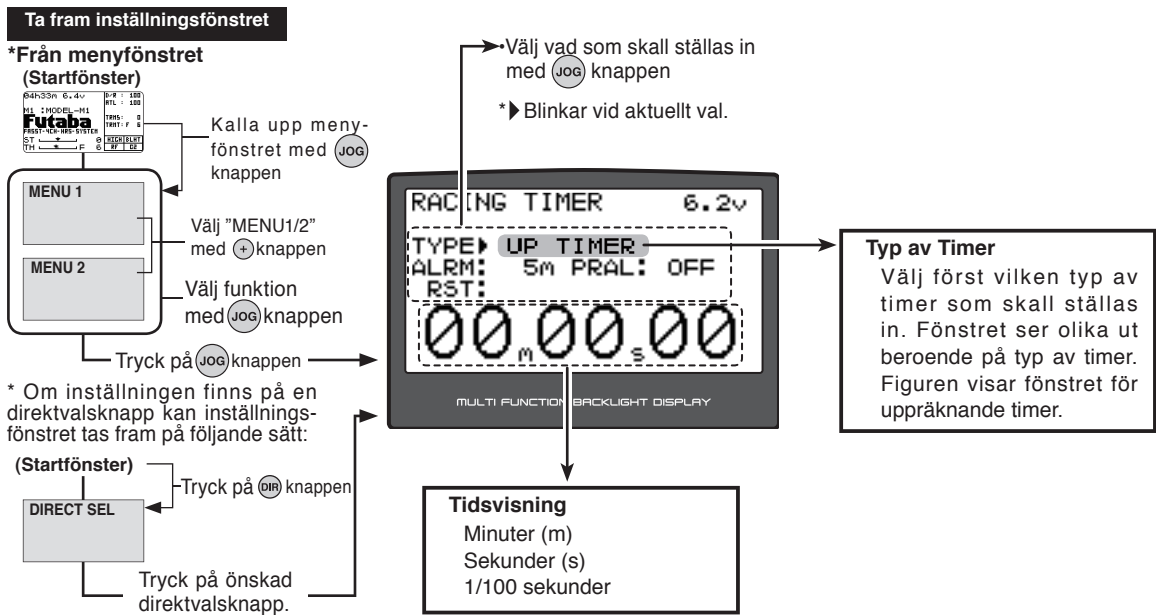

Operation display

När någon timer är aktiv, visas **TIM** i startfönstret och menyfönstren.

Val av timertyp

(Förberedelser)

Lägg funktionen "LAP START" till en omkopplare med funktionen "SWTCH" (sid 84). Om timer skall kunna återställas med en omkopplare, gör det genom att lägga funktionen till "LAP RESET" en omkopplare.

1 (Val av timertyp)

Flytta markören till "TYPE" genom att vicka på (JOG) knappen uppåt, nedåt, höger eller vänster. Tryck på (+) eller (-) knappen för att välja typ.

Val av timertyp (TYPE)

UP TIMER	:	Uppräknande timer
DOWN TIMER	:	Nedräknande timer
LAP MEMORY	:	Lap timer
LAP NAVIGATE	:	Intervalltimer

2 När inställningen är klar, tryck på "END" knappen två gånger för att återgå till startfönstret. (Om direktval utnyttjades, tryck på "END" knappen en gång).

Val av inställning

- Flytta markören genom att vicka på "JOG" knappen uppåt, nedåt, höger eller vänster.

Inställningsknappar

- Ställ in värdet med hjälp av (+) och (-) knapparna.

Uppräknande timer ("Up timer")

Flytta markören till "TYPE" genom att vicka på (JOG) knappen uppåt, nedåt, höger eller vänster. Tryck på (+) eller (-) knappen för att välja "UP TIMER".

1 (Inställning av alarmtid)

Flytta markören till "ALRM" genom att vicka på (JOG) knappen uppåt, nedåt, höger eller vänster. Tryck på (+) eller (-) knappen för att ställa in önskad tid.

(Inställning av förlarm)

Flytta markören till "PRAL" genom att vicka på (JOG) knappen uppåt, nedåt, höger eller vänster. Tryck på (+) eller (-) knappen för att ställa in önskad tid.

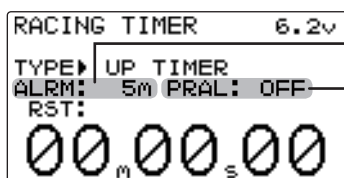

Inställningsknappar

- Ställ in värdet med hjälp av (+) och (-) knapparna.
- Återgå till startvärdet genom att samtidigt trycka på (+) och (-) knapparna under en sekund.

Alarmtid (ALRM)

OFF, 1 ~ 99 m
Startvärde: 5 m

Förlarm (PRAL)

OFF, 1 ~ 30 s
Startvärde: OFF

2 (Start/stopp av timern)

Timern startar när omkopplaren för "LAP START" aktiveras. Stoppa timern med samma omkopplare eller med omkopplaren för "LAP RESET".

- Länkning av avtryckaren till startfunktionen.

Flytta markören till "RST" genom att vicka på (JOG) knappen uppåt, nedåt, höger eller vänster. Tryck samtidigt på (+) och (-) knapparna under en sekund. När ett pip hörs och "RST" växlar till ett blinkande "RDY", ställer sig timern att vänta på avtryckaren. När avtryckaren manövreras mot framåtläget startar timern. (Status visar "RUN").

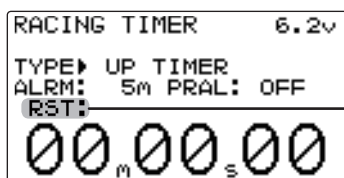

Statusindikering

RST : Nollställt läge
RDY : Väntar på avtryckaren
RUN : Timern räknar
STP : Timern stoppad

3 (Återställning av timern)

När omkopplaren för "LAP RESET" manövreras återställs timern.

Flytta markören till "RUN", "STP", eller "RDY" genom att vicka på (JOG) knappen uppåt eller nedåt. Tryck sedan samtidigt på (+) och (-) knapparna under en sekund. När ett pip hörs, växlar statusindikeringen till "RST" och timern återställs.

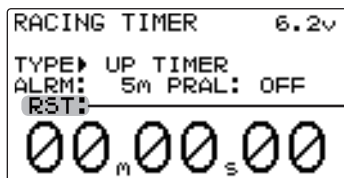

Statusindikering

RST : Nollställt läge
RDY : Väntar på avtryckaren
RUN : Timern räknar
STP : Timern stoppad

Omkopplare

LAP START :start / stop
LAP RESET :stop / reset

Nedräknande timer ("Fuel down timer")

Flytta markören till "TYPE" genom att vicka på (JOG) knappen uppåt, nedåt, höger eller vänster. Tryck på (+) eller (-) knappen för att välja "FUEL DOWN TM".

1 (Inställning av alarmtid)

Flytta markören till "ALRM" genom att vicka på (JOG) knappen uppåt, nedåt, höger eller vänster. Tryck på (+) eller (-) knappen för att ställa in önskad tid.

(Inställning av förlarm)

Flytta markören till "PRAL" genom att vicka på (JOG) knappen uppåt, nedåt, höger eller vänster. Tryck på (+) eller (-) knappen för att ställa in önskad tid.

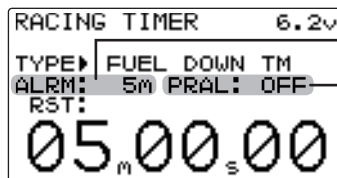

Inställningsknappar

- Ställ in värdet med hjälp av (+) och (-) knapparna.
- Återgå till startvärdet genom att samtidigt trycka på (+) och (-) knapparna under en sekund.

Alarmtid (ALRM)

OFF, 1 ~ 99 m
Startvärde: 5 m

Förlarm (PRAL)

OFF, 1 ~ 30 s
Startvärde: OFF

2 (Start/stopp av timern)

Timern startar när omkopplaren för "LAP START" aktiveras.

Om omkopplaren för ("LAP START") aktiveras när timern räknar, återställs timern och startar igen. (Restart)

- Länkning av avtryckaren till startfunktionen.

Flytta markören till "RST" genom att vicka på (JOG) knappen uppåt, nedåt, höger eller vänster. Tryck samtidigt på (+) och (-) knapparna under en sekund. När ett pip hörs och "RST" växlar till ett blinkande "RDY", ställer sig timern att vänta på avtryckaren. När avtryckaren manövreras mot framåtläget startar timern. (Status visar "RUN").

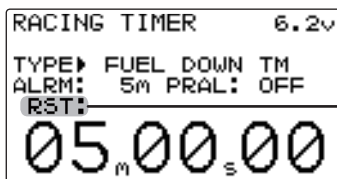

Statusindikering

RST : Nollställt läge
RDY : Väntar på avtryckaren
RUN : Timern räknar
STP : Timern stoppad

3 (Stopp och återställning av timern)

När omkopplaren för ("LAP RESET") manövreras stoppas och återställs timern.

Flytta markören till "RUN", "STP", eller "RDY" genom att vicka på (JOG) knappen uppåt eller nedåt. Tryck sedan samtidigt på (+) och (-) knapparna under en sekund. När ett pip hörs, växlar statusindikeringen till "RST" och timern återställs.

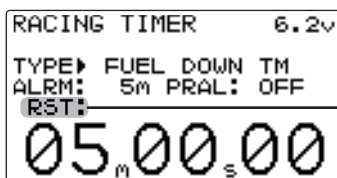

Statusindikering

RST : Nollställt läge
RDY : Väntar på avtryckaren
RUN : Timern räknar
STP : Timern stoppad

Omkopplare

LAP START :start / stop
LAP RESET :stop / reset

Varvräknaren ("Lap memory")

Flytta markören till "TYPE" genom att vicka på (JOG) knappen uppåt, nedåt, höger eller vänster. Tryck på (+) eller (-) knappen för att välja "LAP MEMORY".

1 (Inställning av alarmtid)

Flytta markören till "ALRM" genom att vicka på (JOG) knappen uppåt, nedåt, höger eller vänster. Tryck på (+) eller (-) knappen för att ställa in önskad tid.

(Inställning av förlarm)

Flytta markören till "PRAL" genom att vicka på (JOG) knappen uppåt, nedåt, höger eller vänster. Tryck på (+) eller (-) knappen för att ställa in önskad tid.

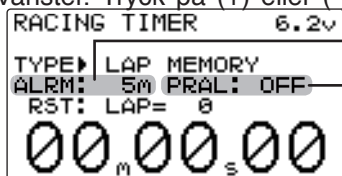

Inställningsknappar

- Ställ in värdet med hjälp av (+) och (-) knapparna.
- Återgå till startvärdet genom att samtidigt trycka på (+) och (-) knapparna under en sekund.

Alarmtid (ALRM)

OFF, 1 ~ 99 m
Startvärde: 5 m

Förlarm (PRAL)

OFF, 1 ~ 30 s
Startvärde: OFF

2 (Start av timern/varvräknare)

Starta timern och varvräknaren med omkopplaren för "LAP START".

- Länkning av avtryckaren till startfunktionen.

Flytta markören till "RST" genom att vicka på (JOG) knappen uppåt, nedåt, höger eller vänster. Tryck samtidigt på (+) och (-) knapparna under en sekund. När ett pip hörs och "RST" växlar till ett blinkande "RDY", ställer sig timern att vänta på avtryckaren. När avtryckaren manövreras mot framåtläget startar timern. (Status visar "RUN").

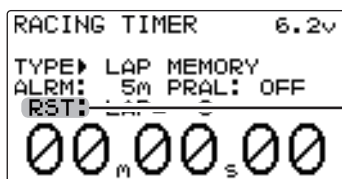

Statusindikering

RST : Nollställt läge
RDY : Väntar på avtryckaren
RUN : Timern räknar
STP : Timern stoppad

Omkopplare

LAP START :start / varvräknare
LAP RESET :stop / reset

3 (Stopp och återställning av timern)

När omkopplaren för varvtid "LAP START" manövreras efter det att tiden som ställts in under "ALRM" har uppnåtts, sparas vartiden, total tid och medeltid.

När omkopplaren för "LAP RESET" manövreras, återställs timern.

Om ingen omkopplare för "LAP RESET" är vald, flytta markören till "RUN", "STP", eller "RDY" genom att vicka på (JOG) knappen uppåt eller nedåt. Tryck sedan samtidigt på (+) och (-) knapparna under en sekund. När ett pip hörs, växlar statusindikeringen till "RST" och timern återställs.

- Om timern stoppas i med omkopplaren för "LAP RESET" innan tiden för "ALRM" har uppnåtts, sparas inte total tid och medeltid.

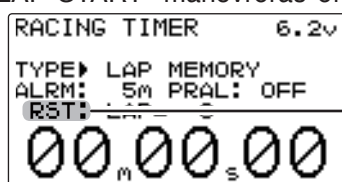

Statusindikering

RST : Nollställt läge
RDY : Väntar på avtryckaren
RUN : Timern räknar
STP : Timern stoppad

Intervalltimern ("Lap navigate timer")

Flytta markören till "TYPE" genom att vicka på (JOG) knappen uppåt, nedåt, höger eller vänster. Tryck på (+) eller (-) knappen för att välja "NAVIGATE".

1 (Inställning av alarmtid)

Flytta markören till "ALRM" genom att vicka på (JOG) knappen uppåt, nedåt, höger eller vänster. Tryck på (+) eller (-) knappen för att ställa in önskad tid.

(Inställning av förlarm)

Flytta markören till "PRAL" genom att vicka på (JOG) knappen uppåt, nedåt, höger eller vänster. Tryck på (+) eller (-) knappen för att ställa in önskad tid.

(Inställning av "Lap navigation" tiden)

Flytta markören till "NAVI" genom att vicka på (JOG) knappen uppåt, nedåt, höger eller vänster och ställ in tiden (target) med (+) och (-) knapparna.

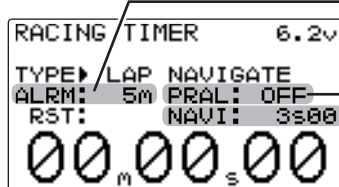

Inställningsknappar

- Ställ in värdet med hjälp av (+) och (-) knapparna.
- Återgå till startvärdet genom att samtidigt trycka på (+) och (-) knapparna under en sekund.

Alarmtid (ALRM)

OFF, 1 ~ 99 m
Startvärde: 8 m

Förlarm (PRAL)

OFF, 1 ~ 30 s
Startvärde: OFF

Navi alarmtid (NAVI)

OFF, 1 ~ 30 s
Startvärde: 3 s

2 (Start av timer/återstart av intervalltimern)

När omkopplaren för ("LAP START") aktiveras, startar timern.

- Starten kan länkas till avtryckaren

Flytta markören till "RST" genom att vicka på (JOG) knappen uppåt, nedåt, höger eller vänster och tryck sedan samtidigt på (+) och (-) knapparna under en sekund. Ett pip hörs och indikeringen "RST" växlar till ett blinkande "RDY" och timern väntar på avtryckaren. När avtryckaren förs mot framåtläget startar timern. (Status växlar till "RUN")

- När dina varvtider är kortare än den inställda tiden och räknaren räknar över, är den inställda intervalltiden för lång. Tiden kan justeras genom att trycka på "LAP START" under tidtagningen.

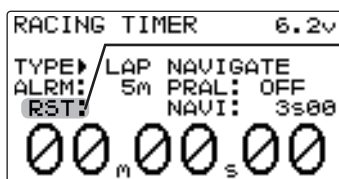

Statusindikering

RST : Nollställt läge
RDY : Väntar på avtryckaren
RUN : Timern räknar
STP : Timern stoppad

Omkopplare

LAP START :start/navi restart
LAP RESET :stop/reset

3 (Stopp och återställning av timern)

När omkopplaren för "LAP RESET" manövreras stoppas timern. Återställ timern genom att manövrera "LAP RESET"

omkopplaren. Om ingen omkopplare för "LAP RESET" är vald, flytta markören till "RUN", "STP", eller "RDY" genom att vicka på (JOG) knappen uppåt eller nedåt. Tryck sedan samtidigt på (+) och (-) knapparna under en sekund. När ett pip hörs, återställs timern.

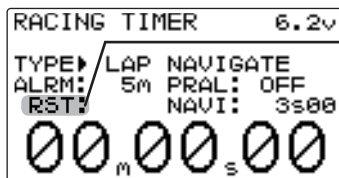

Statusindikering

RST : Nollställt läge
RDY : Väntar på avtryckaren
RUN : Timern räknar
STP : Timern stoppad

Varvtidslista "LAP-L"

Kalla fram fönstret "LAP-LIST" för att kontrollera varvtiderna som sparats (sidorna 89, 93).

- När timern startats, sparas varvtiderna sekvensiellt varje gång omkopplaren aktiveras.

När tiden inställd för "ALRM" passerats och timern stoppas, sparas den sista varvtiden och den totala tiden därefter. Slutligen räknas medelvarvtiden ut och sparas sist i listan

-När varvtidsräknaren startas nästa gång, sparas varvtiderna i positionerna efter medelvarvtiden (AVE).

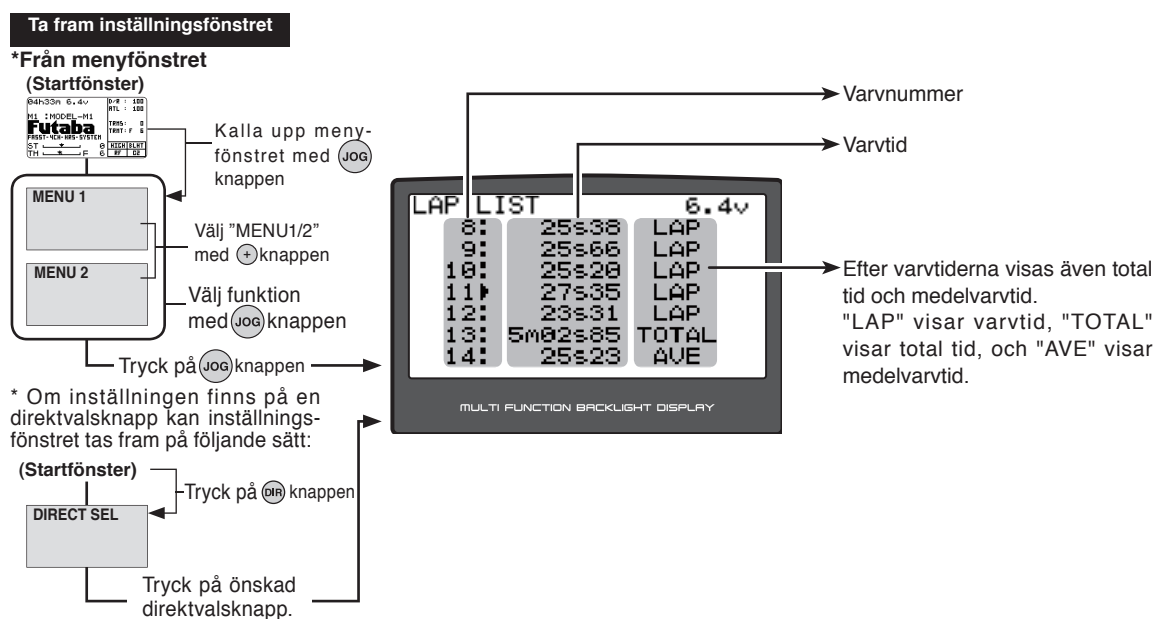

Varvtidsminnet

1

(Kontroll av varvtider)

Flytta markören över varvtiderna genom att vicka på (JOG) knappen uppåt eller nedåt.

2

(Återställning av varvtid)

Välj önskat varv genom att vicka på (JOG) knappen uppåt eller nedåt. Tryck sedan samtidigt på (+) och (-) knapparna under en sekund. Ett pip hörs och vald varvtid raderas.

(Återställning av alla varvtider)

Tryck samtidigt på (JOG) knappen och (+) och (-) knapparna under en sekund. Ett pip hörs och all varvtidsdata raderas.

3

När inställningen är klar, tryck på "END" knappen två gånger för att återgå till startfönstret. (Om direktval utnyttjades, tryck på "END" knappen en gång).

Modellval "M-SEL"

Funktionen används för att programmera en ny modell eller för att välja bland redan inprogrammerade modeller. Sändaren T4PK kan spara modelldata för 40 modeller.

Ta fram inställningsfönstret

*Från menyfönstret (Startfönster)

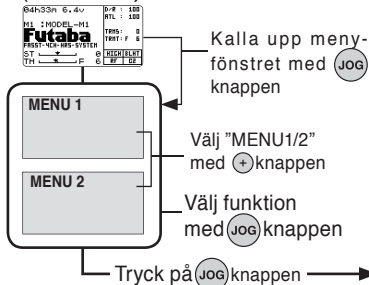

* Om inställningen finns på en direktvalsknapp kan inställningsfönstret tas fram på följande sätt:

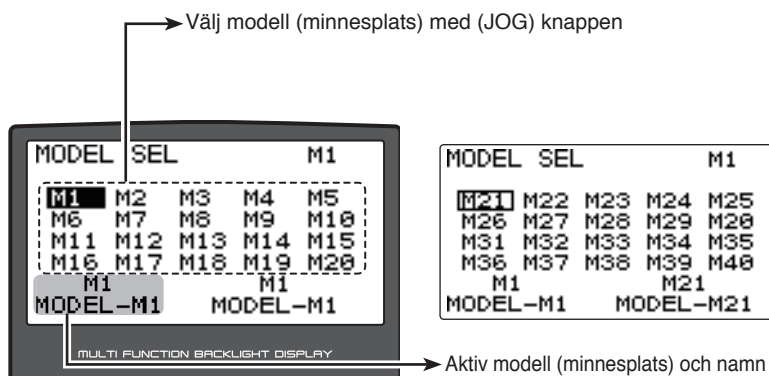
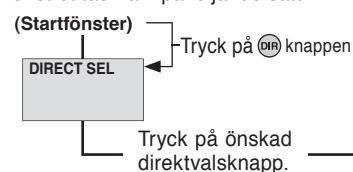

När den nya modellen har en annan inställning av mottagartyp eller servomod. (FASS-C1, FASST-C2, or HIGH SPEED, NORMAL)

Om den nya modellen har annan inställning av ovanstående parametrar, gäller de gamla tills sändaren slagits av och satts på igen.

Val av modell

1 (Modellnummer)

Välj modellens nummer genom att vicka på (JOG) knappen uppåt, nedåt, höger eller åt vänster. När (JOG) knappen vickas uppåt med markören i positionen "M1" ~ "M5" eller nedåt i positionen "M16" ~ "M20" i undre raden, visas modellnumren "M21" ~ "M40".

Gör på samma sätt för att visa modellnummer "M1" ~ "M20" när modellnumren "M21" ~ "M40" visas.

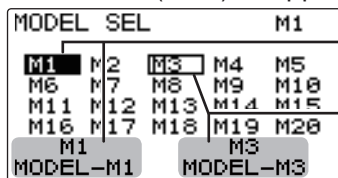

Modellnummer

M1~M40

Modellval

- Välj modellnummer genom att vicka på (JOG) knappen uppåt nedåt, höger eller åt vänster.

2 (Val av modell)

Tryck samtidigt på (+) och (-) knapparna under en sekund. Ett pip indikerar att den nya modellen är vald.

- Valet av ny modell är klart när den valda modellens nummer och namn visas i fönstrets nedre vänstra hörn.

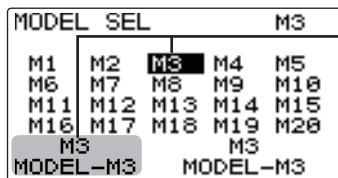

Knappar för val av modell

- (+) och (-) knapparna hålls intryckta samtidigt under en sekund.

3 När inställningen är klar, tryck på "END" knappen två gånger för att återgå till startfönstret. (Om direktval utnyttjades, tryck på "END" knappen en gång).

Modellnamn "NAME"

Med funktionen kan modellen ges ett namn med upp till 10 tecken. Ett användarnamn kan samtidigt ges och kan bestå av 10 tecken.

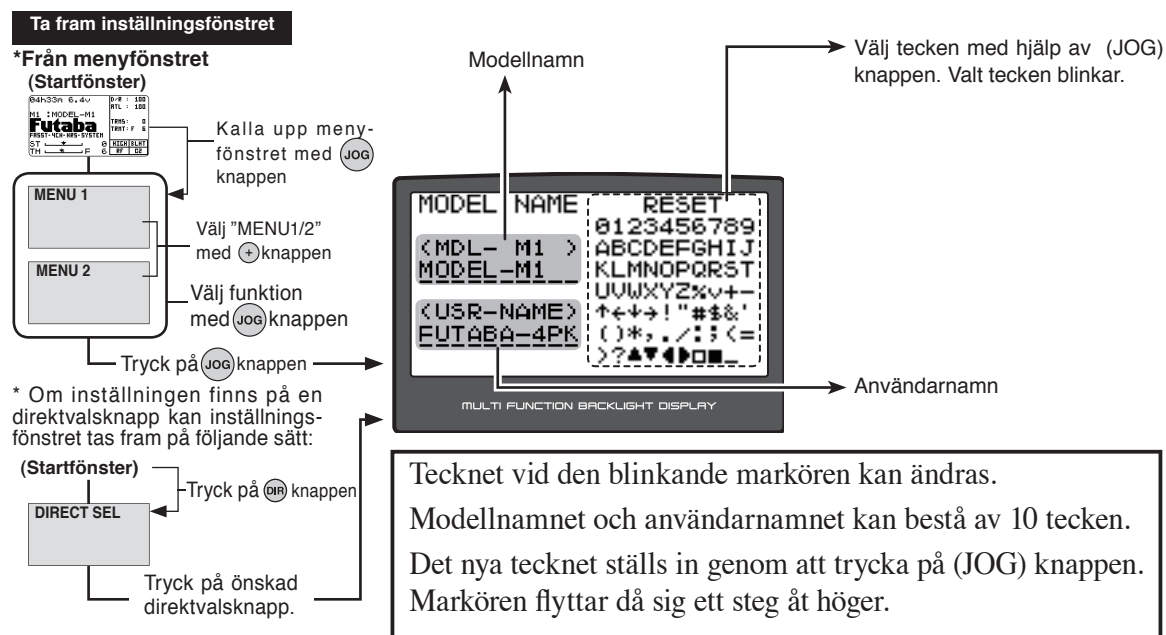

Inställning av namn på modell och användare

1 (Flytta markören till det tecken som skall ändras)
Flytta markören till önskad position i modell- eller användarnamn med (+) eller (-) knappen. Valt tecken blinkar.

2 (Val av nytt tecken)
Välj ut det nya tecknet i listan till höger genom att vicka på (JOG) knappen uppåt, nedåt, höger eller åt vänster. Valt tecken blinkar. Tryck på (JOG) för att ändra. Markören flyttar sig nu ett steg åt höger.

Om "RESET" i den övre raden väljs och (JOG) knappen trycks in, återgår modell- eller användarnamnet till sin fabriksinställning.

3 När inställningen är klar, tryck på "END" knappen två gånger för att återgå till startfönstret. (Om direktval utnyttjades, tryck på "END" knappen en gång).

Teckenval/ändring

- Välj tecken genom att vicka på (JOG) knappen uppåt, nedåt, höger eller åt vänster. Ändra genom att trycka på (JOG) knappen.

Fabriksinställning

Modellnamn :MODEL-M(No)
Användarnamn :FUTABA-4PK

Modellkopiering "M-COP"

Data i en modellminnesplats kan kopieras till en annan modellminnesplats.

Singelmod (SINGLE) och gruppmod (GROUP)

Singelmod kopierar data för en modellminnesplats till en annan.

Gruppmod grupperar minnesplatserna M1~M10, M11~M20, M21~M30, och M31~M40 till egna grupper och kopiering sker för hela gruppen. Ett bekvämt sätt att kopiera all data från M1~M10 till M11~M20.

Menykopiering (MENU COPY) och kopiering av omkopplare och rattar (SW/DIAL COPY)

"Menu copy" kopierar den meny som valts med funktionen "MENU-T" (sid 101), egen meny eller direktmeny. Inställda värden kopieras *inte*. Ett bekvämt sätt att få menyerna att se likadana ut för olika modeller utan att ändra på inställda värden.

"Switch/dial copy" kopierar funktionen av omkopplare och rattar. Inställda värden kopieras *inte*. Ett bekvämt sätt att få funktionerna för omkopplare och rattar att vara samma för olika modeller utan att ändra på inställda värden.

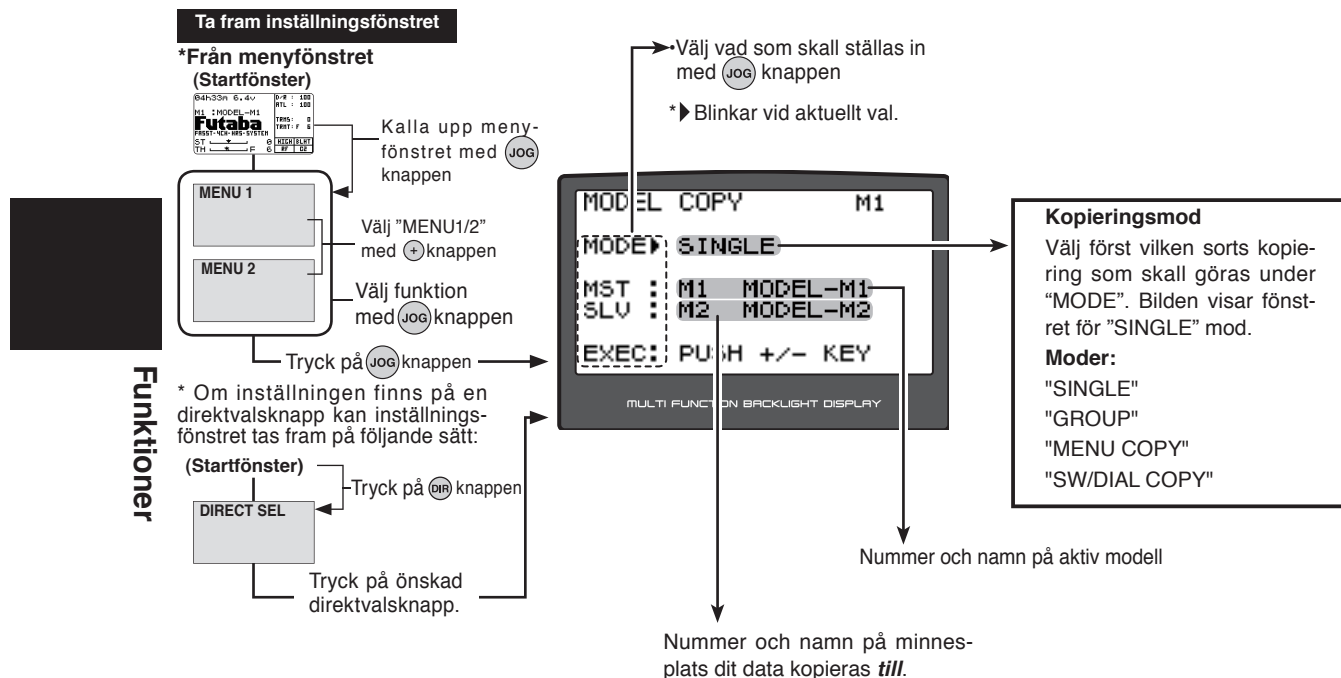

```

MODEL COPY      M1
MODE▶ SINGLE
MST : M1  MODEL-M1
SLV : M2  MODEL-M2
EXEC: PUSH +/- KEY

```

"SINGLE" mod

```

MODEL COPY      M1
MODE▶ GROUP
MST : M1 ~ M10
SLV : M11~ M20
EXEC: PUSH +/- KEY

```

"GROUP" mod

```

MODEL COPY      M1
MODE▶ MENU COPY
MST : M1  MODEL-M1
SLV : M2  MODEL-M2
EXEC: PUSH +/- KEY

```

"MENU COPY" mod

```

MODEL COPY      M1
MODE▶ SW/DIAL COPY
MST : M1  MODEL-M1
SLV : M2  MODEL-M2
EXEC: PUSH +/- KEY

```

"SW/DIAL COPY" mod

Kopiering

(Välj mod)

Flytta markören till "MODE" genom att vicka på (JOG) knappen uppåt eller nedåt. Välj "SINGLE", "GROUP", "MENU COPY", eller "SW/DIAL COPY" genom att trycka på (+) eller (-) knappen.

- Välj alltid typ av kopiering ("MODE") först innan andra inställningar görs. Om mode ändras efter det att källdata ("MST") eller destination ("STV") valts, kan det bli nödvändigt att ändra på inställningarna av ("MST") och ("SLV") för att inställningen har återgått till fabriksinställningen M1~M2.

1 (Val av minnesplatsen för källdata)

Flytta markören till "MST" genom att vicka på (JOG) knappen uppåt eller nedåt. Tryck på (+) eller (-) knappen för att välja modellens nummer.

2 (Val av minneplatsen för destinationen)

Flytta markören till "SLV" genom att vicka på (JOG) knappen uppåt eller nedåt. Tryck på (+) eller (-) knappen för att välja modellens nummer.

- Om aktiv modell ingår i "SLV" kommer meddelandet "CAN NOT COPY" att visas underst i fönstret.

3 (Kopiering)

Flytta markören till "EXEC" genom att vicka på (JOG) knappen uppåt eller nedåt. Tryck samtidigt på (+) och (-) knapparna under en sekund. När texten "COMPLETE!" blinkar underst i fönstret är kopieringen klar.

4 När inställningen är klar, tryck på "END" knappen två gånger för att återgå till startfönstret. (Om direktval utnyttjades, tryck på "END" knappen en gång).

Knapp för val

- Välj genom att vicka på (JOG) knappen uppåt eller nedåt.

Val av modellnummer

- Tryck på (+) och (-) knapparna för att välja modellnummer.

Modellnummer.

M1~M40

Kopiering

- Tryck samtidigt på (+) och (-) knapparna under en sekund.

Radering av modelldata "M-RES"

Med funktionen återställs modelldata för aktiv modell till sin fabriksinställning.

Återställningen kan göras på tre olika sätt som beskrivs nedan. Återställning sker *inte* av följande inställningar: (ADJST), (SYSTEM), (LAP-L), (NAME), (FASST-C1/FASST-C2), och (RXSYS).

DATA RESET

Återställer bara inprogrammerade värden. Menyfunktionen och direktvalsfunktionen påverkas inte.

MENU RESET

Återställer menyfunktionen och direktvalsfunktionen. Andra inställningar påverkas inte.

ALL RESET

Återställer menyfunktionen, direktvalsfunktionen och alla inprogrammerade värden.

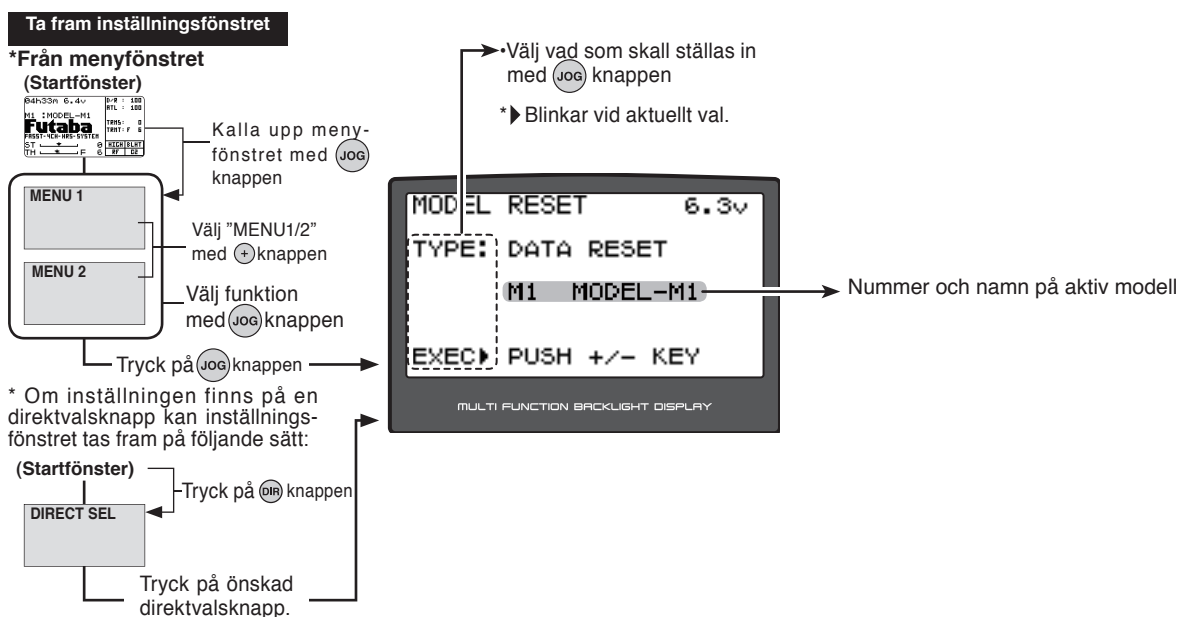

Radering av modelldata

Flytta markören till "TYPE" genom att vicka på (JOG) knappen uppåt eller nedåt. Tryck på (+) eller (-) knappen för att välja mellan "DATA RESET", "MENU RESET", och "ALL RESET".

1 (Radering)

Flytta markören till "EXEC" genom att vicka på (JOG) knappen uppåt eller nedåt.

Tryck samtidigt på (+) och (-) knapparna under en sekund.

När texten "COMPLETE!" blinkar underst i fönstret är raderingen klar.

2

När inställningen är klar, tryck på "END" knappen två gånger för att återgå till startfönstret. (Om direktval utnyttjades, tryck på "END" knappen en gång).

Knapp för val

- Välj genom att vicka på (JOG) knappen uppåt eller nedåt.

Typ av radering

- Tryck på (+) och (-) knapparna för att välja typ.

Typ (TYPE)

DATA RESET
MENU RESET
ALL RESET

Radering

- Tryck samtidigt på (+) och (-) knapparna under en sekund.

Menytyp "MENU-T"

Välj meny efter de funktioner som önskas. Fyra typer av menyer finns att välja mellan. Se exempel nedan. (Varje modell kan ha en egen meny.)

LEVEL1	LEVEL2	BIGCAR	LEVEL3	ALLOFF
MENU 1 OF EPA RXSYS SYSTM REV F/S *M-SEL SUBTR NAME *M-RES *MENU-T	MENU 1 OF STEXP EPA SYSTM THEXP SUBTR NAME IDLUP REV *M-SEL A.B.S RXSYS *M-RES BOAT F/S *MENU-T	MENU 1 OF BRAKE SUBTR SYSTM A.B.S REV NAME EPA RXSYS *M-SEL STEXP F/S *M-RES THEXP *MENU-T	MENU 1 2 STEXP EPA TIMER STSPD ACCEL LAP-L THEXP START BOAT THSPD IDLUP *M-SEL BRAKE PMIX1 *M-RES A.B.S PMIX2 *MENU-T	MENU 1 OF *M-SEL *M-RES *MENU-T
MENU 2 OF STEXP DIAL MCLNK THEXP SWITCH ADJST A.B.S BOAT THMOD M-COP DTTRN VIBRA	MENU 2 OF STSPD DIAL DTTRN THSPD SWITCH MCLNK ACCEL TIMER ADJST START LAP-L THMOD M-COP SERVO VIBRA	MENU 2 OF STSPD DIAL DTTRN THSPD SWITCH SERVO ACCEL PMIX1 ADJST IDLUP PMIX2 THMOD M-COP VIBRA	MENU 2 16 SUBTR DIAL SYSTM REV SWITCH DTTRN M-COP D/R MCLNK NAME ATL ADJST RXSYS CH3/4 THMOD F/S SERVO VIBRA	MENU 2 OF *M-SEL *M-RES *MENU-T

lakta försiktighet när menynivån minskas

När menynivån minskas och funktioner som försvinner har inställda värden, kommer de värdena att finnas kvar härefter. Innan menynivån minskas, stäng av oanvända funktioner och där det finns inställningar mm som relateras till andra funktioner, kontrollera inställda värden.

Ta fram inställningsfönstret

*Från menyfönstret (Startfönster)

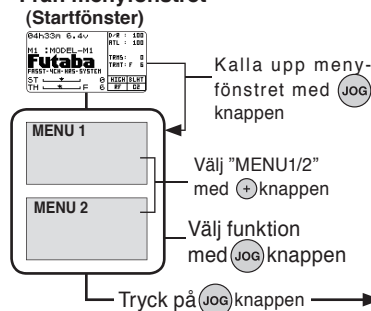

* Om inställningen finns på en direktvalsknapp kan inställningsfönstret tas fram på följande sätt:

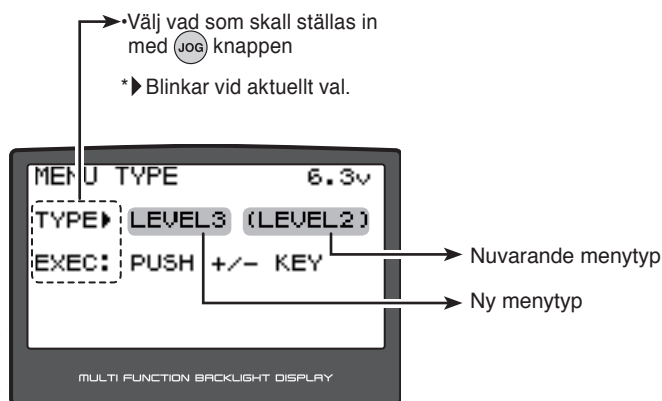
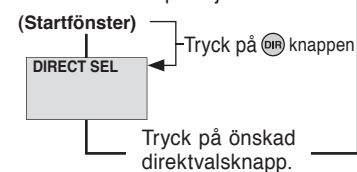

När "BIGCAR" väljs, kommer funktionen bromsmixning (sid 72, CH3 brake rate "BRK-RATE") automatiskt att läggas på den digitala ratten "DL3". Funktionen aktiveras under funktionen "BRK-MODE". Funktionen för "DL3" förblir oförändrad även om menytypen ändras.

Val av menytyp

1 (Val av menytyp)

Flytta markören till "TYPE" genom att vicka på (JOG) knappen uppåt eller nedåt. Tryck på (+) eller (-) knappen för att välja typ.

2 (Ändring)

Flytta markören till "EXEC" genom att vicka på (JOG) knappen uppåt eller nedåt. Tryck samtidigt på (+) och (-) knapparna under en sekund. När fönstret förändras är valet klart.

3 När inställningen är klar, tryck på "END" knappen två gånger för att återgå till startfönstret. (Om direktval utnyttjades, tryck på "END" knappen en gång).

Menytyp "MENU-T"

Typ (TYPE)

LEVEL1, LEVEL2, BIGCAR, LEVEL3, ALL OFF

Knappar för val

- Tryck samtidigt på (+) och (-) knapparna under en sekund.

ESC Datalänk "MCLNK"

Med denna specialfunktion kan data och parametrar som t ex variabel frekvens mm för Futabas "ESC" enheter (MC850C, MC601C och MC401CR) ställas in via T4PK sändarens inbyggda dator.

För enheten MC401CR kan nedanstående inställningar inte påverkas via datalänken.

Reverse Mode Shift Level

Backfunktionen aktiveras när bromsen återgått till sitt neutralläge.

Robot Mode

En inställning som tar bort bromsfunktionen för robotmodeller mm och gör att modellen kan förflytta sig både bakåt och framåt.

Reverse Cancel

En inställning som tar bort backfunktionen. Kvar finns framåt- och bromsfunktionen.

Anslut "ESC" enheten direkt till sändaren. Ställ sändarens strömbrytare i läge "DISP ON" för att använda fönstret. Välj en lämplig längd på en vanlig förlängningssladd för servon för anslutningen. Det senast lästa data från "ESC" enheten eller senast nedladdat data från T4PK till "ESC" enheten sparas i sändaren. Eftersom data för varje modellminne kan sparas så kan data för upp till 40 modeller sparas.

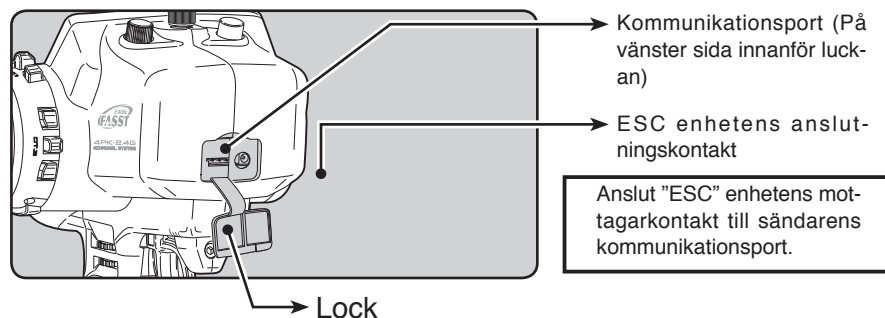

Ta fram inställningsfönstret

*Från menyfönstret (Startfönstret)

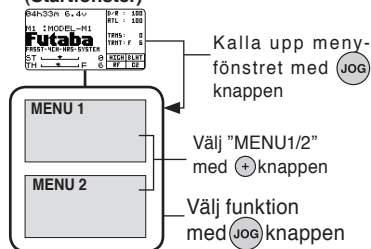

Tryck på JOG knappen

* Om inställningen finns på en direktvalsknapp kan inställningsfönstret tas fram på följande sätt:

(Startfönstret)

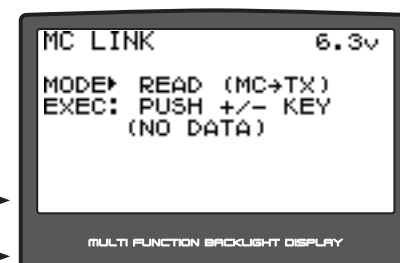
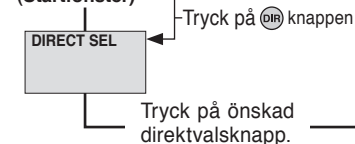

-När batteriet i T4PK sändaren får för låg spänning, skiftar fönstret om till "varning för låg batterispänning". Använd bara "MCLNK" funktionen när sändarens batteri är fulladdat.

-Anslut också "ESC" enheten till sitt batteri.

```
MC LINK (401CR) 6.4v
MODE: READ (MC->TX)
EXEC: PUSH +/- KEY

MIN:3000 DBA: 15|CLM:300|END:100
MAX:2500 LBP:3.0|CTH:300|RND: 50
|nTB: 0|CLT: 0|FMB: 0
```

MC401CR

```
MC LINK (601C) 6.4v
MODE: READ (MC->TX)
EXEC: PUSH +/- KEY

MIN:2900 DBA: 12|CLM:300|END:100
MAX:2500 LBP:3.0|CTH:300|
|nTB: 0|CLT: 0|FMB: 28
```

MC601C

```
MC LINK (850C) 6.4v
MODE: READ (MC->TX)
EXEC: PUSH +/- KEY

MIN:3000 DBA: 12|CLM:300|END:100
MAX:2500 LBP:3.0|CTH:300|
|nTB: 0|CLT: 0|
```

MC850C

Funktioner

Användning av "ESC" Datalänk funktionen

(Förberedelser)

-Anslut "ESC" enheten enligt bild på föregående sida.

-Anslut batteriet till "ESC" enheten.

1 Slå på sändarens strömbrytare till läget "DISP ON".

Använd "JOG" och (+) knappen för att visa "ESC-LINK" meny. Slå på fartreglaget.

2 (Hämta "ESC" enhetens data)

Utför följande punkter för att hämta vilken typ av "ESC" och dess inställningar. För att spara data i sändaren, återskriv till "ESC" enheten.

När i sändaren sparad data skall skrivas till en "ESC" enhet av samma typ, utför följande steg: "WRITE(TX→MC)" (skriv) utan att utföra "READ(MC→TX)" (läsa).

a -Flytta markören till "MODE" genom att vicka på (JOG) knappen uppåt eller nedåt. Välj "READ(MC→TX)" med (+) eller (-) knappen.

b -Flytta markören till "EXEC" genom att vicka på (JOG) knappen uppåt eller nedåt. Tryck samtidigt på (+) och (-) knapparna under en sekund.

- "COMPLETE!" blinkar i fönstret och typ av "ESC" och dess inställningar har lästs in till sändaren.

- Om "LINK ERROR!" blinkar i fönstret har inte en korrekt kontakt upprättats mellan "ESC" enheten och T4PK sändaren. Kontrollera alla anslutningar och batterianslutningen till "ESC" enheten och gör om stegen a→b.

3 (Skriva data till "ESC" enheten)

Utför denna procedur för att överföra data från T4PK sändaren till "ESC" enheten. Se sidorna 104~105 för inställningar.

a -Flytta markören till "MODE" genom att vicka på (JOG) knappen uppåt eller nedåt. Välj "WRITE(TX→MC)" med (+) eller (-) knappen.

b -Flytta markören till "EXEC" genom att vicka på (JOG) knappen uppåt eller nedåt. Tryck samtidigt på (+) och (-) knapparna under en sekund.

- "COMPLETE!" blinkar i fönstret och data från T4PK sändaren har skrivits in i "ESC" enheten.

Om "LINK ERROR!" blinkar i fönstret har inte en korrekt kontakt upprättats mellan "ESC" enheten och T4PK sändaren. Kontrollera alla anslutningar och batterianslutningen till "ESC" enheten och gör om stegen a→b.

Om "NO DATA" visas i fönstret kan inte "WRITE(TX→MC)" väljas för inga data finns att tillgängliga för skrivning.

- Dat för olika typer av "ESC" enheter kan inte skrivas. Om skrivning görs och "TYPE ERROR!" visas i fönstret är det olika typer av "ESC" enheter.

Om "MC-LINK" meny väljs och sändarens strömbrytare står i läge "PWR ON" kommer nedanstående meddelande att visas i fönstret. Flytta strömbrytaren till läge "DISP ON"

```
MC LINK 6.3v
PLEASE CHANGE TO
DISPLAY MODE
```

```
MC LINK 6.4v
MODE: READ (MC→TX)
EXEC: PUSH +/- KEY
(NO DATA)
```

```
MC LINK (401CR) 6.4v
MODE: READ (MC→TX)
EXEC: COMPLETE!
MIN:3000|DBR: 15|CLN:300|BND:100
MAX:2500|LBP:3.0|CTH:300|RND: 50
|NTB: 0|CLT: 0|FNB: 28
```

```
MC LINK 6.3v
MODE: READ (MC→TX)
EXEC: LINK ERROR!
(NO DATA)
```

```
MC LINK (401CR) 6.4v
MODE: WRITE (TX→MC)
EXEC: COMPLETE!
MIN:3000|DBR: 15|CLN:300|BND:100
MAX:2500|LBP:3.0|CTH:300|RND: 50
|NTB: 0|CLT: 0|FNB: 28
```

```
MC LINK (401CR) 6.4v
MODE: WRITE (TX→MC)
EXEC: LINK ERROR!
```

```
MC LINK (401CR) 6.4v
MODE: WRITE (TX→MC)
EXEC: TYPE ERROR!
```

4 (Fabriksinställning)

Lagra fabriksinställningarna till ansluten "ESC" och T4PK.

a -Flytta markören till "MODE" genom att vicka på (JOG) knappen uppåt eller nedåt. Välj "DEFAULT(MC&TX)" med (+) eller (-) knappen.

b -Flytta markören till "EXEC" genom att vicka på (JOG) knappen uppåt eller nedåt. Tryck samtidigt på (+) och (-) knapparna under en sekund.

- "COMPLETE!" blinkar i fönstret och fabriksinställningarna skrivits in i "ESC" enheten.

Om "LINK ERROR!" blinkar i fönstret har inte en korrekt kontakt upprättats mellan "ESC" enheten och T4PK sändaren. Kontrollera alla anslutningar och batterianslutningen till "ESC" enheten och gör om stegen a→b.

Om "NO DATA" visas i fönstret kan inte "DEFAULT(MC&TX)" väljas för inga data finns att tillgängliga för skrivning.

```
MC LINK (481CR) 6.4v
MODE: DEFAULT(MC&TX)
EXEC: COMPLETE!
Min:3000|DPR:15|CLM:300|EMD:100
MAX:2500|LBP:3.0|CTH:300|RMD:50
|nTB: 0|CLT: 0|FMB: 28
```

```
MC LINK (481CR) 6.4v
MODE: DEFAULT(MC&TX)
EXEC: LINK ERROR!
Min:3000|DPR:15|CLM:300|EMD:100
MAX:2500|LBP:3.0|CTH:300|RMD:50
|nTB: 0|CLT: 0|FMB: 28
```

```
MC LINK (481CR) 6.4v
MODE: DEFAULT(MC&TX)
EXEC: TYPE ERROR!
Min:3000|DPR:15|CLM:300|EMD:100
MAX:2500|LBP:3.0|CTH:300|RMD:50
|nTB: 0|CLT: 0|FMB: 28
```

Inställning av önskad funktion

1 (Flytta markören till önskat objekt genom att vicka på (JOG) knappen uppåt, nedåt höger eller åt vänster. Ställ in önskat värde med (+) eller (-) knappen.

```
MC LINK (481CR) 6.4v
MODE: READ (MC&TX)
EXEC: PUSH +/- KEY
▼ CURRENT LIMIT =A
Min:3000|DPR:15|CLM:300|EMD:100
MAX:2500|LBP:3.0|CTH:300|RMD:50
|nTB: 0|CLT: 0|FMB: 28
```

→ Valt objekt visas här.

Välj önskat objekt

- Välj genom att vicka på (JOG) knappen uppåt, nedåt, höger eller åt vänster.

Inställningsknappar

- Använd (+) och (-) för att ställa in önskat värde.
- Återgå till fabriksinställningen genom att samtidigt trycka på (+) och (-) knapparna under en sekund.

Inställningar

Min-(PWM FREQ MIN LD) 100Hz~10000Hz

Samma som "Link" programvarans PWM frekvens (vid min. belastning),
Min ställer in till "0"A PWM frekvens vid minimal belastning.

MAX-(PWM FREQ MAX LD) 100Hz~10000Hz

Samma som "Link" programvarans PWM frekvens (vid max. belastning).
MAX ställer in PWM frekvensen vid maximal belastning till det värde som angetts av "Current Limiter".

CLM-(CURRENT LIMIT) 50A~300A, OFF

Samma som "Link" programvarans "Current Limiter".
Med "Current Limiter" ställs värdet in för den maximala strömmen.
Eftersom "MAX" baseras på det värde som ställts in för "Current Limiter", behöver inte "Current Limiter" ställas till "OFF" utom för strömmar över 300A.

```
MC LINK (481CR) 6.4v
MODE: READ (MC&TX)
EXEC: PUSH +/- KEY
▼ CURRENT LIMIT =A
Min:3000|DPR:15|CLM:300|EMD:100
MAX:2500|LBP:3.0|CTH:300|RMD:50
|nTB: 0|CLT: 0|FMB: 28
```

"Min" bestämmer frekvensen vid låg belastning, ställs in för en hög frekvens (høgt värde) när en mjuk gång är önskvärd efter långa raksträckor och efter kurvor.

"MAX" bestämmer frekvensen vid hög belastning, ställs in för en hög frekvens (høgt värde) för minskning av accelerationen vid låg hastighet och hög motortemperatur samt när motorns kollektor och kol är hårt slitna.

Om accelerationen vid låg hastighet är dålig även om "MAX" är inställd med ett lågt värde, gå igenom den loggade datan för att kontrollera förekomsten av momentana spänningsfall.

För att begränsa effektuttaget, förlänga körtiden eller förbättra effektiviteten, ställ in både "MAX" och "Min" för en hög frekvens (høgt värde).

Om en konstant PWM frekvens över hela arbetsområdet önskas, oberoende av belastning, ställ in PWM frekvensen vid max belastning och min belastning till samma värde.

LBP-(LOW BATTERY VOLT) 2.5V~6V

Samma som "Link" programvarans "Low Bat Protection"

Inställningen stänger av strömmen till motorn när batterispänningen sjunker under inställt värde. Detta för att mottagaren inte skall sluta fungera p g a för låg spänning orsakat av t ex en plötsligt ökning av belastningen på motorn. När spänningen åter stiger får motorn ström igen.

```
MC LINK (401CR) 6.4v
MODE: READ (MC→TX)
EXEC: PUSH +/- KEY
CURRENT LIMIT =A
MIN:3000|DBR:15|CLM:300|BND:100
LBP:3.0|CTH:300|BND:50
nTB: 0|CLT: 0|FWB: 20
```

DBA-(DEAD BAND) ±2µs~±50µs

Samma som "Link" programvarans "Dead Band".

Ställer in inom vilket område "ESC" enheten inte reagerar på avtryckaren.

Större värde ger större område.

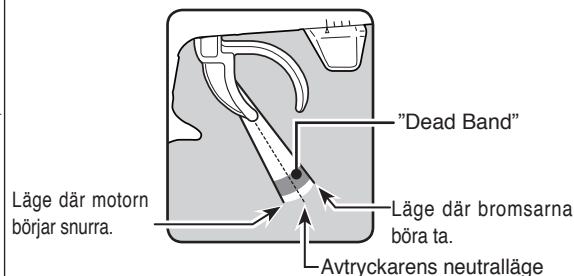

nTB-(NEUTRAL BRAKE) 0%(OFF)~100%

Samma som "Link" programvarans "Neutral Brake".

Gör inställningen om bromsfunktion önskas med avtryckaren i sitt neutralläge. Större värde ger större bromskraft. För broms i neutralläge, ställ in till "0%".

CTM-(C.L. TIME LIMIT) 50A~300A /CLT-(C.L. TIMER) 0sec(OFF)~240sec

Samma som "Link" programvarans "Current Limiter (Time Limit)/Current Limit timer".

Strömbegränsningen kan ställas in att gälla för en viss tid. Användbart för att inte förlora batterikapacitet när batterispänningen är hög alldeles efter att batteriet laddats.

- "CTM" (Time Limit) ställer in maximal ström under den tid som begränsningen skall gälla.

- "CTM" anger den tid som strömbegränsningen skall gälla. Funktionen stängs av om den ställs in till 0 sekunder.

"Current Limit Timer" startar när avtryckaren förs mot sitt framåtläge och ström mats till motorn. Gäller även när motorn ställs in för trimning mm.

BMD-(BRAKE MAX DUTY) 0%~100%

Samma som "Link" programvarans "Brake Max. Duty".

Med inställningen kan motorbromsen mellan neutralläget och maximal broms ställas in. Större värde ger större motorbroms. Inställningen "0%", gör att motorbromsen inte används.

RMD-(REVERSE MAX DUTY)MC401CR w/back only 0%~100%

Samma som "Link" programvarans "Reverse Max. Duty"

Med inställningen kan aktiv motorbroms mellan neutralläget och maximal broms ställas in. Större värde ger större aktiv motorbroms. Inställningen "0%", gör att aktiva motorbromsen inte används.

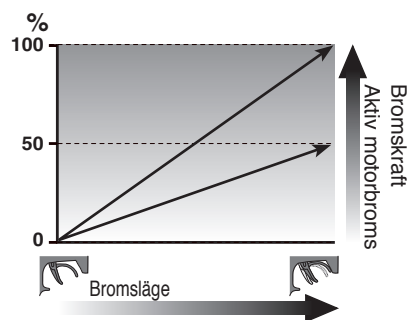

```
MC LINK (401CR) 6.4v
MODE: READ (MC→TX)
EXEC: PUSH +/- KEY
CURRENT LIMIT =A
MIN:3000|DBR:15|CLM:300|BND:100
MAX:2500|LBP:3.0|CTH:300|BND:50
nTB: 0|CLT: 0|FWB: 20
```

FWB-(FORWARD BOOST) Bara för MC401CR/MC601C

Samma som "Link" programvarans "Forward Boost"

Trottelsvaret nära avtryckarens neutralläge kan ges en stegfunktion.

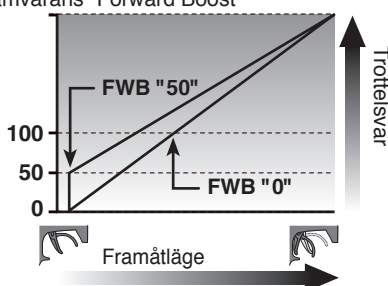

Systemfunktioner "SYSTEM"

Inställningar för fönstrets utseende, summer, fönstermod och startfönstrets utseende kan ställas in.

De objekt som kan ställas in under "SYSTEM" gäller för alla modeller. (Ett andra körläge kan ställas in för varje modell.)

- Inställning av batterityp (NIMH 5CELL, DRY 4CELL)

T4PK kan använda torrcellsbatterier (vi rekommenderar alkaliska batterier) med en extra batteribox. Alarmet för låg batterispänning skiljer sig från uppladdningsbara batterier. Ställ därför alltid in rätt batterityp! Om Futabas uppladdningsbara batteri används, ställ alltid in till "NIMH 5CELL". Om inställningen "DRY 4CELL" används tillsammans med Futabas uppladdningsbara batteri, kommer tiden från batterilarm tills sändaren stängs av att bli extremt kort.

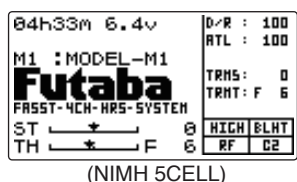

(NIMH 5CELL)

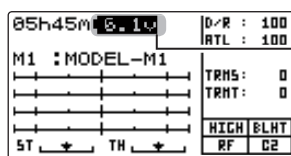

(DRY 4CELL)

* Visar sändarens batterispänning.
När sändaren är inställd för "DRY 4CELL", visas spänningen i denna position i alla fönster.

- Inställning av LCD fönstrets bakgrundsljus.

("OFF, ON" via knapptryck, normalt "ON")

- Inställning av "ON" tiden (1~30 sek), om "ON" via knapptryck valt ovan.
- LCD fönstrets kontrast (20 steg)
- Summerens ton ("OFF", 100 steg)
- LED indikeringens färg ("OFF", 7 färger)
- Startfönstrets utseende

(Visning av "Futaba" logo, timervisning, servovisning, användarnamn, trimmer/rattar)

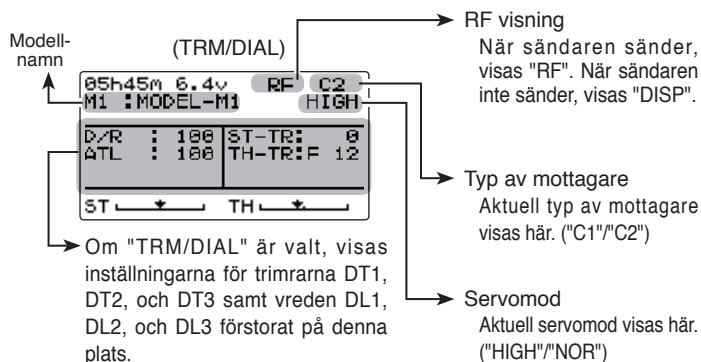
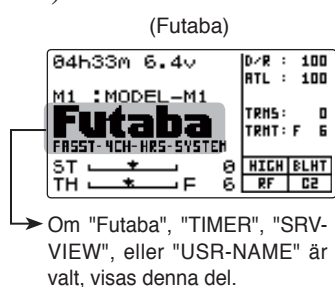

- Andra körläge ("INH, ACT")

För att använda funktionen "andra körläge", måste först en omkopplare väljas med funktionen "SWTCH" (sid 84) utöver "ACT" i denna funktion.

- Alarm för "glömd sändare" ("OFF", 10 m)
- Inställning av 2.4GHz bandet (GENERAL, FRANCE)

Välj "GENERAL", utom i Frankrike.

Ta fram inställningsfönstret

*Från menyfönstret (Startfönster)

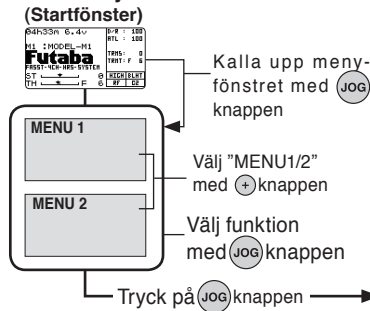

* Om inställningen finns på en direktvals knapp kan inställningsfönstret tas fram på följande sätt:

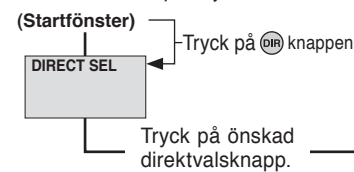

•Välj vad som skall ställas in med (JOG) knappen

*Blinkar vid aktuellt val.

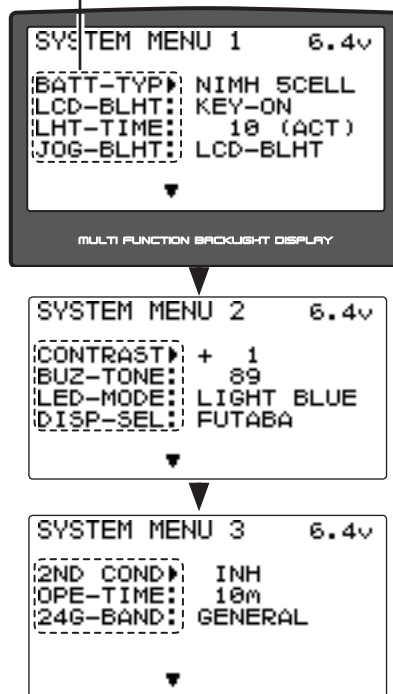

Inställningar

- BATT-TYP :Batterityp
- LCD-MODE :Bakgrundljus
- LHT-TIME :Bakgrundljus tid
- JOG-BLHT :Jog knappens LED mod
- CONTRAST :Kontrast
- BUZ-TONE :Summertone
- LED-MODE :LED färg
- DISP-SEL :Startfönster
- 2ND-COND :Andra körläge
- OPE-TIME :Alarm för "glömd sändare"
- 2.4G-BAND :2.4GHz bandets inställning

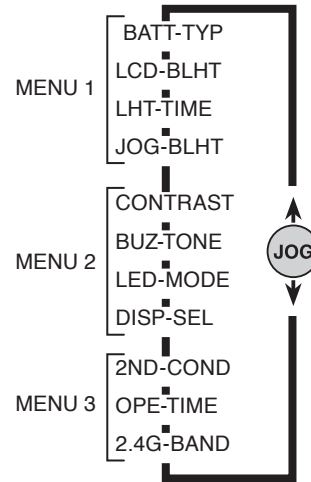

Inställbara objekt

Objekten växlar i den ordning som visas ovan.

Inställningsknappar

- Använd (+) och (-) för att ställa in önskat värde.
- Återgå till fabriksinställningen genom att samtidigt trycka på (+) och (-) knapparna under en sekund.

Batterityp (BATT-TYP)

NIMH 5CELL, DRY 4CELL

Bakgrundsbelysning (LCD-BLHT)

KEY-ON, ALWAYS, OFF

Bakgrundsbelysning tid (LHT-TIME)

1~30 sekunder
Startvärde: 10

"Jog" knappens LED mod (JOG-BLHT)

LCD-BLHT, OFF

Inställning av systemfunktionerna

1 (Inställning av batterityp)

Flytta markören till "BATT-TYP" genom att vicka på (JOG) knappen uppåt/nedåt och välj typ med (+) eller (-) knappen.

"NIMH 5CELL" :Futaba 5 cellers laddningsbara batteri

"DRY 4CELL" :Torrcellbatterier (vi rekommenderar alkaliska batterier) 4 st.

(LCD fönstrets bakgrundsbelysning)

Flytta markören till "LCD-BLHT" genom att vicka på (JOG) knappen uppåt/nedåt och välj mod med (+) eller (-) knappen.

"KEY-ON" :Bakgrundsbelysningen på under inställd tid efter det att "ON" knappen aktiverats.

"ALWAYS" :Bakgrundsbelysningen alltid på ("ON")

"OFF" :Bakgrundsbelysningen avstängd ("OFF")

(Inställning av tid för LCD fönstrets bakgrundsbelysning)

Flytta markören till "LHT-TIME" genom att vicka på (JOG) knappen uppåt/nedåt och välj tid med (+) eller (-) knapparna.

- När "KEY-ON" ställts in under föregående punkt aktiveras tiden för "ON".

("Jog" knappens LED mod)

Flytta markören till "JOG-BLHT" genom att vicka på (JOG) knappen uppåt/nedåt och välj tid med (+) eller (-) knapparna.

- När "KEY-ON" ställts in under föregående punkt aktiveras tiden för "ON".

"LCD-BLHT" :Länkas till inställningen för LCD fönstrets bakgrundsbelysning

"OFF" :Bakgrundsbelysningen avstängd ("OFF")

(Inställning av LCD fönstrets kontrast)

Flytta markören till "CONTRAST" genom att vicka på (JOG) knappen uppåt/nedåt och ställ in kontrasten med (+) eller (-) knapparna.

- Ställ in för ett lättläst fönster.

Kontrast (CONTRAST)

-10~0~+10
Startvärde: 0

(Inställning av summertonen)

Flytta markören till "BUZ-TONE" genom att vicka på (JOG) knappen uppåt/nedåt och ställ in tonen med (+) eller (-) knapparna.

- Ställ in så tonen uppfattas.

Summerton (BUZ-TONE)

OFF, 1~75~100
Startvärde: 85

(Ändring av LED färgen)

Flytta markören till "LED-MODE" genom att vicka på (JOG) knappen uppåt/nedåt och välj färg med (+) eller (-) knapparna.

- Välj favoritfärg.

LED färg (LED-MODE)

(OFF), RÖD, GRÖN, GUL, BLÅ, PURPUR, LJUSBLÅ, VIT
Fabriksinställning :Ljusblå

(Ändring av startfönstrets utseende)

Flytta markören till "DISP-SEL" genom att vicka på (JOG) knappen uppåt/nedåt och välj mod med (+) eller (-) knapparna.

"Futaba" : "Futaba" logon visas i startfönstret.
"TIMER" : Timerfönstret visas i startfönstret.
"SRV-VIEW" : Servografen visas i startfönstret.
"USR-NAME" : Användarnamnet visas.
"TRM/DIAL" : Trimrarnas lägen och inställningarna på de digitala rattarna visas förstorat i startfönstret.

Startfönster (DISP-MODE)

Futaba, TIMER, SRV-VIEW, USR-NAME, TRM/DIAL

(Inställning av funktionen "Körläge 2")

Flytta markören till "2ND-COND" genom att vicka på (JOG) knappen uppåt/nedåt och välj mod med (+) eller (-) knapparna.

"ACT" : Andra körläget till ("ON")
"INH" : Andra körläget från ("OFF")

Körläge 2 (2ND-COND)

ACT, INH

(Inställning av alarmer för "glömd sändare")

Flytta markören till "OPE-TIME" genom att vicka på (JOG) knappen uppåt/nedåt och välj mod med (+) eller (-) knapparna.

"10m" : Om inget av reglagen manövreras (med sändaren påslagen) under en tid av 10 minuter ljuder alarmer.
"OFF" : Alarmer deaktiverat.

Alarm för "glömd sändare" (OPE-TIME)

10m, OFF

(Val av mod för 2.4GHz bandet)

Flytta markören till "24G-BAND" genom att vicka på (JOG) knappen uppåt/nedåt och välj mod med (+) eller (-) knapparna.

"GENERAL" : Använd överallt utom i Frankrike
"FRANCE" : Använd bara i Frankrike

2.4GHz bandet (24G-BAND)

GENERAL, FRANCE

2 När inställningen är klar, tryck på "END" knappen två gånger för att återgå till startfönstret. (Om direktval utnyttjades, tryck på "END" knappen en gång).

Om körläge 2 (2ND COND)

Inställningar för två körlägen kan för vissa funktioner ställas in för en modell. T ex för normalt körläge kan D/R för styrningen vara inställt till 90% och för andra körläget inställt till 80%. Det körläge 2 kan ställas in för alla modeller.

- För att utnyttja funktionen måste objektet "2ND-COND" ställas in till "ACT" (active) i "SYSTEM" menyn och omkopplare vald med funktionen "SWTCH" (sid 84).
- Omkoppling från normalt till körläge 2 indikeras med ett alarmljud.
- När körläge 2 kopplas in, blinkar LED:en (Blinkar inte om "LED-MODE" i "SYSTEM" menyn är valt till "OFF"), och **CD2** visas i startfönstret och i menyfönstren för de funktioner som kan ställas in för körläge 2. Omkoppling från körläge 2 till normalt körläge indikeras med ett alarmljud och **CD2** indikeringen försvinner.

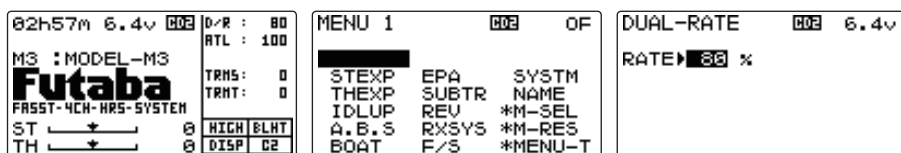

- Efter det att "2ND-COND" är inställt till ACT (active) i "SYSTEM" menyn och omkopplaren vald (sid 84), kommer alla inställningar för normal körmod, att första gången omkopplaren aktiveras, kopieras över till körläge 2. Där-
 efter kan de olika körlägena ställas in var för sig. De objekt som kan ställas in för körläge 2 visas med omvänd video.

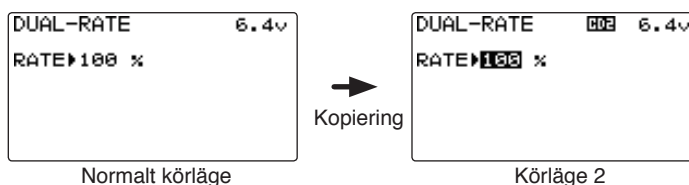

- All inställningar för körläge 2 sparas tills "2ND-COND" ställs om till "INH" (inhibit) i "SYSTEM" menyn, eller om inställda data raderas med "M-RES" (sid 100).

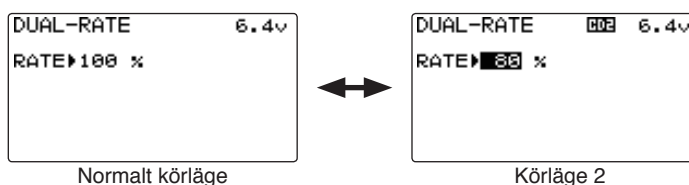

Inställningarna sparas även om annan omkopplare väljs med funktionen "SWTCH".

Funktioner för körläge 2	
Förkortningar i menyfönstret	Funktionsnamn mm
D/R	Dual rate funktionen
ATL	ATL funktionen
STEXP	Styrning EXP
THEXP	Trottel EXP (Framåtsidan) EXP & VTR (inte CRV)
STSPD	Styrhastighet TURN & RETURN sidan
THSPD	Trottelhastighet "SPEED-1,2,3"
A.B.S	2CH A.B.S. funktionen ABS-ABP, ABS-DLY, ABSCYCLE
BRAKE	Bromsmixning (3CH,4CH) BRK-RATE, ABS-ABP, ABS-DLY
PMIX1	Programmerbar mixer 1 RGHT/BRAK/DOWN sidorna, LEFT/FWRD/UP sidorna
PMIX2	Programmerbar mixer 2 RGHT/BRAK/DOWN sidorna, LEFT/FWRD/UP sidorna



Funktioner

Dataöverföring "DTRN"

Med denna funktion kan modellminnet från en T4PK överföras till en annan T4PK. Anslut de båda sändarnas kommunikationsportar med en DSC kabel (tillbehör). Ställ båda sändarnas strömbrytare i läge "DISP ON".

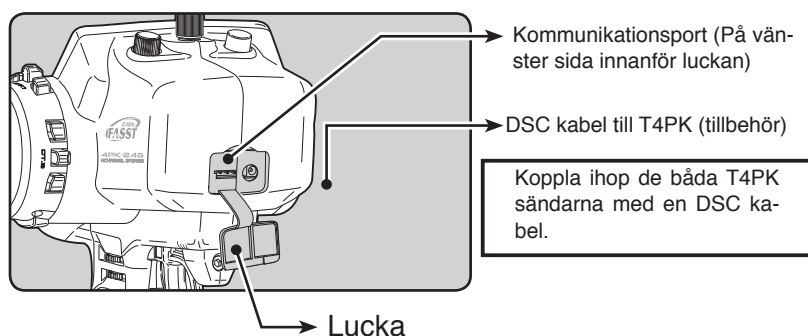

Ta fram inställningsfönstret

*Från menyfönstret (Startfönster)

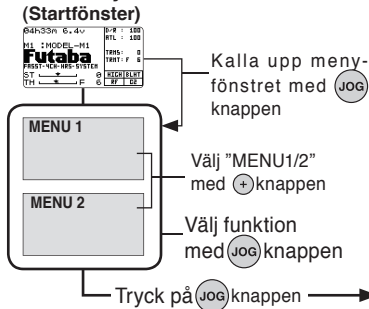

* Om inställningen finns på en direktvalsknapp kan inställningsfönstret tas fram på följande sätt:

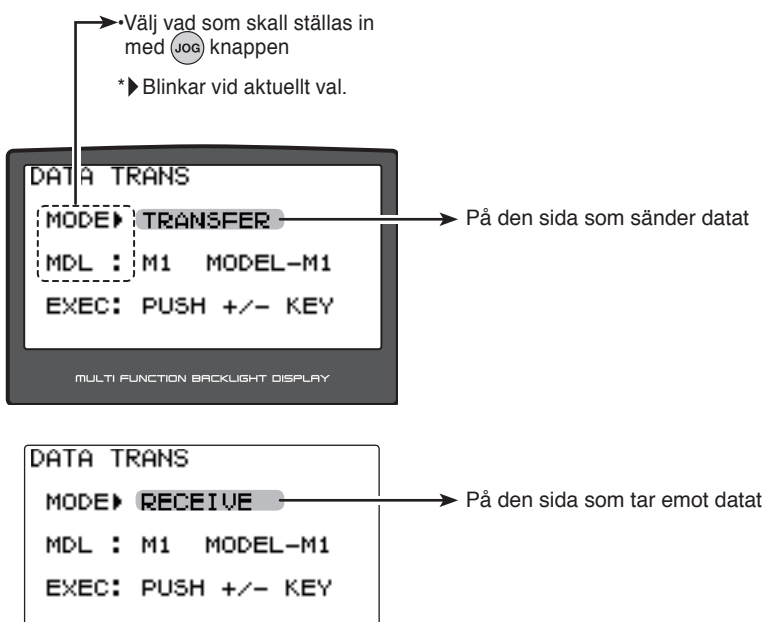
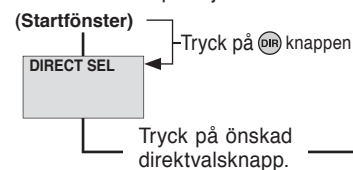

Funktioner

Användning av dataöverföringsfunktionen

(Förberedelser)

- Anslut de båda sändarnas kommunikationsportar med en DSC kabel (tillbehör).

1 Ställ strömbrytaren på båda T4PK sändarna i läge "DISP ON".

Använd (JOG) knappen och (+) knappen för att visa "DT-TRN" på båda sändarna.

Om "DT-TRN" menyen väljs och strömbrytaren står i läge (PWR ON), visas nedanstående text med uppmaning om att ställa strömbrytaren i läge "DISP ON".

```
DATA TRANS
PLEASE CHANGE TO
DISPLAY MODE
```

2 (Val av mod)

Flytta markören till "MODE" genom att vicka på (JOG) knappen uppåt/nedåt och välj sändar/mottagarsida med (+) eller (-) knappen.

"TRANSFER" :Sändarsidan
"RECEIVE" :Mottagarsidan

```
DATA TRANS
MODE▶ TRANSFER
MDL : M1 MODEL-M1
EXEC: PUSH +/- KEY
```

Val av objekt

- Välj genom att vicka på (JOG) knappen uppåt/nedåt.

Inställningsknappar

- Ställ in mod med hjälp av (+) och (-) knapparna.

Val av mod

"TRANSFER" "RECEIVE"

3 (Val av modellminne)

Flytta markören till "MDL" genom att vicka på (JOG) knappen uppåt/nedåt på båda T4PK. Välj modellnummer i båda sändarna med (+) eller (-) knappen.

```
DATA TRANS          DATA TRANS
MODE: TRANSFER      MODE: RECEIVE
MDL ▶ M1 MODEL-M1  MDL ▶ M1 MODEL-M1
EXEC: PUSH +/- KEY  EXEC: PUSH +/- KEY
```

Val av modellnummer

- Ställ in modellnummer med hjälp av (+) och (-) knapparna.

Nummer och namn på modell i både sändar- och mottagarsida.

4 (Överföring)

Flytta markören till "EXEC" genom att vicka på (JOG) knappen uppåt/nedåt på båda T4PK.

Tryck först samtidigt på mottagarsidans (+) och (-) knappar. Meddelandet "WAITING! 30S" framträder och nedräkningen börjar.

Inom 30 sekunder, tryck samtidigt på sändarsidans (+) och (-) knappar. (Om manövern inte utförs inom 30 sekunder, kommer ett felmeddelande att visas i mottagarsidans fönster.)

"COMPLETE!" visas i mottagarsidans fönster och överföringen är klar.

```
DATA TRANS          DATA TRANS
MODE: TRANSFER      MODE: RECEIVE
MDL : M1 MODEL-M1  MDL : M1 MODEL-M1
EXEC▶ COMPLETE!    EXEC▶ COMPLETE!
```

Överföring

- Tryck samtidigt på (+) och (-) knapparna under en sekund.

Tidsfönster på 30 sekunder inom vilken överföringen måste ske.

-Om "RCV ERROR!" visas i mottagarsidans fönster fungerade inte överföringen korrekt. Kontrollera kabeln och anslutningar och gör om stegen 1→4. Eftersom sändarsidan bara sänder iväg data, Kommer meddelandet "COMPLETE" att visas även om överföringen misslyckades.

```
DATA TRANS
MODE: RECEIVE
MDL : M1 MODEL-M1
EXEC▶ RCV ERROR !
```

Felmeddelande

Adjuster "ADJST"

Justeringar för trottel och styrfunktionen kan göras. Använd denna funktion när av någon anledning en mekanisk avvikelse har inträffat i radion.

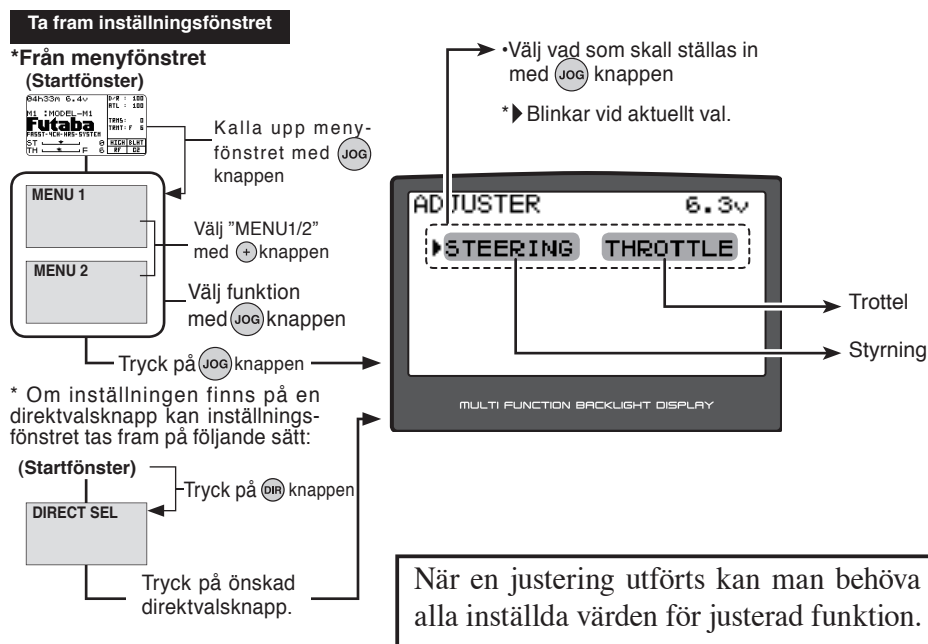

Justering av styrningen

(Förberedelser)

När korrigerig för styrning är valt, kalla fram fönstret för inställning genom att trycka på (JOG) knappen.

- 1** (Justering av styrningens neutralläge)
I fönstret för neutralläget (figuren till höger), vrid lätt på ratten och tryck sedan på (JOG) knappen utan att röra ratten.
- 2** (Justering av styrutslaget)
I fönstret för styrutslag (figuren till höger), vrid ratten för fulla hjulutslag åt höger och vänster och tryck på (JOG) knappen.
- 3** (Justering)
I kontrollfönstret till höger, tryck samtidigt på (+) och (-) knapparna.

```
ADJUSTER 6.3v
STEERING
▶NEUTRAL ( 5%)◀
```

```
ADJUSTER 6.3v
STEERING
NEUTRAL ( 5%)◀
▶RIGHT (107%)◀
▶LEFT ( 91%)◀
```

```
ADJUSTER 6.3v
STEERING
NEUTRAL ( 5%)◀
RIGHT (107%)◀
LEFT ( 90%)◀
▶EXECUTE? >PUSH +/-
(CANCEL >PUSH END)
```

Intern kontroll utförs automatiskt och om justeringarna ligger inom godkända värden utförs justeringarna och "SUCCESSFUL!" visas i fönstret (figuren till höger).

Om justeringsvärdet ligger utanför godkända värden visas ett felmeddelande (figuren till höger) och ingen justering görs.

- 4 När inställningen är klar, tryck på "END" knappen två gånger för att återgå till startfönstret. (Om direktval utnyttjades, tryck på "END" knappen en gång).

```
ADJUSTER 6.3v
STEERING
NEUTRAL ( 5%) OK
RIGHT (107%) OK
LEFT ( 98%) OK
SUCCESSFUL!
```

```
ADJUSTER 6.3v
STEERING
NEUTRAL ( 5%) OK
RIGHT ( 36%) ERR
LEFT ( 98%) OK
FAIL! (NOT CHANGED)
```

Justering av trotteln

(Förberedelser)

När korrigerig för trotteln är valt, kalla fram fönstret för inställning genom att trycka på (SEL) knappen.

- 1 (Justering av trotteln neutralläge)

I fönstret för neutralläget (figuren till höger) tryck lätt på avtryckaren och tryck sedan på (JOG) knappen utan att röra på avtryckaren.

- 2 (Justering av trotteln utslaget)

I fönstret för trotteln utslag (figuren till höger) för avtryckaren fullt åt båda hållen och tryck sedan på (JOG) knappen.

- 3 (Justering)

I kontrollfönstret till höger, tryck samtidigt på (+) och (-) knapparna. Intern kontroll utförs automatiskt och om justeringarna ligger inom godkända värden utförs justeringarna och "SUCCESSFUL!" visas i fönstret (figuren till höger).

Om justeringsvärdet ligger utanför godkända värden visas ett felmeddelande (figuren till höger) och ingen justering görs.

- 4 När inställningen är klar, tryck på "END" knappen två gånger för att återgå till startfönstret. (Om direktval utnyttjades, tryck på "END" knappen en gång).

```
ADJUSTER 6.3v
THROTTLE
▶NEUTRAL ( 19%)
```

```
ADJUSTER
▶FORWARD (108%)
▶BRAKE (106)
```

```
ADJUSTER 6.3v
THROTTLE
NEUTRAL ( 19%)
FORWARD (108%)
BRAKE (107%)
▶EXECUTE? >PUSH +/-
(CANCEL >PUSH END)
```

```
ADJUSTER 6.3v
THROTTLE
NEUTRAL ( 19%) OK
FORWARD (108%) OK
BRAKE (108%) OK
SUCCESSFUL!
```

```
ADJUSTER 6.3v
THROTTLE
NEUTRAL ( 19%) OK
FORWARD (108%) OK
BRAKE ( 27%) ERR
FAIL! (NOT CHANGED)
```

Vibratorfunktionen "VIBRA"

Den i handtaget inbyggda vibratorn kan aktiveras för olika typer av alarm, t ex timer-alarm, omkopplare till/från och alarmer för låg batterispänning.

Vibratorn kan ställas in för 7 olika typer av mönster.

Inställningar

TIMER TIME-UP	:Timeralarm
LAP-NAVI	:Varvtidsalarm
FUEL RES-START	:Fuel timer återstart
PUSH SW ON	:Omkopplare till
PUSH SW OFF	:Omkopplare från
POWER-ON	:Vid påslag
LOW-BATT ALARM	:Låg batterispänning

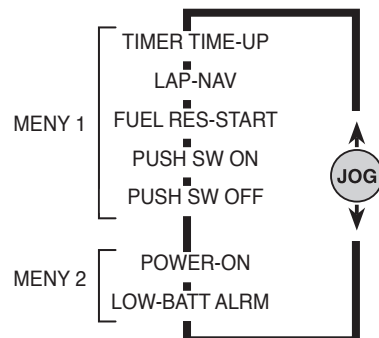

Ta fram inställningsfönstret

*Från menyfönstret (Startfönstret)

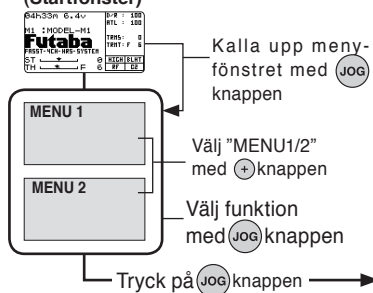

* Om inställningen finns på en direktvalsknapp kan inställningsfönstret tas fram på följande sätt:

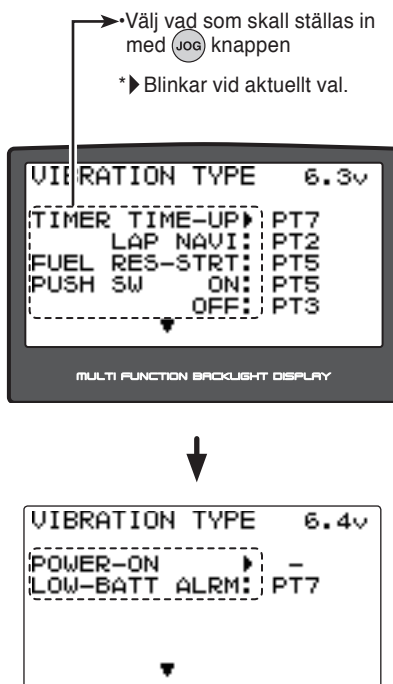
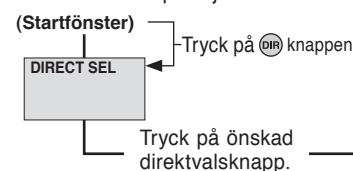

Inställbara objekt

Objekten växlar i den ordning som visas ovan.

Val av objekt

- Välj genom att vicka på (JOG) knappen uppåt/nedåt.

Inställningsknappar

- Använd (+) och (-) för att ställa in önskat värde.
- Återgå till fabriksinställningen genom att samtidigt trycka på (+) och (-) knapparna under en sekund.

Timer löst ut (TIME-UP)

OFF, TYPE-1~TYPE-7
Startvärde :TYPE-2

Navigation alarm (LAP-NAVI)

OFF, TYPE-1~TYPE-7
Startvärde :TYPE-2

Fuel timer återstart (FUEL RES-START)

OFF, TYPE-1~TYPE-7
Startvärde :TYPE-5

Omkopplare till (PUSH SW ON)

OFF, TYPE-1~TYPE-7
Startvärde :TYPE-5

Omkopplare från (PUSH SW OFF)

OFF, TYPE-1~TYPE-7
Startvärde :TYPE-4

Vid tillslag av sändaren (POWER-ON)

OFF, TYPE-1~TYPE-7
Startvärde :OFF

Låg batterispänning (LOW-BATT)

OFF, TYPE-1~TYPE-7
Startvärde :TYPE-7

Inställning av vibratorn

1 (Vibratormönster)

Flytta markören till önskat objekt genom att vicka på (JOG) knappen uppåt/nedåt och välj typ med (+) eller (-) knappen.

2 När inställningen är klar, tryck på "END" knappen två gånger för att återgå till startfönstret. (Om direktval utnyttjades, tryck på "END" knappen en gång).

Styrning Dual Rate/körläge 2:s Dual Rate "D/R" (Styrsystemet)

Styrsvots utslag åt höger/vänster ställs in samtidigt. För att öka styrutslaget, tryck på (+) knappen. För att minska styrutslaget, tryck på (-) knappen. Inställningen är länkad till vredet "DL1" på handtaget. Om "DL1" har getts en annan funktion, kan "D/R" ställas in i detta fönster.

Ta fram inställningsfönstret

*Från menyfönstret (Startfönster)

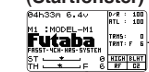

Kalla upp menyfönstret med JOG knappen

Välj "MENU1/2" med (+) knappen

Välj funktion med JOG knappen

Tryck på JOG knappen

* Om inställningen finns på en direktvalsknapp kan inställningsfönstret tas fram på följande sätt:

(Startfönster)

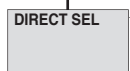

Tryck på DIR knappen

Tryck på önskad direktvalsknapp.

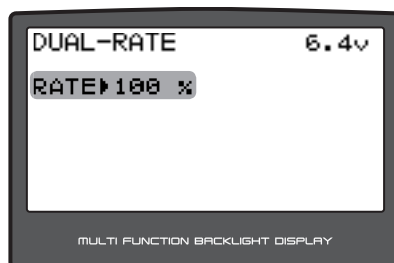

Inställningar

RATE :Värde för (D/R)

Inställning av "Dual rate"

För att kunna använda körläge 2, använd funktionen "SWTCH" (sid 84) för att välja omkopplare.

1 (Inställning av "Dual rate")

Flytta markören till "RATE" genom att vicka på (JOG) knappen uppåt/nedåt. Ställ in servoutslaget med (+) och (-) knapparna.

Servoutslaget är länkat till ett av handtagets vred.

2 När inställningen är klar, tryck på "END" knappen två gånger för att återgå till startfönstret. (Om direktval utnyttjades, tryck på "END" knappen en gång).

Val av objekt

- Välj genom att vicka på (JOG) knappen uppåt/nedåt.

Inställningsknappar

- Använd (+) och (-) för att ställa in önskat värde.
- Återgå till startfönstret genom att samtidigt trycka på (+) och (-) knapparna under en sekund.

D/R rate (RATE)

0~100%
Startvärde: 100

Trottelns ATL Funktion "ATL"

(Trottelssystemet)

Öka värdet om bromseffekten är för liten och minska värdet om bromseffekten är för stor.

Funktionen är länkad till handtagets digitala ratt "DL2". Om "DL2" har getts en annan funktion kan värdet justeras i detta fönster.

Funktion

Bromsvärdet kan justeras i avtryckarens bromsläge (när avtryckaren trycks framåt).

Ta fram inställningsfönstret

*Från menyfönstret (Startfönster)

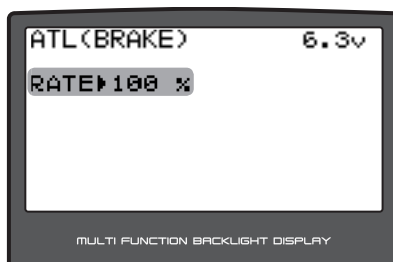
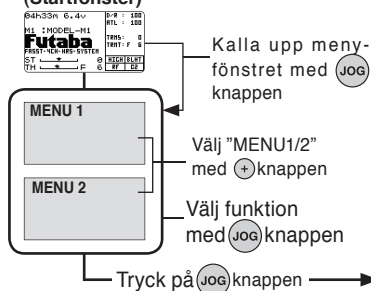

Inställningar

RATE :Bromsvärde

* Om inställningen finns på en direktvalsknapp kan inställningsfönstret tas fram på följande sätt:

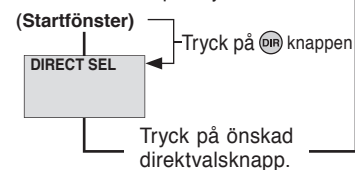

Funktioner

Inställning av ATL funktionen

1 (Inställning av bromsvärde)

Använd (+) och (-) knapparna för att ställa in önskat bromsvärde.

Tryck på (-) knappen om bromsvärdet är för stort och på (+) knappen om det är för litet.

2 När inställningen är klar, tryck på "END" knappen två gånger för att återgå till startfönstret. (Om direktval utnyttjades, tryck på "END" knappen en gång).

Inställningsknappar

- Använd (+) och (-) för att ställa in önskat värde.
- Återgå till startfönstret genom att samtidigt trycka på (+) och (-) knapparna under en sekund.

Bromsvärde (RATE)

0~100%
Startvärde: 100%

Läge för kanal 3/4 "CH3","CH4"

(3:e eller 4:e kanalen)

Servolägena för kanal 3 och 4 kan ställas in från sändaren. Om CH3 är lagd på en digital ratt med funktionen "DIAL" (sid 86), är funktionen länkad till den ratten.

Om kanalerna 3 och 4 inte är lagda på någon ratt, kan de ställas in i detta fönster.

Om kanalerna 3 och 4 är lagda på en omkopplare med funktionen "SWTCH" (sid 84), kan de inte ställas in i detta fönster.

Ta fram inställningsfönstret

*Från menyfönstret

(Startfönster)

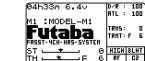

Kalla upp menyfönstret med JOG knappen

Välj "MENU1/2" med (+) knappen

Välj funktion med JOG knappen

Tryck på JOG knappen

* Om inställningen finns på en direktvalsknapp kan inställningsfönstret tas fram på följande sätt:

(Startfönster)



Tryck på DIR knappen

Tryck på önskad direktvalsknapp.

Välj vad som skall ställas in med JOG knappen

* Bliks vid aktuellt val.

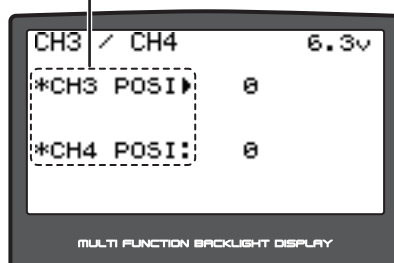

Inställningar

CH3 POSI :Servoläge kanal 3

CH4 POSI :Servoläge kanal 4

Inställning av kanal 3/4

1 (Inställning av servoläge)

Använd (+) och (-) knapparna för att ställa in servoläget för kanal 3 och 4.

2 När inställningen är klar, tryck på "END" knappen två gånger för att återgå till startfönstret. (Om direktval utnyttjades, tryck på "END" knappen en gång).

Inställningsknappar

- Använd (+) och (-) för att ställa in önskat värde.
- Återgå till startfönstret genom att samtidigt trycka på (+) och (-) knapparna under en sekund.

Servoläge kanal 3 (POSI)

Servoläge kanal 4 (POSI)

0~100%

Startvärde: 100%

Servograf "SERVO"

Servoläget för varje kanal kan kontrolleras. Styrutslaget kan lätt kontrolleras när t ex en mixning läggs till mm. Servoläget kan också visas i startfönstret med en inställning i systemmenyn "SYSTEM" (se sid 106).

Neutralläget på trotteln varierar beroende på de moder som bestäms av "THR-MODE". Fönstret nedan visar ett exempel på "F50/B50" i "NORMAL" moden.

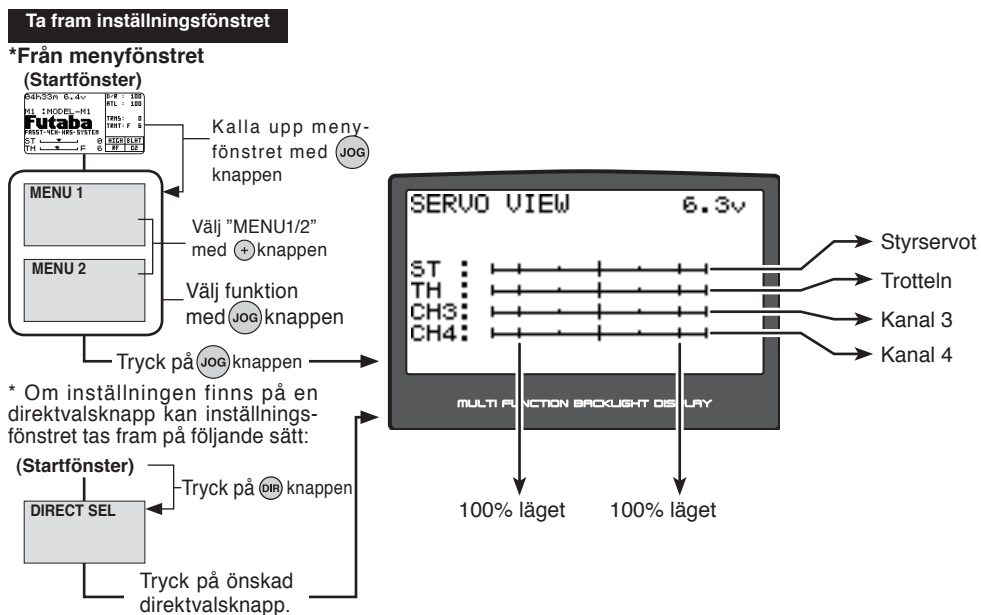

Avslutning av "SERVO" fönstret

- 1 När kontrollen av servolägena är klar, tryck på "END" knappen två gånger för att återgå till startfönstret. (Om direktval utnyttjades, tryck på "END" knappen en gång).



Diverse

Specifikationer

*Specifikationer och data kan ändras utan föregående varning.

Sändare T4PK

(För bil, 4 kanaler)

- Sändarfrekvens: 2,4GHz bandet
- Futaba FASST-C2(R604FS), FASST-C1(R603FS/FF)
- Strömförsörjning:
 - NiMH batteri, NT5F1700B NiMH batteri (6V)
 - Torr batterier, penncell x 4 (6V)
- Strömförbrukning: <250mA (Vibrator och bakgrundsbelysning avstängda)
- Sändarantenn: 1/2 λ dipol

Mottagare R604FS

(4 kanaler)

- Mottagarfrekvens: 2,4GHz bandet
- Strömförsörjning: 6,0V NiCd/NiMH batteri (delat med servona)
- Strömförbrukning: 95mA
- Storlek: 39x26x14mm
- Vikt: 13,4g

OBS

När sändaren T4PK är inställd i "High Speed" mod skall följande kriterier vara uppfyllda:

Servon	:6V Futaba digitala servon (inkluderat BLS serien "brushless servos")
Mottagarbatteri	:6V NiCd/NiMH batteri
Sändarmod	: "HIGH SPEED" mod (Se sid 44)

Om ovanstående förutsättningar inte är uppfyllda är det inte säkert att anläggningen fungerar på avsett sätt. Även problem med servona kan uppträda. Futaba åtar sig inget ansvar för komponenter av andra fabrikat.

Komponenten "FSU1, Fail Safe Unit" kan inte användas. Använd sändarens "Fail Safe" funktion.

När analoga servon används skall T4PK sändaren vara inställd i NORMAL mod.

Sändarmod	:NORMAL mode (Se sid 44)
Mottagarbatteri	:6V NiCd/NiMH batteri

Enheter fungerar inte tillsammans med sändaren i "High Speed" mod.

Digitala servon (inkluderat BLS serien "brushless servos") kan användas i "NORMAL" mod.

Tillbehör

Följande delar finns att tillgå som tillbehör till T4PK sändaren. Köp de tillbehör Du behöver. För övriga tillbehör, se katalogen.

NiMH Batteri för sändaren

Om ett extrabatteri skall skaffas till sändaren, använd nedanstående beteckning:

Beteckning

NT5F1700B(6V/1700mAh)

Använd inte batteriet (HT5F1700B) avsett för sändaren som mottagarbatteri.

Sändarbatteriet innehåller en krets för överbelastningsskydd. Batteriet skyddas mot för höga strömmar och det kan orsaka att mottagaren/servona slutar att fungera vid höga belastningar om sändarbatteriet används som mottagarbatteri.

Batterihållare för sändaren

Batterihållaren är nödvändig om torrbatterier skall användas.

För en beskrivning av hur batterihållaren monteras, se "Batteribyte" på sidan 17.

Beteckning

"T4PK transmitter battery holder"

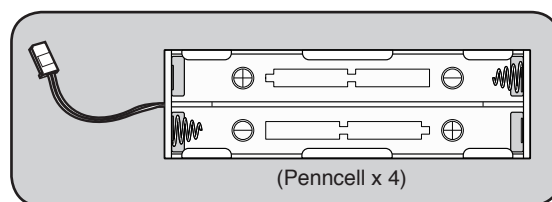

<Kontroll>

Slå på strömbrytaren och kontrollera batterispänningen i LCD fönstret. Med nya batterier skall spänningen vara ca 6V.

Om inte spänningen är tillräcklig, leta efter dåliga kontakter eller felvända batterier.

<Hantering av torrcellsbatterier>

Alla typer av batterier skall lämnas för destruktion i de sk "Batteriholkarna".

OBS

Använd inte standard NiCd/NiMH batterier.

Snabbbladdning av batterierna kan orsaka att batteripolerna överhettas och skada batterihållaren och batterierna.



Använd inte



Sätt i batterierna med rätt polaritet.

Om inte polariteten är rätt kan sändaren skadas.

Ta ur batterierna när sändaren inte används.

Om batterierna läckt elektrolyt, torka av kontakter och batterihållare.

DSC kabel

När T4PK sändaren och mottagaren R604FS eller R603FS/FF kopplas samman med en DSC kabel, kan servona manövreras utan att sändaren sänder ut signal. (DSC funktionen)

Beteckning

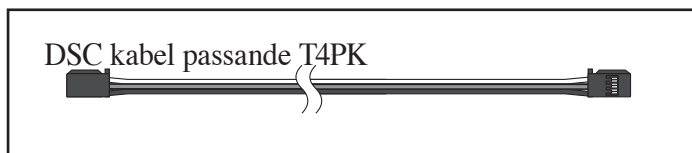

Anslutning

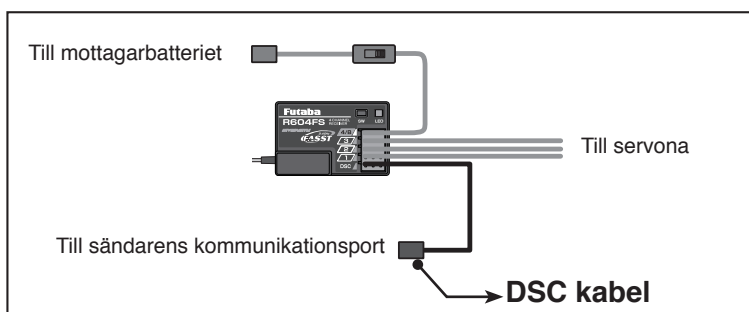
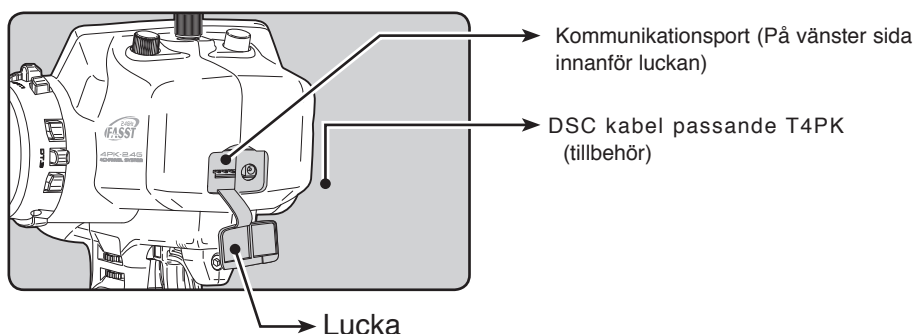

Stäng av mottagare och sändare. Koppla sedan ihop dem med DSC kabeln.

Slå på T4PK sändaren i läge "DISP ON" och slå sedan på mottagaren. Gör detta i nämnd ordning annars kanske det inte fungerar.

Nu kan servofunktionen kontrolleras utan att sändaren sänder ut signal.

Efter kontroll av servofunktionen, ta bort DSC kabeln och slå av sändaren och sedan på den igen innan den skall användas.

Felindikeringar

Backup Error

Om av någon anledning datat i minnet gått förlorat kommer meddelandet "BACK UP ERROR" att visas i fönstret.

LCD fönstret:

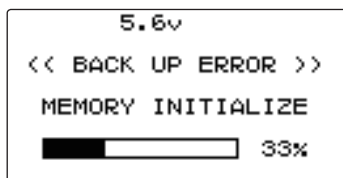

Alarm:

Tonen upprepas 9 gånger återkommande.

OBS

Om felet "Backup Error" uppträder, avbryt användningen av sändaren och kontakta Futabas servicecenter för service.

Om sändaren används trots felindikeringen kan den sluta fungera eller ge felaktiga signaler och därmed förlorar man kontrollen över modellen.

Alarm för låg batterispänning

Om sändarbatteriets spänning sjunker till 4,9V (med torrcellsbatterier: 4,1V) eller mindre, hörs ett alarm och texten "LOW BATTERY" visas i fönstret.

LCD fönstret:

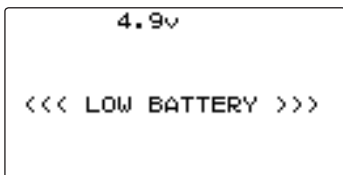

Alarm:

Kontinuerlig ton

Vibratorn:

Vibrerar (fabriksinställning), se sid 114

OBS

När batterilarmet ljuder, avbryt omedelbart och hämta modellen.

Om batteriet töms helt under användning förlorar man kontrollen över modellen.

Strömförsörjningen och "low battery" alarmet

Torrbatterier kan användas (vi rekommenderar alkaliska batterier) tillsammans med en batteribox (tillbehör). Om torrbatterier används, måste batteritypen ("BATT-TYP") i systemmenyn ändras till "DRY 4CELL". När T4PK sändarens standardbatteri (HT5F1700B) används, skall batteritypen ("BATT-TYP") ställas in till "NIMH 5CELL". (Se sid 106 för en närmare beskrivning av batterityperna.)

Alarm för hög spänning

Om batterispänningen överskrider 8V ljuder ett alarm och meddelandet "HIGH VOLTAGE" visas i fönstret.

Ta omedelbart ur batteriet. Kan orsaka felfunktion av T4PK sändaren.

LCD fönstret:

```
      8.1v
<<< HIGH VOLTAGE >>>
```

Alarm:
Tonen ljuder 7 gånger och stoppar (upprepas)

Minnesfel

Om datat i minnet inte överförts ordenligt vid uppstarten av sändaren kommer ett alarm att ljuda och meddelandet "ACCESS ERROR" visas i fönstret.

- För att stänga av alarmet, stäng av sändaren.
- Slå på sändaren igen. Om inget alarm visas är allt OK!

LCD fönstret:

```
      6.8v
      MAIN MEMORY
<< ACCESS ERROR >>
```

Alarm:
Tonen ljuder 7 gånger och stoppar (upprepas)

Mixervarning

Om sändaren slås på och någon av omkopplarna för "idle-up", motoravstängning eller broms i neutralläget står i sitt till-läge ("ON"), visas meddelandet "MIX WARNING" i fönstret och ett alarm ljuder. Så snart omkopplaren ställs i läge från ("OFF") upphör ljudet.

LCD fönstret:

```
      6.4v
      IDLE UP or PRESET
      or NEUTRAL BRAKE
<< MIX WARNING >>
```

Tonen ljuder 7 gånger och stoppar (upprepas)

Varning för "glömd sändare"

Om inget av T4PK sändarens reglage manövreras inom 10 minuter, kommer ett alarm att ljuda och meddelandet "WARNING" visas i fönstret. Ljudet upphör så fort något av sändarens manöverdon används. Om inte sändaren skall användas, stäng av den. (Funktionen kan stängas av, se sid 106.)

LCD fönstret:

```
      6.2v
      NOT OPERATED
      FOR A LONG TIME
<< WARNING >>
```

Tonen ljuder 7 gånger och stoppar (upprepas)

Service

GENERALAGENT:

Minicars Distribution AB
Bergsbrunnagatan 18
S-753 23 UPPSALA
Tel: 018-60 65 71 (9-12)
Fax: 018-60 65 79
E-mail: info@minicars.se
Hemsida: <http://www.minicars.se>

SERVICE:

Kaj's RC Service
Hägersborgsvägen 2
S-723 55 VÄSTERÅS
Tel: 021-205 15 (kvällstid)

ÖVRIG INFORMATION:

För information om närbelägna klubbar, banor mm, tag kontakt med Svenska Bilsportförbundet.

SBF

Bilsportens hus
Bergkällavägen 31A Sollentuna
Tel: 08-626 33 00
Fax: 08-626 33 22
Hemsida: <http://www.radiostyrdbilspport.nu>

En del information om klubbar mm finns på tidningen Allt om Hobbys hemsida. <http://www.alltomhobby.se/>

Innan service begärs, läs igenom bruksanvisningen och kontrollera anläggningen igen. Om felet fortfarande finns kvar kontakta service.

Om anläggningen behöver skickas in för service notera följande:

- problemets art och omständigheter
- lista vad som skickats in och vad som skall repareras
- namn, adress och telefonnummer
- vid återopande av garantireparation, bilägg kopia på kvittot/garantibevis

4PK-2.4G



Futaba®