

## Nachtrag zur Montageanleitung des LED-Lichtleistsensets



**1** **HINTEN**

**2 X-MAXX** **HINWEIS:** Zur vollständigen Montage wird die LED-Beleuchtungseinheit mit der Teilenummer 7885 benötigt.

**3 X-MAXX** Bitte führen Sie nach der Modifizierung der Karosserie Ihres Trucks gemäß Schritt 1 die Schritte 2 bis 4 der im Lieferumfang der LED-Beleuchtungseinheit Nr. 7885 für den X-Maxx enthaltenen Montageanweisungen durch. Fahren Sie anschließend mit Schritt 5 fort.

**4 X-MAXX**

**! VORSICHT: VERLETZUNGSGEFAHR!** Seien Sie bitte im Umgang mit Bastelmessern, konischen Reibahlen und sonstigen Schneidwerkzeugen stets vorsichtig, da diese extrem scharf sind und schwere Verletzungen, tiefe Schnitte bzw. Stichverletzungen verursachen können.

**Karosseriemodifikation**  
Bringen Sie die mitgelieferte Schablone an der Karosserie Ihres Modells an. Richten Sie die Schablone wie abgebildet an der Heckscheibe aus. Schneiden Sie mit einer konischen Karosserie-Reibahle (Teilenr. 3433 oder 3433X, separat erhältlich) vorsichtig die Löcher für die Schraubdomme in die Karosserie Ihres Modells an der Halterung für die Hecklicht-LED-Leiste und die hinteren Lichtleistenanschlüsse (beachten Sie bitte die auf den Schablonen angegebenen Lochdurchmesser und die entsprechenden Durchmesserangaben auf der Karosserie-Reibahle).

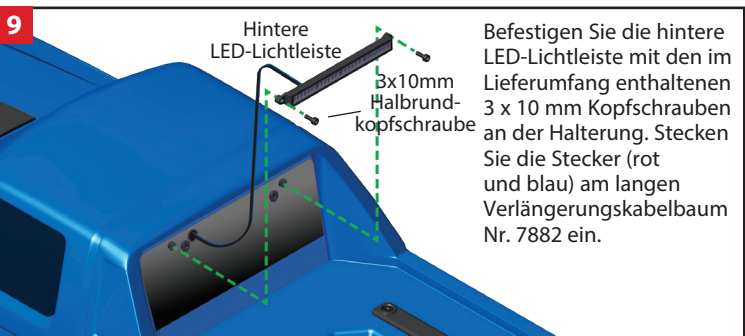
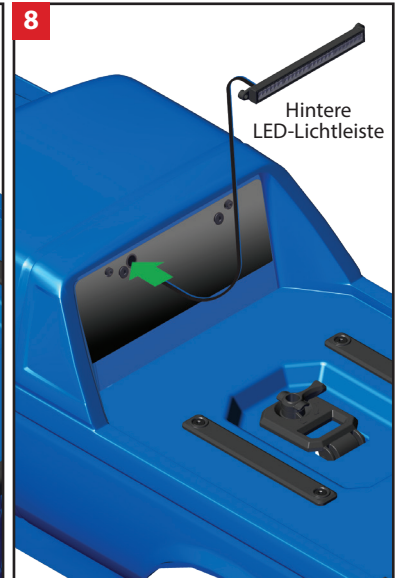
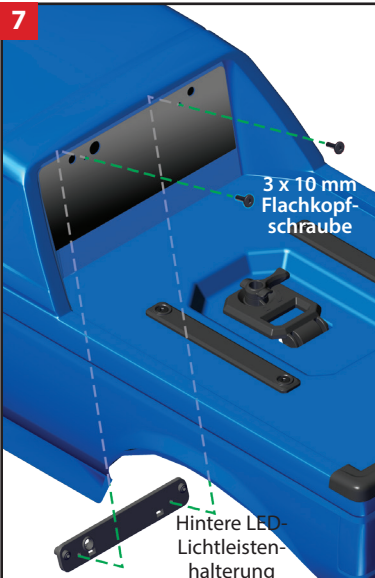
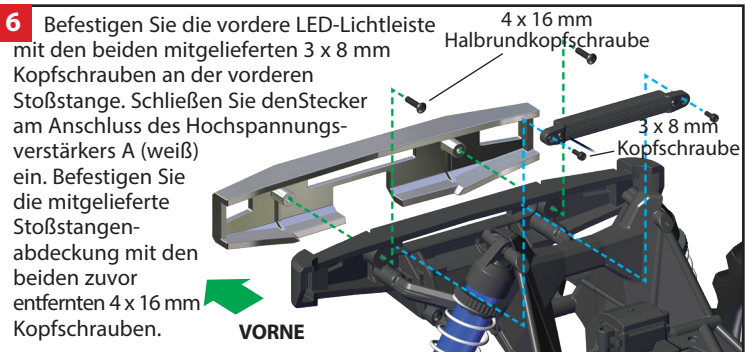
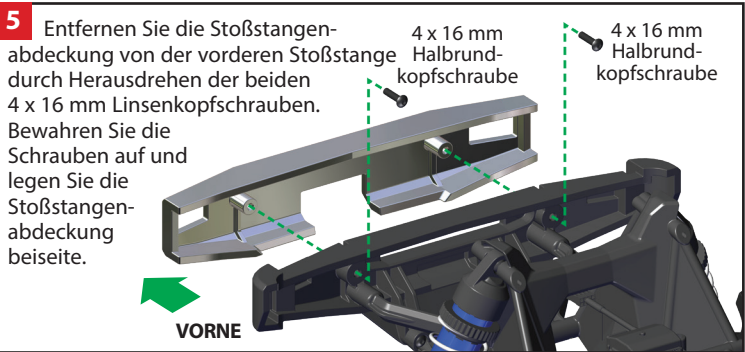
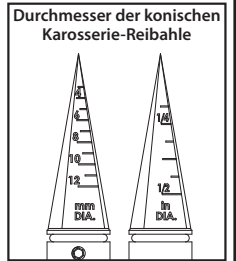

**11 Karosserie-Kabeldiagramm für den X-Maxx** Sichern Sie alle Kabel mit den im Lieferumfang enthaltenen Kabelbindern am Chassis.

