

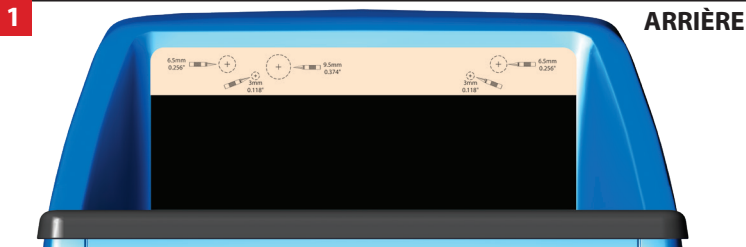

Addenda des instructions d'installation de la barre d'éclairage à DEL Nécessite la pièce #7885; Concerne la pièce #7693



ARRIÈRE

ATTENTION : RISQUE DE BLESSURES!
 Faites attention avec les couteaux à tout faire, les alésoirs coniques et les autres outils de coupe, car ils sont extrêmement tranchants et peuvent provoquer des blessures graves, des coupures profondes et/ou des perforations.

Modification de la carrosserie

Installez le gabarit inclus sur la carrosserie du camion.
 Alignez le gabarit avec la lunette arrière comme indiqué.
 À l'aide d'un alésoir de carrosserie conique (pièce #3433 ou 3433X, vendues séparément), coupez soigneusement les trous dans la carrosserie du camion pour les blocs de fixation sur le support de la barre d'éclairage à DEL arrière et les connecteurs de la barre d'éclairage arrière (notez les diamètres des trous indiqués sur les gabarits et les mesures de diamètre correspondantes sur l'alésoir de carrosserie).

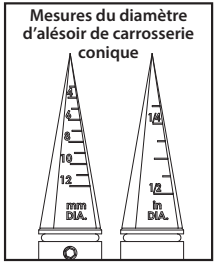

2 X-MAXX NOTE : Une trousse de feux DEL (pièce #7885) est requise pour l'installation complète. Une fois que la carrosserie de votre camion a été modifiée comme indiqué à l'étape 1, veuillez vous référer aux instructions X-Maxx incluses dans la trousse de feux DEL #7885 pour les étapes d'installation 2 à 4; puis passez à l'étape 5 ci-dessous.

3 X-MAXX

4 X-MAXX

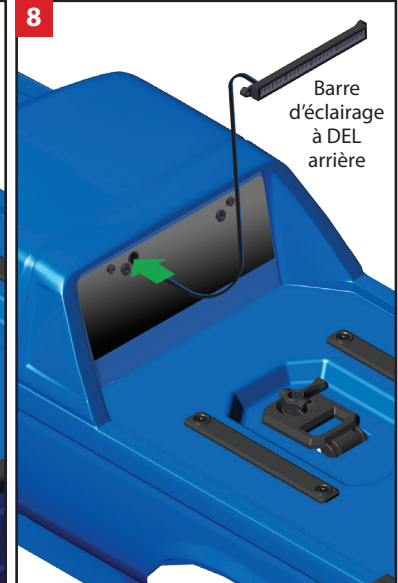
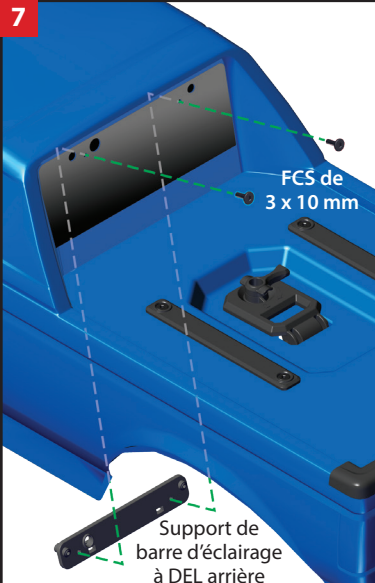
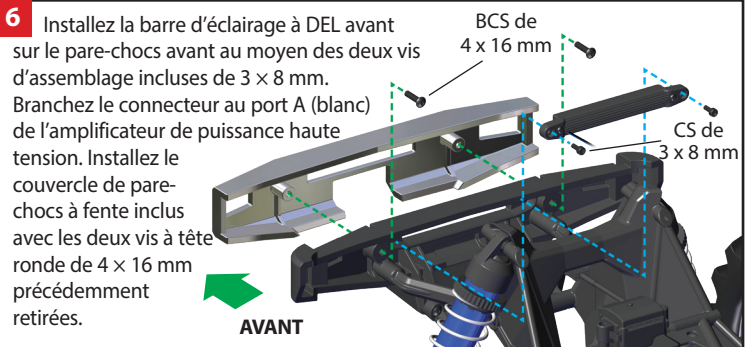
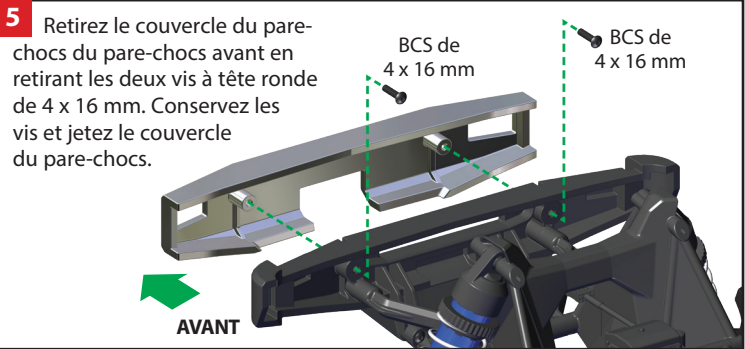

Installez le support de la barre d'éclairage à DEL arrière sur la carrosserie du camion au moyen des deux vis à tête plate incluses de 3 x 10 mm.

Acheminez les connecteurs depuis la barre d'éclairage arrière à travers le trou alésé plus grand jusqu'à l'intérieur de la carrosserie du camion.

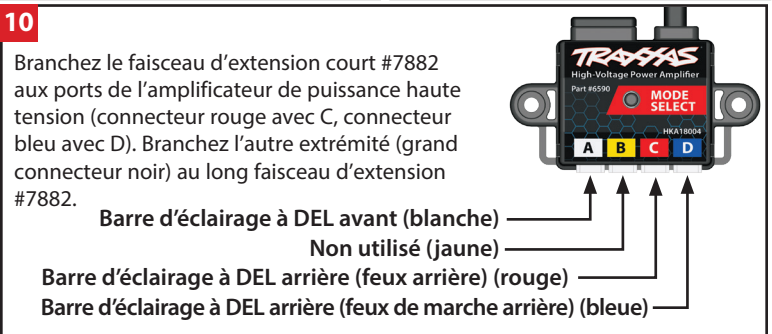
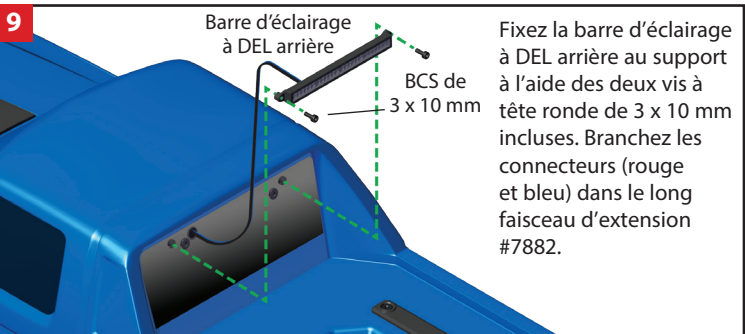

11 Schéma de câblage X-Maxx

Utilisez les attaches en Z fournies pour fixer tout le câblage au châssis.

